

MEMORIA GENERAL



PROYECTO BÁSICO Y DE EJECUCIÓN DE REURBANIZACIÓN DE LA RÚA PINZÓN DE CAMARIÑAS

Promotor **Excmo. Concello de Camariñas** C.I.F. **P-1501600-I** Emplazamiento **Rúa Pinzón. Camariñas. A Coruña**



Arquitecto **Jorge Roura Traseira** Colg. Nº: 1.910 C.O.A.G. Expediente **092-16** Fecha **Enero de 2.017**

www.areaquatro.es Oficina en A Coruña c/ Industrial nº 7, bajo, C.P.-15.005. Tlf. y Fax 981 168 418 areaquatro@areaquatro.es

ÍNDICE**I.- MEMORIA GENERAL:**

- 1.- OBJETO DEL PROYECTO.
- 2.- PETICIONARIO.
- 3.- SITUACIÓN.
- 4.- DATOS URBANÍSTICOS.
- 5.- DESCRIPCIÓN DE LAS OBRAS.
- 6.- DAÑOS Y REPOSICIÓN DE SERVICIOS.
- 7.- CONTROL DE OBRA Y ENSAYOS.
- 8.- PRESUPUESTO DE CONTRATA.
- 9.- JUSTIFICACIÓN DE PRECIOS.
- 10.- MEDIDAS DE SEGURIDAD E HIGIENE.

II.- MEMORIA FOTOGRÁFICA.**III.- MEMORIA CONSTRUCTIVA.****IV.- MEMORIA DE INSTALACIONES.****V.- CUMPLIMIENTO DEL CTE. DB. SUA - SEGURIDAD DE UTILIZACIÓN Y ACCESIBILIDAD.****VI.- CUMPLIMIENTO LEY 8/1.997 SOBRE ACCESIBILIDAD Y SUPRESIÓN DE BARRERAS ARQUITECTÓNICAS.****VII.- ANEXOS:**

- | | |
|-------------|---|
| ANEXO I: | DECLARACIÓN DE OBRA COMPLETA. |
| ANEXO II: | PLAZO DE EJECUCIÓN DE LAS OBRAS. |
| ANEXO III: | CLASIFICACIÓN DEL CONTRATISTA. |
| ANEXO IV: | CODIFICACIÓN DEL VOCABULARIO COMÚN DE CONTRATOS PÚBLICOS (CPV). |
| ANEXO V: | PLAN DE OBRA. |
| ANEXO VI: | ESTUDIO DE GESTIÓN DE RESIDUOS. |
| ANEXO VII: | CUMPLIMIENTO PXOM CAMARIÑAS. |
| ANEXO VIII: | ESTUDIO GEOTÉCNICO. |

VIII.- PLIEGO DE CONDICIONES.**IX.- NORMATIVA DE OBLIGADO CUMPLIMIENTO.****X.- MEDICIONES Y PRESUPUESTO.****DOCUMENTACIÓN COMPLEMENTARIA:**

- ESTUDIO BÁSICO DE SEGURIDAD Y SALUD.

PLANOS:

- | | |
|------|---|
| S01 | SITUACIÓN. E:1/2.000 |
| EA01 | ESTADO ACTUAL. COTAS. FOTOGRAFÍAS. E:1/500 |
| IS01 | SANEAMIENTO. RED DE RECOGIDA DE AGUAS PLUVIALES. SECCIÓN Y DETALLES. E:1/500 |
| IS02 | SANEAMIENTO. RED DE RECOGIDA DE AGUAS FECALES. SECCIÓN Y DETALLES. E:1/500 |
| P01 | PAVIMENTACIÓN. ACTUACIONES PAVIMENTACIÓN. COTAS, ACABADOS Y DETALLES. E:1/500 |



MEMORIA GENERAL



PROYECTO BÁSICO Y DE EJECUCIÓN DE REURBANIZACIÓN DE LA RÚA PINZÓN DE CAMARIÑAS

Promotor Excmo. Concello de Camariñas C.I.F. P-1501600-I Emplazamiento Rúa Pinzón. Camariñas. A Coruña

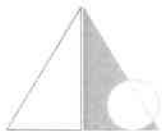

Arquitecto Jorge Roura Traseira Colg. Nº: 1.910 C.O.A.G. Expediente 092-16 Fecha Enero de 2.017

www.areaquatro.es Oficina en A Coruña c/ Industrial nº 7, bajo, C.P.-15.005. Tlf. y Fax 981 168 418 areaquatro@areaquatro.es

I.- MEMORIA GENERAL

PROYECTO:
BÁSICO Y DE EJECUCIÓN DE REURBANIZACIÓN DE LA RÚA PINZÓN DE CAMARIÑAS

PROMOTOR:
EXCMO. CONCELLO DE CAMARIÑAS

SITUACIÓN:
RÚA PINZÓN. CAMARIÑAS. A CORUÑA

1.- OBJETO DEL PROYECTO.

El presente proyecto tiene por objeto la descripción y valoración de las obras que se han de realizar para la renovación de la canalización enterrada de saneamiento existente e instalación paralela de una red, también enterrada, para la recogida y evacuación de las aguas pluviales en la Rúa Pinzón. Una vez realizados estos trabajos se procederá a la pavimentación final de la misma mediante la ejecución de un pavimento mixto de hormigón armado, con acabado superficial pulido, y losas de piedra granítica. Actualmente esta calle presenta un grado de deterioro que impide su uso normal, tanto para los peatones como para los vehículos. Asimismo este proyecto servirá de base para la solicitud de cuantas ayudas y subvenciones le puedan ser de aplicación.

2.- PETICIONARIO.

El presente proyecto se redacta por encargo del Excmo. Concello de Camariñas (C.I.F. P-1501600-I), representado por el Sr. Alcalde-Presidente de la corporación municipal, Sr. D. Manuel Valeriano Alonso De León, con D.N.I. 76.311.474-G, y domicilio en la rúa San Xurxo, nº23 de Camariñas, en la provincia de A Coruña.

3.- SITUACIÓN.

Las obras que se pretenden realizar se desarrollarán en la Rúa Pinzón de Camariñas, provincia de A Coruña, tal y como aparece reflejado en el plano de situación que se adjunta en el apartado de planos.

4.- DATOS URBANÍSTICOS.

Situada la calle en el plano de clasificación y calificación del suelo urbano número Serie_O-4, hojas B-13 y A-13 del Plan Xeral de Ordenación Municipal de Camariñas, se comprueba que está encuadrada dentro del suelo urbano consolidado de ordenación directa del núcleo de Camariñas.

5.- DESCRIPCIÓN DE LAS OBRAS.

Las actuaciones que se proyectan, las cuales están valoradas y descritas en el apartado de mediciones y presupuesto, son las necesarias para proceder a la renovación del pavimento de la mencionada calle, dejandola en perfectas condiciones para su uso normal, ya que actualmente se encuentra bastante deteriorada. Para ello se procederá, inicialmente, a la demolición del pavimento existente y a la preparación del firme, ejecutando posteriormente un nuevo pavimento mixto de hormigón armado, con acabado superficial pulido, y losas de piedra granítica, tal y como se define en el apartado de planos. Previamente a la ejecución de los trabajos de pavimentación, se procederá a la sustitución de la red de saneamiento existente y a la instalación de una red para la recogida y evacuación las aguas pluviales. De forma resumida, los trabajos comprenden:

1.- DEMOLICIONES Y EXCAVACIÓN EN ZANJA:

Demolición, por medios mecánicos, del pavimento deteriorado de la calzada, así como del bordillo prefabricado de hormigón y de las aceras de plaqueta hidráulica que existen actualmente en la Rúa Pinzón. Asimismo se procederá a la excavación de una zanja, mediante medios mecánicos, con las dimensiones adecuadas, para la instalación de las canalizaciones de saneamiento y de aguas pluviales. Paralelamente se procederá a la carga y transporte del material procedente de la demolición y de la excavación a vertedero autorizado.

2.- INSTALACIONES:

-Ejecución de una nueva red de saneamiento, mediante la colocación de tubería de PVC de 315mm. de diámetro, con la pendiente adecuada, y pozos de registro prefabricados de hormigón. La tubería irá enterrada, para lo cual se procederá a la excavación de una zanja, mediante medios mecánicos, con las dimensiones adecuadas, adaptandose al diámetro de la tubería, y con la pendiente necesaria para la evacuación de las aguas residuales. Asimismo se realizarán las conexiones, con tubería de PVC, desde las acometidas de las viviendas hasta la nueva red de saneamiento.

-Paralelamente, se ejecutará una red para la recogida y evacuación de las aguas pluviales, mediante la colocación de tubería de PVC de 315 mm. de diámetro, con la pendiente adecuada a fin de conseguir una mejor y más rápida evacuación de las aguas pluviales. La tubería irá enterrada, por lo que se excavará una zanja mediante medios mecánicos, de modo que una vez colocada y asentada la tubería convenientemente, se tapaná la zanja con la tierra procedente de la excavación. Se



proyecta la ejecución de sumideros con rejilla de fundición conectados a la red de tuberías para la recogida de las aguas pluviales.

3.- PAVIMENTACIÓN:

-Extendido y compactado de una capa a base de zahorra de 10cm. de espesor medio, como sub-base de la solera del pavimento de hormigón pulido y del pavimento de losas de piedra.

-Ejecución de una solera de hormigón HA-20, de resistencia característica $F_{ck} = 20 \text{ N/mm}^2$ de 15cm. de espesor medio y armada con mallazo #30x15x5 mm. de acero B 400 S. Se terminará la superficie con la utilización de regla vibrante, siendo el acabado superficial del pavimento pulido, previo extendido de polvos de color negro.

-Ejecución de un pavimento de losas de piedra granítica, con acabado superficial aserrado, de dimensiones 60x40/30 cm., según zonas, asentadas convenientemente sobre solera de hormigón ejecutada previamente.

4.- ALBAÑILERÍA:

Se corregirán las cotas de las tapas de los pozos, así como de las bocas de acometida de agua a las edificaciones existentes en la travesía, adaptándolas a la rasante del nuevo pavimento.

6.- DAÑOS Y REPOSICIÓN DE SERVICIOS.

Los trabajos se realizarán de tal modo que el riesgo de ocasionar desperfectos, tanto en redes de servicio público, como en los bienes y propiedades privadas colindantes, sea el menor posible. Si a pesar de las precauciones adoptadas, se produjera algún tipo de daños a terceros, éste se reparará inmediatamente, y de manera adecuada, siendo estas reparaciones por cuenta del contratista adjudicatario, entendiéndose a su coste.

7.- CONTROL DE OBRA Y ENSAYOS.

En todas la partidas de obra, los controles y ensayos a realizar, serán los que en cada instante determine la Dirección facultativa de las Obras. Como criterio orientativo se seguirán los señalados en la normativa que se cita a continuación:

- NTE-ADD. Acondicionamiento del terreno. Desmontes. Demoliciones.
- NTE-ADE y Art.320 del PG3/75. Acondicionamiento del terreno y explanaciones.
- EHE. "Obras de Hormigón en Masa y Armado.
- NTE-ISA: "Alcantarillados".

8.- PRESUPUESTO DE CONTRATA.

El Presupuesto de Contrata de las obras descritas en el presente proyecto asciende a la cantidad de: **Ciento cincuenta y cinco mil quinientos cuarenta y ocho euros con treinta y dos céntimos (155.548,32€)**, según aparece reflejado en el documento de mediciones y presupuesto que se acompaña.

9.- JUSTIFICACIÓN DE PRECIOS.

Los precios unitarios que se recogen en el presente proyecto se obtuvieron partiendo de los costes salariales directos e indirectos, materiales y maquinaria usuales en la zona en la fecha actual y de la Base de Datos de la Construcción elaborada por el Instituto tecnológico de Galicia y editado por el I.G.V.S.

10.- MEDIDAS DE SEGURIDAD E HIGIENE.

Con respecto a este apartado se tendrá en cuenta que la ejecución de los trabajos se realizará según lo establecido por la Ordenanza General de Seguridad e Higiene en el Trabajo, así como por el R.D. 1627/97, de 24 de Abril de 1997, sobre Disposiciones de seguridad y salud en las obras de construcción. la Ordenanza de la Construcción, Vidrio y Cerámica, Reglamento de Alta y Baja Tensión y Reglamento de actividades molestas, insalubres, nocivas y peligrosas. Se dispondrá también de los medios necesarios para la protección física de los trabajadores.

Camariñas, enero de 2.017
El Arquitecto

Fdo: Jorge Roura Traseira



MEMORIA FOTOGRÁFICA



PROYECTO BÁSICO Y DE EJECUCIÓN DE REURBANIZACIÓN DE LA RÚA PINZÓN DE CAMARIÑAS

Promotor **Excmo. Concello de Camariñas** C.I.F. **P-1501600-I** Emplazamiento **Rúa Pinzón. Camariñas. A Coruña**

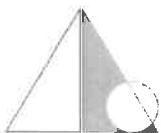

Arquitecto **Jorge Roura Traseira** Colg. Nº: 1.910 C.O.A.G. Expediente **092-16** Fecha **Enero de 2.017**

www.areaquatro.es Oficina en A Coruña c/ Industrial nº 7, bajo, C.P.-15.005. Tlf. y Fax 981 168 418 areaquatro@areaquatro.es

II. MEMORIA FOTOGRÁFICA







MEMORIA CONSTRUCTIVA



PROYECTO BÁSICO Y DE EJECUCIÓN DE REURBANIZACIÓN DE LA RÚA PINZÓN DE CAMARIÑAS

Promotor Excmo. Concello de Camariñas C.I.F. P-1501600-I Emplazamiento Rúa Pinzón. Camariñas. A Coruña

Arquitecto Jorge Roura Traseira Colg. Nº. 1.910 C.O.A.G. Expediente 092-16 Fecha Enero de 2.017



www.areaquatro.es Oficina en A Coruña c/ Industrial nº 7, bajo, C.P.-15.005. Tlf. y Fax 981 168 418 areaquatro@areaquatro.es

III.- MEMORIA CONSTRUCTIVA

1.- DEMOLICIONES.

DESCRIPCIÓN Y COMPLEMENTOS AL TEXTO.

Demolición y levantado del pavimento actual de la calle, por medios mecánicos y manuales, dejando la zona de actuación en perfectas condiciones para recibir el nuevo pavimento.

REQUISITOS PREVIOS A LA EJECUCIÓN.

- Planos acotados del trazado de la demolición referidos a puntos.
- Servidumbres que puedan ser afectadas por la demolición, como redes de servicio, elementos enterrados y vías de comunicación.

EJECUCIÓN Y ORGANIZACIÓN.

- Se dispondrán puntos fijos de referencia, en lugares que no puedan ser afectados por la demolición a los que se referirán todas las lecturas de cotas de nivel y datos del replanteo.
- Se llevará en obra un registro detallado de las mediciones de control de las demoliciones.
- El comienzo de la demolición sólo comenzará cuando se disponga de todos los elementos necesarios para su ejecución.

CRITERIOS DE MEDICIÓN Y VALORACIÓN.

Se medirá y valorará por m² de demolición considerando las dimensiones teóricas de longitud y anchura.

2.- INSTALACIONES:

2.1.- EXCAVACIÓN EN ZANJA.

DESCRIPCIÓN Y COMPLEMENTOS AL TEXTO.

Excavación de zanjas accesibles a operarios, realizada con medios manuales o mecánicos de profundidad no superior a 7 m. y nivel freático inferior o rebajado.

REQUISITOS PREVIOS A LA EJECUCIÓN.

- Planos acotados del trazado de la excavación referidos a puntos.
- Servidumbres que puedan ser afectadas por las excavaciones, como redes de servicio, elementos enterrados y vías de comunicación.
- Tipo, situación, profundidad y dimensiones de cimentaciones próximas que esté a una distancia de la pared del corte igual o menor de 2 veces la profundidad de la zanja o pozo.
- Evaluación de la tensión de compresión que transmite al terreno la cimentación próxima.
- Tipo, humedad y compacidad o consistencia del suelo.
- Forma y medios empleados comúnmente en excavaciones de análogas características en la zona de ubicación de las obras.
- Zonas a acotar: no menor de 1 m para el tránsito de peatones, y de 2 m para vehículos, medidos desde el borde del corte.

COMPONENTES.

- Madera para entibación: resinosa, de fibra recta.

EJECUCIÓN Y ORGANIZACIÓN.

Se dispondrán puntos fijos de referencia, en lugares que no puedan ser afectados por la excavación a los que se referirán todas las lecturas de cotas de nivel y datos del replanteo.

Se llevará en obra un registro detallado de las mediciones de control de las excavación.

El comienzo de las excavaciones sólo comenzará cuando se disponga de todos los elementos necesarios para su construcción. Los últimos 30 cm, o la profundidad necesaria para encontrar terreno seco, se excavarán inmediatamente antes de hormigonar.

Se evitará la entrada de agua superficial a la excavación.

Cuando se utilicen medios mecánicos de excavación en zanjas con entibación:

- El terreno admitirá talud en corte vertical para esa profundidad,
- La separación entre el tajo de la máquina y la entibación no será mayor de vez y media la profundidad de la zanja en ese punto.

- La entibación se realizará de arriba abajo mediante plataformas suspendidas y en el mínimo tiempo posible.

Una vez alcanzada la cota inferior de excavación se hará una revisión general de las edificaciones medianeras para observar cualquier posible anomalía que hayan surgido, en cuyo caso se tomarán las medidas oportunas.

En tanto se efectúe la consolidación definitiva, de las paredes y fondo de la excavación se conservarán las contenciones, apuntalamientos y apeos así como las vallas, cerramientos y demás medidas de protección al efecto.

Se impedirá la acumulación de aguas superficiales en el fondo de la excavación.

NORMATIVA.

- Nomenclatura y terminología general según UNE 56501, 56506, 56507, 56508.
- UNE 56509, 56510, 56520-72, 56521-72.
- La madera serrada se ajustará a la clase I/80 según UNE 56525-72.



Características fisicomecánicas:

- UNE 56529, 56535, 56537, 56539.
- Materiales y equipos de origen industrial: NTE y UNE.
- ADZ-1: madera aserrada: 56501, 56506, 56507, 56508, 56509, 56510, 56520, 56521/72, 56525/72, 56526/72, 56527/72, 56529, 56535, 56537, 56539.
- ADZ-2: Codal: 56501, 56506, 56507, 56508, 56509, 56510, 56520/72, 56521/72, 56526/72, 56527/72, 56529, 56535, 56539.
- ADZ-3: Tensor circular: 7183, 37501.

CONTROL Y ACEPTACIÓN.

Un control por pozo.

Serán motivos de no aceptación:

- Errores superiores al 2,5% ± 10 cm. en las dimensiones del replanteo.
- Escuadrías de la madera en entibaciones, separaciones y/o posición inferiores, superiores y/o distintas a las especificadas en la documentación técnica.
- La compactación no se ajusta a lo especificado en la documentación técnica y/o presenta asientos en su superficie.

SEGURIDAD E HIGIENE.

Siempre que sea previsible el paso de peatones o vehículos junto al borde del corte se dispondrá vallas o palenques móviles que se iluminarán cada 10 m con puntos de luz portátil y grado de protección no menor de IP-44 según UNE - 20324.

En general las vallas o palenques acotarán no menos de 1 m el paso de peatones y 2 m el de vehículos.

Cuando los vehículos circulen en dirección normal al corte la zona acotada se ampliará el doble la profundidad de éste y no menos de 4 m cuando se adopte una señalización de reducción de velocidad.

El acopio de materiales y las tierras extraídas en cortes de profundidad mayor de 1,30 m se dispondrá a una distancia no menor de 2 m medidos desde el borde del corte y alejados de los sótanos, si los hubiere. Cuando las tierras extraídas estén contaminadas se desinfectarán así como las paredes de las excavaciones.

Cuando la profundidad sea mayor de 1,30 m y haya alguien trabajando en su interior se mantendrá un operario en el exterior que podrá ayudar en el trabajo y dará la alarma si se produce alguna emergencia.

No se trabajará simultáneamente en distintos niveles de la misma vertical ni sin casco de seguridad.

Se acotarán las distancias mínimas de separación entre operarios en función de las herramientas empleadas.

Se revisarán diariamente las entibaciones antes de comenzar la jornada de trabajo tensando los codales cuando se hayan aflojado.

Se comprobará que están expeditos los cauces de aguas superficiales.

Se evitará golpear la entibación durante operaciones de excavación. Los codales o elementos de la misma no se utilizarán para el descenso o el ascenso de operarios ni se suspenderán cargas de la entibación.

Las zanjas de más de 1,30 m de profundidad estarán provistas de escaleras, preferentemente metálicas que rebasaran en 1 m el nivel superior del corte. Deberá haber una escalera cada 30 m de zanja abierta o fracción de este valor. Las escaleras deberán estar libres de obstrucciones y correctamente arriestradas en sentido transversal.

En general las entibaciones o partes de estas se quitarán sólo cuando dejen de ser necesarias y por franjas horizontales empezando por la parte inferior del corte.

Se dispondrá en la obra una provisión de palancas, cuñas, barras, puntales y tablonos que se reservarán para equipo de salvamento. Dichos elementos no se utilizarán para la entibación.

Se cumplirán además todas las disposiciones de Seguridad e Higiene en el Trabajo y las Ordenanzas Municipales generales que sean de aplicación.

CRITERIOS DE MEDICIÓN Y VALORACIÓN.

Se medirá y valorará por m³ de excavación considerando las dimensiones teóricas de longitud y anchura y la profundidad real alcanzada. No se considerarán los excesos producidos por desplomes o errores, ni el esponjamiento. Se excluyen la carga y el transporte a vertedero.

2.2.- RED DE SANEAMIENTO Y RED DE RECOGIDA Y EVACUACIÓN DE AGUAS PLUVIALES.**- Tubería PVC:**

Se utilizarán para temperaturas de las aguas residuales inferiores a 40°C de forma permanente, y cuando se transporte vertidos agresivos se tendrá que observar la UNE 53 389/85, ya que los compuestos derivados de acetatos, cloruros, éteres y sulfuros, etc... atacan al PVC.

Se cumplirá con el Pliego de Prescripciones Técnicas Generales para Tuberías de Saneamiento de Poblaciones del MOPU. Los tubos tendrán los extremos lisos para crear juntas con manguito, en la cual habrá un extremo abocardado para junta encolada o perfil para junta de goma y así conseguir estanqueidad.

Se utilizará este material cuando se necesite un buen comportamiento contra la corrosión por causa de las aguas residuales. Se deberá tener en cuenta que debido a su baja rugosidad es aconsejable para pendientes reducidas; así como por su estanqueidad va bien para construcciones de bajo nivel freático.

- Pozo de Registro.

Puede ser prefabricado o construido en obra. Consta de tapa de registro, cuerpo y base del pozo, y peldaños de acceso. La sección transversal puede ser circular (0.80² Ø² 1.25 m) o también puede ser cuadrada (0.70² 2² 1 m), centrada con el eje del colector de diámetro igual al del pozo; para diámetros superiores se sitúan tangentes a una pared lateral y en las vías

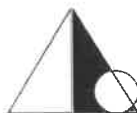

de tráfico intenso se colocan fuera de la calzada conectados mediante galería al colector.

La conexión de alcantarillas, en colectores profundos, se realiza mediante un conducto vertical exterior al pozo (pozo de caída) o por medio de un pozo intermedio adosado, según sea el diámetro de la alcantarilla.

También se disponen pozos de caída o de salto para conservar la pendiente del colector inferior a la del vial.

- Pozo de Registro "in situ":

Será de fábrica de ladrillo, revocada y enlucida u hormigón en masa o armado. El hormigón será como mínimo del tipo H-20 N/mm² y el acero B-500 S del límite elástico 5100 Kp/cm², siguiendo la Instrucción vigente al respecto.

- Pozo de Prefabricado:

Se fabrican de diversos materiales: hormigón, PVC, PRFV y amianto-cemento. Deberán tener las aberturas en la base para las conexiones y mediante machihembrado asegurar la estabilidad. La junta de anillos del pozo será estanca y la del pozo-tubo debe ser además flexible, existiendo tubos cortos de 0,50 m. (Hormigón amianto-cemento, gres) para flexibilizar la construcción.

En los prefabricados de hormigón, en masa o armado, el espesor de las paredes es menor que en los construidos en obra.

- Imbornales y Sumideros:

Son los elementos que sirven de recogida del agua pluvial y de limpieza de las calles; pueden construirse en obras de fábrica de ladrillo en hormigón o instalarse modelos prefabricados de hormigón, fundición, amianto-cemento, gres PVC o PRFV. Los imbornales constan de una reja o hueco sumidero y un cuenco receptor desde el que se hace la conexión a la alcantarilla. En el cuenco se depositan las arenas y sólidos pesados y puede tener un tabique o dispositivo para efectuar un cierre hidráulico que impida que salgan olores de los conductos sépticos y que se introduzcan en la red los cuerpos flotantes. El cuenco debe ser siempre impermeable y sus uniones estancas, y accesible para su mantenimiento por medio de tapa de registro situada en la acera o por rejilla abatible. Solamente en red visitable pueden no ser practicables desde el exterior los imbornales, aunque no es aconsejable.

Por la ubicación de los sumideros pueden distinguirse los verticales en el bordillo, los horizontales en la rigola. Los verticales pueden ser aberturas practicadas en el bordillo o piezas especiales de fundición reproduciendo el perfil de bordillo-acera. El número de sumideros depende del caudal que deba evacuarse, así, para pendiente transversal de la calzada del 4%, la capacidad de absorción (l/s) de los sumideros se estima en:

Tipo	Pendiente longitudinal	0,005	0,01	0,02	0,04	0,08
Vertical	(0,60 x 0,10)	9,0	8,0	6,0	4,0	2,5
Horizontal	(Reja 0,70 x 0,30)	20,0	18,0	14,5	8,0	4,5

Los sumideros de reja horizontal se pueden obstruir con papeles, plásticos u hojas, por lo que cuando se prevean tales sólidos será conveniente construir sumideros mixtos.

Los sumideros se pueden colocar de forma longitudinal continua en zonas llanas, aportando el agua por la pendiente transversal y evacuando por conducto abierto, prefabricado o construido en obra. Y también situados transversalmente en la calle para interceptar toda la escorrentía.

Las rejillas serán de fundición gris o dúctil con las características especificadas en las tapas de registro y sección suficiente para las acciones que deban resistir (tráfico ligero, intenso, peatonal). Los perfiles laminados serán del tipo A-42 con límite elástico mínimo de 26 Kp/mm².

3.- PAVIMENTACIÓN.

3.1.- PAVIMENTO DE HORMIGÓN.

DESCRIPCIÓN Y COMPLEMENTOS AL TEXTO.

Capa resistente de hormigón armado que se dispone sobre capa de zahorra artificial, cuya superficie superior quedará vista o recibirá un revestimiento de acabado.

Para la ejecución del pavimento, se procederá en primer lugar al extendido y compactación de una capa a base de zahorra artificial, de 5cm. de espesor, que formará la sub-base de la solera. Posteriormente se ejecutará la solera de hormigón HA-20, de resistencia característica $F_{ck} = 20 \text{ N/mm}^2$ de 15cm. de espesor y armada con mallazo de acero B 400 S #30x15x5 mm. El extendido del hormigón se ejecutará de modo que el avance se realice en todo su espesor, y se terminará la superficie con la utilización de regla vibrante, siendo el acabado superficial pulido previo extendido de una capa con polvos de color negro, procurando que las caídas de las aguas se produzcan hacia los sumideros, para facilitar su evacuación.

REQUISITOS PREVIOS A LA EJECUCIÓN.

- Planos de obra acotados con definición de soluciones constructivas.
- Compactación de la sub-base.
- Colocación de maestras.

COMPONENTES.

- Cemento.
- Agua.
- Áridos.
- Armaduras de acero en barras o en mallazo.



- Sellante de juntas.
- Separador.

EJECUCIÓN Y ORGANIZACIÓN.

-Soleras semipesadas:

Arena de río con tamaño máximo de grano de 5 mm, formando una capa de 15 cm de espesor, extendida sobre terreno compactado mecánicamente, hasta conseguir un valor del 85% del Próctor Normal. Esta capa se enrasará previo compactado en dos capas.

A continuación irá una lámina aislante de polietileno extendiéndose sobre ésta una capa de hormigón de resistencia característica 175 kg/cm² de 15 cm de espesor.

La superficie se terminará mediante reglado, curándose con un riego que no produzca deslavado.

-Soleras pesadas:

Arena de río con tamaño máximo de grano de 5 mm, formando una capa de 15 cm de espesor, extendida sobre terreno compactado mecánicamente, hasta conseguir un valor del 90% del Próctor Normal.

A continuación se colocará una lámina aislante de polietileno extendiéndose sobre la misma una capa de hormigón de resistencia característica 250 kg/cm² de 20 cm de espesor.

La superficie se terminará mediante reglado realizándose el curado con un riego que no produzca deslavado.

NORMATIVA.

- NTE-RSS: "Suelos soleras".- NTE-RSR: "Solado de Piezas Rígidas".
- EHE."Instrucción para el proyecto y la ejecución de obras de hormigón en masa o armado".

CONTROL Y ACEPTACIÓN.

Unidad de inspección o control, cada 200 m² o fracción.

Controles a efectuar:

- En cualquier tipo de solera, la resistencia característica del hormigón, no aceptándose resistencia característica inferior al 90% de la especificada, ni variaciones en el espesor de menos de 1 cm o más de 1,50 cm.
- Planeidad de la capa de arena, no admitiéndose irregularidades locales superiores a 20 mm en las soleras ligeras, y a 25 mm en las semipesadas y pesadas.
- En las soleras para cámaras frigoríficas, en la planeidad de la capa de arena, no se admitirán irregularidades locales superiores a 3 mm, ni variaciones en el espesor de la capa de hormigón superiores a menos 1 cm o más de 1.50 cm.
- Se comprobará la planeidad de la solera, no recibiendo las ligeras y pesadas que sin llevar revestimiento presenten faltas superiores a 5 mm y las semipesadas y para cámaras frigoríficas, con faltas superiores a 3 mm, no llevando revestimiento.

SEGURIDAD E HIGIENE.

Se utilizará calzado adecuado.

La maquinaria que funcione con energía eléctrica dispondrá de la correspondiente toma de tierra, y de carcasas de protección.

Se cumplirán además todas las disposiciones generales, de obligado cumplimiento, que sean de aplicación.

CRITERIOS DE MEDICIÓN Y VALORACIÓN.

Las soleras se medirán y valorarán por m² de superficie ejecutada, incluyendo la pp. de juntas, maestreado, nivelación y remates.

MANTENIMIENTO.

Con periodicidad anual se revisará el estado de la superficie y de las juntas de la solera, comprobando si se han producido asientos o desniveles, en cuyo caso deberá someterse la solución a adoptar al criterio de técnico competente.

3.2.- JUNTAS.

Juntas longitudinales de alabeo.

Para anchos de hormigonado superiores a 5m se ejecutarán en fresco o serrado del hormigón endurecido, con profundidad de corte de 1/3- 1/4 del espesor de la losa.

Juntas transversales de dilatación.

Se dispondrán en tramos de curvas de radio inferior a 200 m en cada extremo del tramo y en su parte central si dista más de 100 m; serán normales al eje y llevaran pasadores a medio espesor de las características ya citadas, pero de forma que permitan la dilatación. su espesor será de 20 mm sellándose en una profundidad de 30 mm.

Juntas transversales de hormigonado.

En pavimentos de hormigón en masa o armado serán de ranura y lengüeta.

En pavimentos continuos de hormigón armado disponer armaduras adicionales en el tercio inferior del pavimento del mismo calibre y paralelas a las longitudinales simétricas a la junta y de 1,50m de longitud, las armaduras longitudinales se atarán a los transversales de diámetro 12 situadas a 0,30 y 0,60m de la junta.



3.3.- PAVIMENTO DE LOSAS DE PIEDRA.

DESCRIPCIÓN Y COMPLEMENTOS AL TEXTO

Pavimento de losas de piedra destinado al tráfico peatonal y de turismos.

Para la ejecución de este pavimento, se procederá en primer lugar al extendido y compactación de una capa a base de zahorra artificial, de 5cm. de espesor, que formará la sub-base de la solera. Posteriormente se ejecutará la solera de hormigón HA-20, de resistencia característica $F_{ck} = 20 \text{ N/mm}^2$ de 15cm. de espesor y armada con mallazo de acero B 400 S #30x15x5 mm. Sobre esta solera se asentaran las losas de piedra granítica con mortero de cemento en seco.

REQUISITOS PREVIOS A LA EJECUCIÓN

- Planos del trazado urbanístico.
- Tipo de suelo o base.

COMPONENTES:

- Losas de piedra.
- Mortero de cemento.

EJECUCIÓN Y ORGANIZACIÓN

Pavimento ejecutado con losas de piedra granítica, con acabado superficial aserrado, recibidas con mortero de cemento sobre solera de hormigón.

NORMATIVA

- Normas de ensayo: NLT-149/72.
- Normas UNE:
 - UNE 7203: Fraguado del Cemento;
 - UNE 7240, 7395, 7103: Hormigón;
 - UNE 7067-54, 7068-53, 7069-53, 7070: Piedra labrada;

CONTROL Y ACEPTACIÓN

Comprobación en la recepción en obra de materiales del cumplimiento de condiciones funcionales y de calidad.

Controles de ejecución: Control de resistencia del hormigón en obra; inspección periódica a la obra y vigilancia especial del proceso de ejecución y terminación del pavimento de losas de piedra.

CRITERIO DE MEDICIÓN Y VALORACIÓN.

El pavimento de losas de piedra se medirá y valorará por m^2 de superficie ejecutada, incluyendo la pp. de juntas, maestreado, nivelación y remates.

- CRITERIOS DE MEDICIÓN Y VALORACIÓN.

Se seguirán, para su medición y valoración los criterios establecidos en el pliego de condiciones y en el presupuesto de proyecto.



MEMORIA DE INSTALACIONES



PROYECTO BÁSICO Y DE EJECUCIÓN DE REURBANIZACIÓN DE LA RÚA PINZÓN DE CAMARIÑAS

Promotor **Excmo. Concello de Camariñas** C.I.F. **P-1501600-I** Emplazamiento **Rúa Pinzón. Camariñas. A Coruña**



Arquitecto **Jorge Roura Traseira** Colg. Nº: 1.910 C.O.A.G. Expediente **092-16** Fecha **Enero de 2.017**

www.areaquatro.es Oficina en A Coruña c/ Industrial nº 7, bajo, C.P.-15.005. Tlf. y Fax 981 168 418 areaquatro@areaquatro.es

IV.- MEMORIA DE INSTALACIONES

CALCULO RED DE SANEAMIENTO:

Para realizar el presente calculo, vamos a tomar como punto de partida que se trata de una calle situada en el núcleo consolidado de Camariñas. En el proyecto se plantea la ejecución de una red separativa desde la Avenida Juan Carlos I, hasta la rua Real, en el caso de Fecales, y hasta la Rua Brañas, en el caso de la red de pluviales.

Se han contemplado los correspondientes coeficientes de caudal diario y coeficiente horario de todas las viviendas que vierten a esta instalación.

Para calcular la dotación utilizamos la siguiente expresión:

$$Q = \frac{D}{24} * Cd * \frac{Ch}{3600}$$

En donde:

Q: Caudal máximo previsible en (l/s)

D: Dotación = 4500 l*hab para núcleo urbano

Cd: Coeficiente de mayoración diario por horas punta en fin de semana = 1,25

Ch: Coeficiente horario 2,5 por puntas de consumo en unas horas al día.

Con lo que sustituyendo en la ecuación anterior obtenemos un caudal, $Q=0,018$ l/s.hab

Teniendo en cuenta que realizamos el diseño en base a que la totalidad de las viviendas y edificaciones existentes que vierten a la red cuentan con una ocupación de 4 habitantes por vivienda/ edificación, lo que hace un número aproximado de 400 habitantes, servidos por dos ramales que vierten a zonas diferenciadas, obtenemos un caudal de:

$$Q=3,6 \text{ l/s}$$

Una vez que tenemos el caudal de diseño de la red de saneamiento procedemos a calcular la red, la cual funcionara enteramente por gravedad.



Para calcular la red, vamos a utilizar la formula de Manning-Strickler. Con ello determinaremos la velocidad y el gasto a tubo lleno.

$$v = \frac{1}{n} \cdot R_h^{\frac{2}{3}} \cdot i^{\frac{1}{2}}; \quad Q = \frac{1}{n} \cdot R_h^{\frac{2}{3}} \cdot i^{\frac{1}{2}} \cdot A_h$$

siendo:

A_h : Sección de fluido (m²).

n : Coeficiente de Manning. Este valor depende del material (ver el punto Materiales) y de la geometría de la canalización, si bien suele despreciarse esta última influencia.

Siendo:

R_h : Radio hidráulico, obtenido como la sección de agua dividida por el perímetro mojado (m).

En nuestro caso, para una conducción de PVC sanitario SN-2, de 315mm de diámetro, tenemos un Coeficiente de Manning de 0,009, dadas las pendientes que tenemos, en los pozos de registro tanto la entrada como salida, lo hacen por su parte inferior, continuando con la pendiente del terreno en cuestión. Teniendo en cuenta las expresiones anteriores, en la tabla siguiente se muestran los resultados utilizando dichas expresiones, para el ramal P13-P8.

TRAMO	PENDIENTE	Nº MANNING	DIAMETRO (mm)	VELOCIDAD (m/s)	Q (LLENO) l/s
P13-P12	1,50%	0,009	315	2,50	155,25
P12-P11	1,50%	0,009	315	2,50	155,25
P11-P10	1,50%	0,009	315	2,52	155,25
P10-P9	6,50%	0,009	315	9,22	351,27
P9-P8	11,80%	0,009	315	12,50	405,45



CALCULO DE LA RED DE PLUVIALES

La normativa que puede ser de aplicación en el caso presente se circunscribirá a la Norma Tecnológica de la Edificación NTE-ISS-73 ante la ausencia de reglamentación específica municipal al respecto. En cualquier caso la mencionada norma es relativa a la edificación, en tanto que en un terreno se producen otros condicionantes propios, tales como la absorción propia del terreno, que de alguna forma reduce el caudal y su escorrentía.

El primer paso será cuantificar el caudal de aguas pluviales que pueden acceder a un sumidero. este caudal será función de la superficie que se considera y de la pluviometría de la zona

Respecto a este último punto, siguiendo lo especificado en el PXOM de Camariñas, se ha considerado una pluviometría extrema de 200 l/s Ha, para superficies menores de 10Ha.

A este caudal, se le aplicarán el coeficiente de enlodado para zonas de edificación colectiva de 0,70

El cálculo comprende el manejo conjunto de las fórmulas de Bazín, de Chezy y de Strickler, respectivamente.

Por aplicación de tales fórmulas podrá comprobarse la validez de un diámetro de 315 mm. con pendiente superior al 1% y velocidad de 4,22 m/s, que con la pluviometría estimada de 72l/m2.s supone una capacidad adecuada para la superficie considerada

La pendiente oscilará entre el 1,50% y el 11,80%, según zonas

Por su parte la arteria principal se proyecta en diámetro 315 mm, que con pendiente variable entre el 1,50 % y el 11,80% y velocidad de 12,5 m/s, es capaz para la superficie estimada en el proyecto.

La recogida se efectuará mediante arquetas con rejilla sumidero.

La canalización se tenderá enterrada, y se dispondrá conforme a las normas UNE53112 y 53332, con resistencia mínima al aplastamiento de 9.000Kg/cm². El tubo vendrá marcado cada metro con indicación de marca, material, diámetro, espesor, serie y año de fabricación.

Las tuberías se dispondrán, en las zanjas siguiendo lo indicado en los planos de instalaciones.



ANEXO: CUMPLIMIENTO DEL CTE.DB-SUA



PROYECTO BÁSICO Y DE EJECUCIÓN DE REURBANIZACIÓN DE LA RÚA PINZÓN DE CAMARIÑAS

Promotor Excmo. Concello de Camariñas C.I.F. P-1501600-I Emplazamiento Rúa Pinzón. Camariñas. A Coruña



Arquitecto Jorge Roura Traseira Colg. Nº: 1.910 C.O.A.G. Expediente 092-16 Fecha Enero de 2.017

www.areaquatro.es Oficina en A Coruña c/ Industrial nº 7, bajo, C.P.-15.005. Tlf. y Fax 981 168 418 areaquatro@areaquatro.es

V.- CUMPLIMIENTO DEL DB-SUA- SEGURIDAD DE UTILIZACIÓN Y ACCESIBILIDAD

"Artículo 12. Exigencias básicas de seguridad de utilización (SU).

1. El objetivo del requisito básico "Seguridad de Utilización y accesibilidad" consiste en reducir a límites aceptables el riesgo de que los usuarios sufran daños inmediatos en el uso previsto de los edificios, como consecuencia de las características de su proyecto, construcción, uso y mantenimiento, así como en facilitar el acceso y la utilización no discriminatoria, independiente y segura de los mismos a las personas con discapacidad.

2. Para satisfacer este objetivo, los edificios se proyectarán, construirán, mantendrán y utilizarán de forma que se cumplan las exigencias básicas que se establecen en los apartados siguientes.

3. El Documento Básico DB-SUA Seguridad de Utilización y accesibilidad especifica parámetros objetivos y procedimientos cuyo cumplimiento asegura la satisfacción de las exigencias básicas y la superación de los niveles mínimos de calidad propios del requisito básico de seguridad de utilización y accesibilidad.

12.1 Exigencia básica SUA 1: Seguridad frente al riesgo de caídas:

Se limitará el riesgo de que los usuarios sufran caídas, para lo cual los suelos serán adecuados para favorecer que las personas no resbalen, tropiecen o se dificulte la movilidad. Asimismo, se limitará el riesgo de caídas en huecos, en cambios de nivel y en escaleras y rampas, facilitándose la limpieza de los acristalamientos exteriores en condiciones de seguridad.

12.2 Exigencia básica SUA 2: Seguridad frente al riesgo de impacto o de atrapamiento:

Se limitará el riesgo de que los usuarios puedan sufrir impacto o atrapamiento con elementos fijos o móviles del edificio.

12.3 Exigencia básica SUA 3: Seguridad frente al riesgo de aprisionamiento:

Se limitará el riesgo de que los usuarios puedan quedar accidentalmente aprisionados en recintos.

12.4 Exigencia básica SUA 4: Seguridad frente al riesgo causado por iluminación inadecuada:

Se limitará el riesgo de daños a las personas como consecuencia de una iluminación inadecuada en zonas de circulación de los edificios, tanto interiores como exteriores, incluso en caso de emergencia o de fallo del alumbrado normal.

12.5 Exigencia básica SUA 5: Seguridad frente al riesgo causado por situaciones con alta ocupación:

Se limitará el riesgo causado por situaciones con alta ocupación facilitando la circulación de las personas y la sectorización con elementos de protección y contención en previsión del riesgo de aplastamiento.

12.6 Exigencia básica SUA 6: Seguridad frente al riesgo de ahogamiento: se limitará el riesgo de caídas que puedan derivar en ahogamiento en piscinas, depósitos, pozos y similares mediante elementos que restrinjan el acceso.

12.7 Exigencia básica SUA 7: Seguridad frente al riesgo causado por vehículos en movimiento:

Se limitará el riesgo causado por vehículos en movimiento atendiendo a los tipos de pavimentos y la señalización y protección de las zonas de circulación rodada y de las personas.

12.8 Exigencia básica SUA 8: Seguridad frente al riesgo causado por la acción del rayo:

Se limitará el riesgo de electrocución y de incendio causado por la acción del rayo, mediante instalaciones adecuadas de protección contra el rayo.

12.9 Exigencia básica SUA 9: Accesibilidad:

Se facilitará el acceso y la utilización no discriminatoria, independiente y segura de los edificios a las personas con discapacidad.

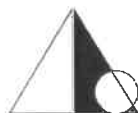

1.- SECCIÓN SUA-1. SEGURIDAD FRENTE AL RIESGO DE CAÍDAS**1.1 .- RESBALADICIDAD DE LOS SUELOS:**

(Clasificación del suelo en función de su grado de deslizamiento UNE ENV 12633:2003)

	Clase	
	Norma	Proyecto
Zonas interiores secas con pendiente < 6%	1	-
Zonas interiores secas con pendiente \geq 6% y escaleras	2	-
Zonas interiores húmedas (entrada al edificio o terrazas cubiertas) con pendiente < 6%	2	-
Zonas interiores húmedas (entrada al edificio o terrazas cubiertas) con pendiente \geq 6% y escaleras	3	-
Zonas exteriores, garajes y piscinas	3	CUMPLE

1.2.- DISCONTINUIDADES EN EL PAVIMENTO

	Norma	Proyecto
El suelo no presenta imperfecciones o irregularidades que supongan riesgo de caídas como consecuencia de traspies o de tropiezos	Diferencia de nivel < 6 mm	CUMPLE
Pendiente máxima para desniveles \leq 50 mm Excepto para acceso desde espacio exterior	\leq 25%	CUMPLE
Perforaciones o huecos en suelos de zonas de circulación	$\varnothing \leq$ 15 mm	-
Altura de barreras para la delimitación de zonas de circulación	\geq 800 mm	-
Nº de escalones mínimo en zonas de circulación Excepto en los casos siguientes: -En zonas de uso restringido -En las zonas comunes de los edificios de uso Residencial Vivienda. -En los accesos a los edificios -En el acceso a un estrado o escenario En estos casos, si la zona de circulación incluye un itinerario accesible, el o los escalones no podrán disponerse en el mismo	3	-

No se proyectan discontinuidades en los pavimentos del espacio público acondicionado.

1.3.- DESNIVELES

Protección de los desniveles

		Norma	Proyecto
✓	Barreras de protección en los desniveles, huecos y aberturas (tanto horizontales como verticales) balcones, ventanas, etc. con diferencia de cota (h).	Para $h \geq 550$ mm	CUMPLE
✓	Señalización visual y táctil en zonas de uso público	Para $h \geq 550$ mm Dif. visual y táctil 250 mm del borde	CUMPLE

Características de las barreras de protección

Altura de la barrera de protección:	Norma	Proyecto
diferencias de cotas ≤ 6 m.	900 mm	CUMPLE
resto de los casos	≥ 1100 mm	No procede
Huecos de escaleras de anchura menor que 400 mm.	≥ 900 mm	No procede

Medición de la altura de la barrera de protección (ver gráfico)

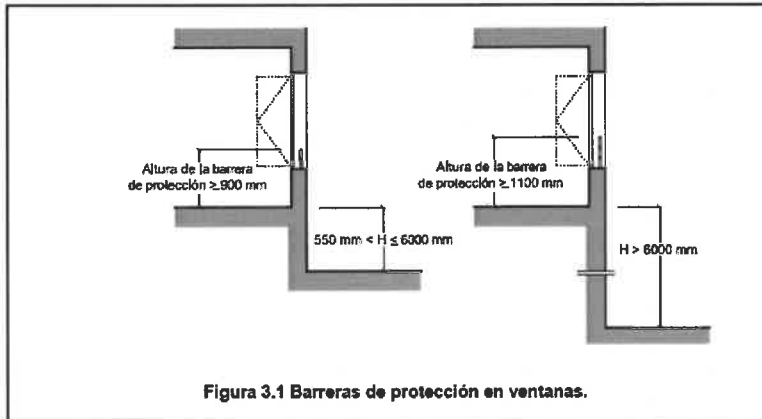

Resistencia y rigidez frente a fuerza horizontal de las barreras de protección (Ver tablas 3.2.1 del Documento Básico SE-AE Acciones en la edificación)

Características constructivas de las barreras de protección:

	Norma	Proyecto
No serán escalables		
✓	No existirán puntos de apoyo en la altura accesible (H_a).	$200 \geq H_a \leq 700$ mm
✓	Limitación de las aberturas al paso de una esfera	$\varnothing \leq 100$ mm
✓	Límite entre parte inferior de la barandilla y línea de inclinación	≤ 50 mm

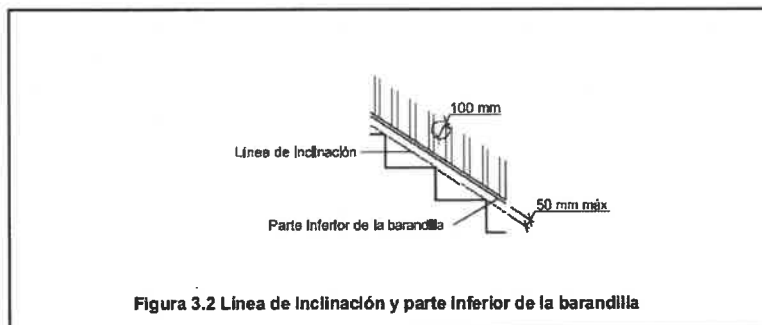

1.4.- ESCALERAS Y RAMPAS Escaleras de uso restringido**Escalera de trazado lineal**

	Norma	Proyecto
Ancho del tramo	≥ 800 mm	No hay
Altura de la contrahuella	≤ 200 mm	No hay
Ancho de la huella	≥ 220 mm	No hay
Dispondrán de barandilla en sus lados abiertos	si	No Hay

2.- SECCIÓN SUA-4. SEGURIDAD FRENTE AL RIESGO CAUSADO POR ILUMINACIÓN INADECUADA**2.1.- ALUMBRADO NORMAL EN ZONAS DE CIRCULACIÓN** Nivel de iluminación mínimo de la instalación de alumbrado (medido a nivel del suelo)

		Norma	Proyecto
Zona		Iluminancia mínima (lux)	
exterior		20	20
interior	Zonas interiores	100	100
	aparcamientos interiores	50	50
factor de uniformidad media		$fu \geq 40\%$	40%

9.- SECCIÓN SUA-9. ACCESIBILIDAD.**9.1.- Condiciones de accesibilidad.**

1. Con el fin de facilitar el acceso y la utilización no discriminatoria, independiente y segura de los edificios a las personas con discapacidad se cumplen todas las condiciones funcionales y de dotación de elementos accesibles que se establecen en la sección 9 SUA-9- Accesibilidad y en el anejo A Terminología



ANEXO: CUMPLIMIENTO DE LA LEY 8/1.977. ACCESIBILIDAD



PROYECTO BÁSICO Y DE EJECUCIÓN DE REURBANIZACIÓN DE LA RÚA PINZÓN DE CAMARIÑAS

Promotor **Excmo. Concello de Camariñas** C.I.F. **P-1501600-I** Emplazamiento **Rúa Pinzón. Camariñas. A Coruña**

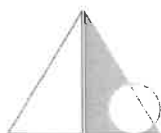

Arquitecto **Jorge Roura Traseira** Colg. Nº: 1.910 C.O.A.G. Expediente **092-16** Fecha **Enero de 2.017**

www.areaquatro.es Oficina en A Coruña c/ Industrial nº 7, bajo, C.P.-15.005. Tlf. y Fax 981 168 418 areaquatro@areaquatro.es

VI.- CUMPLIMIENTO DE LA LEY 8/1997 SOBRE ACCESIBILIDAD Y SUPRESIÓN DE BARRERAS ARQUITECTÓNICAS Y ORDEN VIV/561/2010.

La vía pública, zonas libres y demás espacios de uso público han sido planificadas de forma que resulten accesibles, tal y como se refleja en el Proyecto de Reurbanización de la Rúa Pinzón de Camariñas que se acompaña, se cumple con los criterios básicos que establecen los artículos 5 a 8 de la Ley 8/1997 sobre accesibilidad, y el artículo 12 del Reglamento de Desarrollo y Ejecución de la Ley de Accesibilidad y Supresión de Barreras en la Comunidad Autónoma de Galicia (Decreto 35/2000, de 28 de Enero).

Los recorridos establecidos en la nueva ordenación, se realizan con carácter de tránsito peatonal y de vehículos, y no existen impedimentos ni dificultades para las personas con movilidad reducida.

Los espacios libres se urbanizarán de forma que garanticen la accesibilidad de sus recorridos; los elementos de urbanización y el mobiliario urbano, que se proyecten en estos itinerarios serán accesibles conforme al Código de accesibilidad, al DB-SUA del código técnico y a lo establecido en el Proyecto de Reurbanización de la Rúa Pinzón de Camariñas y la Orden VIV/561/ 2010 de 1 de febrero, por la que se desarrolla el documento técnico de condiciones básicas de accesibilidad y no discriminación para el acceso y utilización de los espacios públicos urbanizados.

Se adjunta ficha justificativa del cumplimiento de la normativa de accesibilidad.



HOJA RESUMEN DE CUMPLIMIENTO DEL DECRETO 35/2000 (D.O.G. 29.02.00) EN DESARROLLO DE LA LEY 8/97 DE ACCESIBILIDAD Y SUPRESIÓN DE BARRERAS ARQUITECTÓNICAS EN LA COMUNIDAD DE GALICIA

URBANIZACIÓN Y REDES VIARIAS

CONCEPTO	PARAMETRO	MEDIDAS SEGUN DECRETO		PROYECTO
		ADAPTADO	PRACTICABLE	
ITINERARIOS PEATONALES Base 1.1.1	ÁREAS DESARROLLADAS POR PLANEAMIENTO INTEGRAL	ANCHO LIBRE 1.80m (Con obstáculos puntuales 1.50m.)	ANCHO LIBRE 1.50m (Con obstáculos puntuales 1.20m.)	CUMPLE
	RESTO DE ÁREAS	ANCHO LIBRE 0,90m	ANCHO LIBRE 0,90m	CUMPLE
	PENDIENTE MÁX. LONGITUDINAL	10%	12%	CUMPLE
	ALTURA MÍNIMA LIBRE DE OBSTÁCULOS	2,20m	2,10m	CUMPLE
ITINERARIOS MIXTOS Base 1.1.2	ANCHO MÍNIMO LIBRE DE OBSTÁCULOS	3,00m (Con obstáculos 2,50m)	2,50m (Con obstáculos 2,20m)	NO PROCEDE
	PENDIENTE MÁX. LONGITUDINAL	8%	10%	NO PROCEDE
	ALTURA MÍNIMA LIBRE DE OBSTÁCULOS	3,00m	2,20m	NO PROCEDE
PASOS PEATONALES PERPENDICULARES SENTIDO ITINERARIO Base 1.1.3 A	ÁREAS DESARROLLADAS POR PLANEAMIENTO	ANCHO LIBRE 1,80m	ANCHO LIBRE 1,50m	NO PROCEDE
	RESTO DE ÁREAS	ANCHO LIBRE 1,50m	ANCHO LIBRE 1,20m	NO PROCEDE
	PENDIENTE MÁX	12%	14%	NO PROCEDE
	ANCHO LIBRE MÍNIMO ACERAS	0,90m	0,90m	NO PROCEDE
PASOS PEATONALES SENTIDO DE ITINERARIO Base 1.1.3B	LONGITUD MÍNIMA	1,50m	1,20m	NO PROCEDE
	ANCHO MÍNIMO	0,90m LIBRE MÁS EL ANCHO DEL BORDILLO	0,90 m LIBRE MÁS EL ANCHO DEL BORDILLO	
PASO DE VEHICULOS SOBRE ACERAS Base 1.1.4	PERPENDICULAR A CALZADA	MÍNIMO 0,60m	MÍNIMO 0,60m	-
	PASO LIBRE DE OBSTÁCULOS	MÍNIMO 0,90m	MÍNIMO 0,90m	-
PASOS DE PEATONES Base 1.1.5	ÁREAS DESARROLLADAS POR PLANEAMIENTO	ANCHO LIBRE 1,80m	ANCHO LIBRE 1,50m	-
	RESTO DE ÁREAS	ANCHO LIBRE 1,50m	ANCHO LIBRE 1,20m	-
Pendiente transversal máxima en itinerarios peatonales y mixtos del 2%. Resalte máximo entre pasos y calzada de 2 cm.				
ESCALERAS Base 1.2.3	ANCHO MÍNIMO	1,20m	1,00m	NO HAY
	DESCANSO MÍN	1,20m	1,00m	-
	TRAMO SIN DESCANSO	EL QUE SALVE UN DESNIVEL MÁXIMO DE 2,00 m	EL QUE SALVE UN DESNIVEL MÁXIMO DE 2,50m	-
	DESNIVELES DE 1 ESCALÓN	SALVADOS POR RAMPA	ESCALÓN MÁXIMO DE 15cm	-
	TABICA MÁX	0,17m	0,18m	-
	DIMENSIÓN DE LA HUELLA	2T + H = 62-64 cm	2T + H = 62-64 cm	-
	ESPACIOS BAJO ESCALERAS	CERRADO O PROTEGIDO SI ALTURA MENOR 2,20 m	-	-
	PASAMANOS	0,90-0,95 m RECOMENDÁNDOSE OTRO A 0,65-0,70 m	-	-
	ANCHO DE LA ESCALERA MAYOR A 3,00 m	BARANDILLA CENTRAL	-	-
	ILUMINACIÓN NOCTURNA ARTIFICIAL	MÍNIMO DE 10 LUX	-	-
ESCAL. MECÁNICAS B1.2.5	ANCHO MÍNIMO	1,00m	1,00m	NO HAY
RAMPAS Base 1.2.4	ANCHO MÍNIMO	1,50m	1,20m	-
	PENDIENTE MÁX LONGITUDINAL (POR PROBLEMAS FÍSICOS PODRÁN INCREMENTARSE EN UN 2%)	MENOR DE 3m = 10% ENTRE 3 Y 10m = 8% MAYOR O IGUAL 10m = 6%	MENOR DE 3m = 12% ENTRE 3 Y 10m = 10% MAYOR O IGUAL 10m = 8%	-
	PENDIENTE MÁX TRANSVERSAL	2%	3%	-
	LONGITUD MÁXIMA DE TRAMO	20m.	25m.	-
	DESCANSO MÍN. CON ANCHO EL DE LA RAMPA	LONGITUD 1,50m	1,20m	NO HAY
	GIROS A 90°	INSCRIBIR CÍRCULO DE 1,50m DE DIÁMETRO	INSCRIBIR CÍRCULO DE 1,20m DE DIÁMETRO	NO HAY
	ESPACIO LIBRE A FINAL E INICIO DE RAMPA	1,80 x 1,80m	1,50 x 1,50m	NO HAY
	PROTECCIÓN LATERAL	DE 5 A 10 cm DE ALTURA EN LADOS LIBRES SOBRE EL NIVEL DEL SUELO	-	-
	ESPACIO BAJO RAMPAS	CERRADO O PROTEGIDO SI ALTURA MENOR 2,20 m	NO PROCEDE	NO PROCEDE
	PASAMANOS	0,90-0,95 m RECOMENDÁNDOSE OTRO A 0,65-0,70 m	1,00 M	1,00 M
ILUMINACIÓN NOCTURNA ARTIFICIAL	MÍNIMO DE 10 LUX	CUMPLE	CUMPLE	
BANDAS MECÁNICAS Base 1.2.7	ANCHO MÍNIMO	1,00m	1,00m	NO HAY
	PENDIENTE MÁX LONGITUDINAL	PENDIENTE IGUAL QUE LA DE ITINERARIO PEATONAL CON MESETA DE 1,50 m DE ENTRADA Y SALIDA		-
ASCENSORES Base 1.2.6	ANCHO MÍN (FRENTE) x PROFUNDIDAD MÍN SUPERFICIE MÍNIMA	1,10m x 1,40m 1,60m ²	0,90m x 1,10m 1,20m ²	NO HAY
	PUERTAS	ANCHO MÍNIMO 0,80m	ANCHO MÍNIMO 0,80m	-
	MESETA DE SALIDA	INSCRIBIR CÍRCULO 1,50 m DE DIÁMETRO	-	-
ASEOS EN PARQUES, JARDINES Y ESPACIOS PÚBLICOS Base 1.5	BOTONERAS	ALTURA ENTRE 0,90 y 1,20 m SOBRE SUELO	-	-
	DIMENSIONES ACERCAMIENTO	INSCRIBIR CÍRCULO d=1,50m 0,80m MÍNIMO	INSCRIBIR CÍRCULO d=1,20m 0,80m MÍNIMO	NO HAY
	PUERTAS	ANCHO LIBRE 0,80m	ANCHO LIBRE 0,80m	-
	LAVABOS, GRIFOS DE PRESIÓN O PALANCA INODOROS CON BARRAS LATERALES ABATIBLES POR EL LADO DE APROXIMACIÓN	SIN PIE, ALTURA 0,85m ALTURA 0,50m, Barras lateral. a 0,20m, y a 0,70m del suelo	SIN PIE, ALTURA 0,90m ALTURA 0,50m, Barras lateral. a 0,25m, y a 0,80m del suelo	-
APARCAMIENTOS Base 1.3	DIMENSION MÍNIMA EN HILERA	2,00-2,20 x 5,00m	2,00-2,20 x 5,00m	NO HAY
	ESPACIO LIBRE LATERAL	1,50m	1,50m	-
	DIMENSION MÍNIMA TOTAL	3,50 x 5,00m	3,00 x 4,50m	-
ELEMENTOS DE URBANIZACIÓN Base 1.2	PAVIMENTOS, DUROS Y ANTIDESLIZANTES	RESALTE MÁX. 2cm.	RESALTE MÁX. 3cm.	CUMPLE
	BORDILLOS, CANTO REDONDEADO	ALTURA MÁX 0,14m	ALTURA MÁX 0,16m	NO HAY
	REJILLAS	EN CUADRÍCULA, HUECOS MENORES DE 2 cm		CUMPLE
SEÑALES Y ELEMENTOS VERTICALES Base 1.4.1	ALTURA MÍNIMA LIBRE	IGUAL O MAYOR DE 2,20m	IGUAL O MAYOR DE 2,10m	CUMPLE
	ALTURA PULSADORES Y MECANISMOS	ENTRE 1,20 Y 0,90m	ENTRE 1,30Y 0,80m	NO HAY
	SITUACIÓN: PASO LIBRE EN ACERAS	0,90m, 1,50m EN ÁREAS DESARROLL. POR PLANEAMIENTO		NO HAY
OTROS ELEMENTOS art.-11 Base 1.4.2	ALTURA PULSADORES Y MECANISMOS	ENTRE 1,20-0,90m	ENTRE 1,30-0,80m	NO HAY
	SITUACIÓN: PASO LIBRE EN ACERAS	0,90m, 1,50m EN ÁREAS DESARROLLADAS POR PLANEAMIENTO	0,90m, 1,20m EN ÁREAS DESARROLLADAS POR PLANEAMIENTO	NO HAY
	ZONAS DE ATENCIÓN AL PÚBLICO	MESETA A MÁX. 0,85m DE ALTURA, ANCHO MÍN. 0,80m	MESETA A MÁX. 0,90m DE ALTURA, ANCHO MÍN. 0,80m	NO HAY

ANEXO I: DECLARACIÓN DE OBRA COMPLETA



PROYECTO BÁSICO Y DE EJECUCIÓN DE REURBANIZACIÓN DE LA RÚA PINZÓN DE CAMARIÑAS

Promotor Excmo. Concello de Camariñas C.I.F. P-1501600-I Emplazamiento Rúa Pinzón. Camariñas. A Coruña



Arquitecto Jorge Roura Traseira Colg. Nº: 1.910 C.O.A.G. Expediente 092-16 Fecha Enero de 2.017

www.areaquatro.es Oficina en A Coruña c/ Industrial nº 7, bajo, C.P.-15.005. Tlf. y Fax 981 168 418 areaquatro@areaquatro.es

ANEXO I: DECLARACIÓN DE OBRA COMPLETA

JORGE ROURA TRASEIRA, colegiado nº1.910 en el Colegio Oficial de Arquitectos de Galicia,

CERTIFICA:

Que el proyecto presentado ante este Concello y que desarrolla el tema de:

PROYECTO BÁSICO Y DE EJECUCIÓN DE REURBANIZACIÓN DE LA RÚA PINZÓN DE CAMARIÑAS

Viene referido a una obra completa, susceptible de ser entregada y puesta en servicio al finalizar de las obras.

Y, para que conste, a los efectos oportunos según se especifica en el artículo 126 del R.D. Legislativo 3/2.011 de 14 de noviembre por el que se aprueba el Texto Refundido de la Ley de Contratos del Sector Público, se expide el presente certificado en Camariñas en el mes de enero de dos mil diecisiete.

Camariñas, enero de 2.017
El Arquitecto

Fdo: Jorge Roura Traseira



ANEXO II: PLAZO DE EJECUCIÓN DE LAS OBRAS



PROYECTO BÁSICO Y DE EJECUCIÓN DE REURBANIZACIÓN DE LA RÚA PINZÓN DE CAMARIÑAS

Promotor Excmo. Concello de Camariñas C.I.F. P-1501600-I Emplazamiento Rúa Pinzón. Camariñas. A Coruña

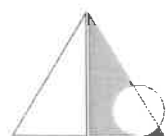

Arquitecto Jorge Roura Traseira Colg. Nº: 1.910 C.O.A.G. Expediente 092-16 Fecha Enero de 2.017

www.areaquatro.es Oficina en A Coruña c/ Industrial nº 7, bajo, C.P.-15.005. Tlf. y Fax 981 168 418 areaquatro@areaquatro.es

ANEXO II: PLAZO DE EJECUCIÓN DE LAS OBRAS

Para la ejecución de las obras descritas en el:

PROYECTO BÁSICO Y DE EJECUCIÓN DE REURBANIZACIÓN DE LA RÚA PINZÓN DE CAMARIÑAS

se prevé un plazo de duración de las mismas de **Cuatro (4) meses** a partir de la firma del ACTA DE COMPROBACIÓN DEL REPLANTEO.

Camariñas, enero de 2.017
El Arquitecto

Fdo: Jorge Roura Traseira

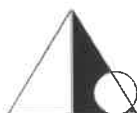

ANEXO III: CLASIFICACIÓN DEL CONTRATISTA



PROYECTO BÁSICO Y DE EJECUCIÓN DE REURBANIZACIÓN DE LA RÚA PINZÓN DE CAMARIÑAS

Promotor **Excmo. Concello de Camariñas** C.I.F. **P-1501600-I** Emplazamiento **Rúa Pinzón. Camariñas. A Coruña**

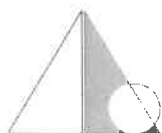

Arquitecto **Jorge Roura Traseira** Colg. Nº: 1.910 C.O.A.G. Expediente **092-16** Fecha **Enero de 2.017**

www.areaquatro.es Oficina en A Coruña c/ Industrial nº 7, bajo, C.P.-15.005. Tlf. y Fax 981 168 418 areaquatro@areaquatro.es

ANEXO III: CLASIFICACIÓN DEL CONTRATISTA

El Texto Refundido de la Ley de Contratos del Sector Público (R.D.L. 3/2.011, de 14 de noviembre), establece en su **Artículo 65. Exigencia de Clasificación:**

"1.- Para contratar con las Administraciones Públicas la ejecución de contratos de obras de importe igual o superior a 350.000 euros, o de contratos de servicios por presupuesto igual o superior a 120.000 euros, será requisito indispensable que el empresario se encuentre debidamente clasificado...."

Dado el presupuesto general de contrata del proyecto de referencia:

PROYECTO BÁSICO Y DE EJECUCIÓN DE REURBANIZACIÓN DE LA RÚA PINZÓN DE CAMARIÑAS

el adjudicatario de las obras comprendidas en el presente proyecto, no necesitará tener clasificación alguna.

A los efectos de la acreditación de la solvencia económica y financiera y solvencia técnica y profesional del contratista, de acuerdo con el **Artículo 11. Determinación de los criterios de selección de las empresas del Decreto 773/2015**, de 28 de agosto, por el que se modifican determinados preceptos del **Reglamento General de la Ley de Contratos de las Administraciones Públicas**, la empresa contratista adjudicataria de las obras deberá tener las siguientes clasificaciones:

Grupo: E	Subgrupo: 01	Categoría: 2
Grupo: G	Subgrupo: 06	Categoría: 2

Camariñas, enero de 2.017
El Arquitecto

Fdo: Jorge Roura Traseira



ANEXO IV: CODIFICACIÓN CPV DE LA OBRA



PROYECTO BÁSICO Y DE EJECUCIÓN DE REURBANIZACIÓN DE LA RÚA PINZÓN DE CAMARIÑAS

Promotor **Excmo. Concello de Camariñas** C.I.F. **P-1501600-I** Emplazamiento **Rúa Pinzón. Camariñas. A Coruña**

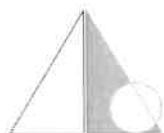

Arquitecto **Jorge Roura Traseira** Colg. Nº: 1.910 C.O.A.G. Expediente **092-16** Fecha **Enero de 2.017**

www.areaquatro.es Oficina en A Coruña c/ Industrial nº 7, bajo, C.P.-15.005. Tlf. y Fax 981 168 418 areaquatro@areaquatro.es

ANEXO IV: CODIFICACIONES DEL VOCABULARIO COMÚN DE CONTRATOS PÚBLICOS (CPV)

Jorge Roura Traseira arquitecto colegiado con el nº1910 del COAG y redactor del Proyecto Básico y de Ejecución de Reurbanización de la Rúa Pinzón de Camariñas,

INFORMA:

Que las codificaciones del Vocabulario Común de Contratos Públicos (CPV) referidas a la presente obra, y con el fin de identificarla, son los que se describen a continuación en el siguiente cuadro:

45111000-8	Trabajos de demolición, explanación y limpieza del terreno
45112100-6	Trabajos de excavación en zanja
45112500-0	Trabajos de movimiento de tierras
45232130-2	Trabajos de construcción de canalizaciones de aguas pluviales
45232410-9	Obras de saneamiento
45232440-8	Trabajos de construcción de tuberías para aguas residuales
45233251-3	Trabajos de repavimentación
45233330-1	Trabajos de cimentación de calles

Y esto es todo cuanto tengo que informar, y para que así conste a los efectos oportunos, firmo el presente informe en el lugar y fecha abajo reseñados.

Camariñas, enero de 2.017
El Arquitecto

Fdo.: Jorge Roura Traseira



ANEXO V: PLAN DE OBRA



PROYECTO BÁSICO Y DE EJECUCIÓN DE REURBANIZACIÓN DE LA RÚA PINZÓN DE CAMARIÑAS

Promotor **Excmo. Concello de Camariñas** C.I.F. **P-1501600-I** Emplazamiento **Rúa Pinzón. Camariñas. A Coruña**

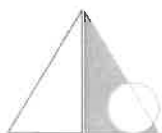

Arquitecto **Jorge Roura Traseira** Colg. Nº: 1.910 C.O.A.G. Expediente **092-16** Fecha **Enero de 2.017**

www.areaquatro.es Oficina en A Coruña c/ Industrial nº 7, bajo, C.P.-15.005. Tlf. y Fax 981 168 418 areaquatro@areaquatro.es

ANEXO V: PLAN DE OBRA

	4 MESES																								TOTAL IMPORTE			
	1 MES						2 MES						3 MES						4 MES									
	7 DÍAS	15 DÍAS	22 DÍAS	30 DÍAS	37 DÍAS	45 DÍAS	52 DÍAS	60 DÍAS	67 DÍAS	75 DÍAS	82 DÍAS	90 DÍAS	97 DÍAS	105 DÍAS	112 DÍAS	120 DÍAS												
C01 Demoliciones y excavaciones	1.053,54	1.053,54	1.053,54	1.053,54	1.053,54	1.053,54	1.053,54	1.053,54	1.053,54																	8.428,33		
C02 Saneamiento y pluviales	2.951,09	2.951,09	2.951,09	2.951,09	2.951,09	2.951,09	2.951,09	2.951,09	2.951,09																		23.608,72	
C03 Albañilería									153,01	153,01																	306,02	
C04 Pavimentación									2.248,19	2.248,19	11.186,52	11.186,52	11.186,52	11.186,52	11.186,52	11.186,52	11.186,52	11.186,52	11.186,52	11.186,52	11.186,52	11.186,52	11.186,52	11.186,52	11.186,52	11.186,52	71.609,49	
C05 Seguridad y salud	31,25	31,25	31,25	31,25	31,25	31,25	31,25	31,25	31,25	31,25	31,25	31,25	31,25	31,25	31,25	31,25	31,25	31,25	31,25	31,25	31,25	31,25	31,25	31,25	31,25	31,25	500,00	
C06 Gestión de residuos	223,42	223,42	223,42	223,42	223,42	223,41	223,41	223,41	223,41	223,41	223,41	223,41	223,41	223,41	223,41	223,41	223,41	223,41	223,41	223,41	223,41	223,41	223,41	223,41	223,41	223,41	3.574,61	
PESUPUESTO DE EJECUCIÓN MATERIAL A DÍAS	4.259,30	4.259,30	4.259,30	4.259,30	4.259,30	4.259,29	4.259,30	4.259,30	2.655,86	2.655,86	11.440,18	11.440,18	11.440,18	11.440,18	11.440,18	11.440,18	11.440,17										108.027,17	
PRESUPUESTO DE EJECUCIÓN MATERIAL A MES		17.037,20				17.037,18				28.192,08					45.760,71													
PRESUPUESTO DE CONTRATA A DÍAS	6.132,97	6.132,97	6.132,97	6.132,97	6.132,97	6.132,94	6.132,97	6.132,97	3.824,16	3.824,16	16.472,72	16.472,72	16.472,72	16.472,72	16.472,72	16.472,72	16.472,70										155.548,32	
PRESUPUESTO DE CONTRATA A MES		24.531,88				24.531,82				40.593,76					65.890,86													

Camarinas, enero de 2.017
El Arquitecto

Fdo. Jorge Roura Traseira



ANEXO VI: GESTIÓN DE RESIDUOS



PROYECTO BÁSICO Y DE EJECUCIÓN DE REURBANIZACIÓN DE LA RÚA PINZÓN DE CAMARIÑAS

Promotor Excmo. Concello de Camariñas C.I.F. P-1501600-I Emplazamiento Rúa Pinzón. Camariñas. A Coruña



Arquitecto Jorge Roura Traseira Colg. Nº. 1.910 C.O.A.G. Expediente 092-16 Fecha Enero de 2.017

www.areaquatro.es Oficina en A Coruña c/ Industrial nº 7, bajo, C.P.-15.005. Tlf. y Fax 981 168 418 areaquatro@areaquatro.es

ANEXO VI: ESTUDIO DE GESTIÓN DE RESIDUOS

0.- INTRODUCCIÓN

De acuerdo con el Real Decreto 105/2008 por el que se regula la producción y gestión de los residuos de construcción y demolición se redacta el presente **estudio de gestión de residuos** conforme a lo dispuesto en el Artículo 4 donde se enumera el contenido mínimo de dicho estudio:

- Estimación de la cantidad de residuos generados.
- Medidas para la prevención de residuos.
- Operaciones de reutilización, valoración o eliminación que se destinarán los residuos que se generen en la obra
- Medidas para la separación de residuos.
- Planos de la instalaciones previstas para almacenamiento, manejo, separación y en su caso otras operaciones de gestión.
- Prescripciones del Pliego de Prescripciones Técnicas particulares del proyecto en relación con el almacenamiento, manejo, separación y en su caso otras operaciones de gestión.
- Valoración del coste previsto de la gestión de residuos.

1.- MEMORIA DESCRIPTIVA

1.1.- DATOS DE LA OBRA

1.1.1.- Peticionario: El presente estudio de gestión de residuos se redacta por encargo del Excmo. Concello de Camariñas (C.I.F. P-1501600-I), representado por el Sr. Alcalde-Presidente de la corporación municipal, Sr. D. Manuel Valeriano Alonso De León, con D.N.I. 76.311.474-G, y domicilio en la rúa San Xurxo, nº23 de Camariñas, en la provincia de A Coruña.

1.1.2.- Emplazamiento: Las obras que se pretenden ejecutar se desarrollarán en la Rúa Pinzón de Camariñas, provincia de A Coruña.

1.2.3.- Programa de actuaciones: Las actuaciones que se proyectan son las necesarias para proceder a la renovación del pavimento de la mencionada calle. Para ello se procederá, inicialmente, a la demolición del pavimento existente y a la preparación del firme, ejecutando posteriormente un nuevo pavimento mixto de hormigón armado, con acabado superficial pulido, y losas de piedra granítica. Previamente a la ejecución de los trabajos de pavimentación, se procederá a la sustitución de la red de saneamiento existente y a la instalación de una red para la recogida y evacuación las aguas pluviales.

2.- ESTUDIO DE GESTIÓN DE RESIDUOS

2.1.- ESTIMACIÓN DE RESIDUOS PRODUCIDOS EN OBRA.

DATOS DE PARTIDA

VOLUMEN TOTAL	461,24 m ³
DENSIDAD TIPO (Entre 1,5 y 0,5 T/m ³)	1,10 T/m ³
TONELADAS DE RESIDUOS	507,36 Tn
PRESUPUESTO EJECUCIÓN MATERIAL	3.574,61 €

CÓDIGO DE RESIDUO (Orden MAM/304/2002)	% (de peso)	Tn cada tipo de RDC	d (densidad tipo)	V (m3 residuos)
---	-----------------	------------------------	----------------------	--------------------

(RCD) RESIDUOS DE CONSTRUCCIÓN Y DEMOLICIÓN; NATURALEZA NO PÉTREA

17.03	ASFALTO	12,87	65,31	1,10	59,37
TOTAL ESTIMACIÓN		12,87	65,31		59,37

(RCD) RESIDUOS DE CONSTRUCCIÓN Y DEMOLICIÓN; NATURALEZA PÉTREA

17.01.01	HORMIGÓN	17,08	86,68	1,10	78,80
	MEZCLA TIERRA Y PIEDRA	70,05	355,37	1,10	323,07
TOTAL ESTIMACIÓN		87,13	442,05		401,87



2.2.- MEDIDAS PARA LA PREVENCIÓN DE RESIDUOS EN LA OBRA

En base al artículo 1.1 de la Ley 10/1998 de Residuos, los principales objetivos de este estudio de gestión de residuos son la prevención, la reutilización y el reciclaje de todo lo que no se pueda reutilizar.

En cuanto a las medidas de prevención en la obra objeto del presente estudio se prevé una participación organizada entre constructora y suministradores en cuanto a la gestión de los residuos derivados de sus productos, consistente en un sistema de devolución y retorno de los residuos derivados de sus productos

2.3.- OPERACIONES DE REUTILIZACIÓN, VALORACIÓN O ELIMINACIÓN DE RESIDUOS

En la obra objeto del presente proyecto solamente hay previsión de reutilización de tierra seleccionada en las distintas canalizaciones de la obra. Se prevé la posibilidad de reciclado y como última opción el depósito final en vertedero autorizado.

	TRATAMIENTO	DESTINO	CANTIDAD
(RCD) RESIDUOS DE CONSTRUCCIÓN Y DEMOLICIÓN; NATURALEZA NO PÉTREA			
ASFALTO	Reciclado	Planta de reciclaje RCD	59,37
(RCD) RESIDUOS DE CONSTRUCCIÓN Y DEMOLICIÓN; NATURALEZA PÉTREA			
HORMIGÓN	Reciclado	Planta de reciclaje RCD	78,80
MEZCLA DE TIERRA Y PIEDRA	Reciclado	Planta de reciclaje RCD	323,07

2.4.- MEDIDAS PARA LA SEPARACIÓN DE RESIDUOS EN OBRA

En base al artículo 5.5 del RD 105/2008, los residuos de construcción y demolición deberán separarse en fracciones, cuando de forma individualizada para cada una de dichas fracciones, la cantidad prevista de generación para el total de la obra supere las siguientes cantidades:

HORMIGÓN	80 Tn
LADRILLOS, TEJAS, CERÁMICOS	40 Tn
METALES	2 Tn
MADERA	1 Tn
VIDRIO	1 Tn
PLÁSTICOS	0,500 Tn
PAPEL Y CARTÓN	0,500 Tn

En la obra objeto del presente estudio de gestión de residuos se establece su separación en fracciones con el objetivo de facilitar su posterior gestión.

2.5.- PRESCRIPCIONES DEL PLIEGO DE PRESCRIPCIONES TÉCNICAS PARTICULARES DE PROYECTO

DEMOLICIONES Y EXCAVACIONES: se realizarán actuaciones previas tales como apeos, apuntalamientos, estructuras auxiliares...en los tramos donde puedan existir peligro de derrumbe



DEPOSITO TEMPORAL DE ESCOMBROS: se realizará en contadores metálicos específicos con la ubicación y condicionado que establezcan las ordenanzas municipales. Dicho depósito también deberá estar en lugares debidamente señalizados y segregados del resto de residuos



Los contenedores deberán estar pintados en colores que destaquen su visibilidad, especialmente durante la noche, y contar con una banda de material reflectante de al menos 15cm a lo largo de toso su perímetro. En los mismos deberá figurar la siguiente información: Razón social, CIF, teléfono del titular del contenedor / envase y el número de inscripción en el registro de transportistas de residuos.



El responsable de la obra a la que presta servicio el contenedor adoptará las medidas necesarias para evitar el depósito de residuos ajenos a la misma. Los contadores permanecerán cerrados, o cubiertos al menos, fuera del horario de trabajo, para evitar el depósito de residuos ajenos a la obra a la que prestan servicio.



- En el equipo de obra deberán establecerse los medios humanos, técnicos y procedimientos para la separación de cada tipo de RCD.
- Se atenderán los criterios municipales establecidos (ordenanzas, condiciones de licencia de obras...), especialmente si obligan a la separación en origen de determinadas materias objeto de reciclaje o deposición. En este último caso se deberá asegurar por parte del contratista realizar una evaluación económica de las condiciones en las que es viable esta operación, tanto por las posibilidades reales de ejecutarla como por disponer de plantas de reciclaje o gestores de RCDs adecuados. La Dirección de Obra será la responsable de tomar la última decisión y de su justificación ante las autoridades locales o autonómicas pertinentes
- Se deberá asegurar en la contratación de la gestión de los RCDs que el destino final (planta de reciclaje, vertedero, cantera, incineradora...) son centros con la autorización autonómica de la Consejería de Medio Ambiente, así mismo se deberá contratar sólo transportistas o gestores autorizados por dicha Consejería e inscritos en el registro pertinente
Se llevará a cabo un control documental en el que quedarán reflejados los avales de retirada y entrega final de cada transporte de residuos
- La gestión tanto documental como operativa de los residuos peligrosos que puedan aparecer en la obra se regirán conforme a la legislación nacional y autonómica vigente y a los requisitos de las ordenanzas municipales Asimismo los residuos de carácter urbano generados en las obras (restos de comidas, envases...) serán gestionados acorde con los preceptos marcados por la legislación y autoridad municipal correspondiente.
- Las tierras que pueden tener un uso posterior para el relleno de zanjas será retirada y almacenada durante el menor tiempo posible en cabellones de altura no superior a 2 metros. Se evitará la humedad excesiva, la manipulación y la contaminación con otros materiales.

2.7.-VALORACIÓN DEL COSTE PREVISTO DE LA GESTIÓN DE RESIDUOS DE CONSTRUCCIÓN Y DEMOLICIÓN

TIPOLOGÍA RESIDUO	ESTIMACIÓN M ³	Precio medio gestión €/m ³ (Planta/Vertedero/Cantera/Gestión)	IMPORTE
RCDs Naturaleza no Pétreo	59,37	7,75	460,12
RCDs Naturaleza Pétreo	401,87	7,75	3.114,49
TOTAL PRESUPUESTO ESTUDIO GESTIÓN DE RESIDUOS			3.574,61

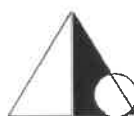

ANEXO VII: CUMPLIMIENTO DEL PXOM DE CAMARIÑAS



PROYECTO BÁSICO Y DE EJECUCIÓN DE REURBANIZACIÓN DE LA RÚA PINZÓN DE CAMARIÑAS

Promotor **Excmo. Concello de Camariñas** C.I.F. **P-1501600-I** Emplazamiento **Rúa Pinzón. Camariñas. A Coruña**

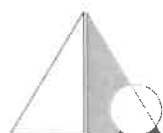

Arquitecto **Jorge Roura Traseira** Colg. Nº: 1.910 C.O.A.G. Expediente **092-16** Fecha **Enero de 2017**

www.areaquatro.es Oficina en A Coruña c/ Industrial nº 7, bajo, C.P.-15.005. Tlf. y Fax 981 168 418 areaquatro@areaquatro.es

ANEXO VII: CUMPLIMIENTO PXOM CAMARIÑAS

CUMPLIMIENTO DE LAS NORMAS BÁSICAS SOBRE DISEÑO Y CALIDAD DE LA URBANIZACIÓN DE LOS SISTEMAS DE INFRAESTRUCTURAS DEFINIDAS EN EL PLAN GENERAL DE ORDENACIÓN MUNICIPAL DE CAMARIÑAS.**1.- SITUACIÓN URBANÍSTICA DE LA CALLE.**

La calle Pinzón, objeto del presente proyecto, está situada dentro del Suelo Urbano Consolidado de Ordenación Directa del Núcleo de Camariñas, tal y como se refleja en el plano número SERIE_O-4, HOJA B-13 y A-13 del Plan General de Ordenación Municipal que se encuentra en vigor en el Concello de Camariñas (Plano S01).

2.- LA RED VIARIA.

Las obras de renovación y mejora del pavimento que se pretenden realizar en la vía pública objeto del presente proyecto se ejecutaran de acuerdo con las condiciones de ordenación urbanística definidas en el Apartado 4.7.2. A REDE VIARIA del Título IV: ORDENANZAS XERAIS del Plan General de Ordenación Urbanística de Camariñas.

"4.7.2. A REDE VIARIA.

As estradas estatais, autonómicas e provmc1a1s regularanse polas súas respectivas lexislacións sectoriais (Estatal, Autonómica e Provincial) aplicándose o especificado no presente apartado ao resto do viario do termo municipal de dominio e uso público dedicados a circulación de vehículos e peóns.

Pavimentación.

A pavimentación de estradas e beirarrúas terá en conta as características e materiais do terreo de soporte, a soleira e a capa de rodaxe, debendo seleccionarse estas últimas en función dos distintos tipos de rúas, o seu uso, intensidade, velocidade e tonelaxe do tráfico previsto, sendo obrigado empregar nas redes primarias e secundarias o aglomerado asfáltico sobre soleira de formigón hidráulico, podéndose rebaixar a resistencia da soleira no resto do viario internúcleos ou interparroquial.

Nos núcleos urbanos ou rurais poderanse empregar outros tipos de pavimentos en función das características e das condicións estéticas ou de ordenación urbanística, sendo abrigado nos núcleos históricos o emprego de enlousados e outros acabados de pedra natural.

Nas rúas con ancho superior a 6 m. deberán quedar definidos os espazos dedicados ao tráfico rodado e peonil sen que sexa abrigado un cambio de nivel entre ambos nin cambios de material, sempre e cando estes cumpran coa funcionalidade e características de uso de cada un deles. Serán de aplicación tamén estas condicións ás zonas basicamente peonís que deban ser atravesadas puntualmente por viarios ou sendas para vehículos rodados ocasionais, pero neste caso os pavimentos deberán estar obrigatoriamente ao mesmo nivel que os peonís. No viario definido con algún dos seus laterais delimitado por un espazo libre ou zona verde a beirarrúa desa banda poderá integrarse nese espazo libre, sobre todo naqueles viarios de cativa dimensión."

El nuevo pavimento mixto se compone de zonas de hormigón pulido y bandas de losas de piedra, las cuales definen las zonas de tránsito peatonal y circulación rodada.

Este diseño mejorará las condiciones y características estéticas y funcionales tanto de los peatones como del tráfico rodado.

"Normas específicas para a supresión de barreiras arquitectónicas.

As vías públicas, os parques e os demais espazos de uso público deberán ser planificados e urbanizados de forma que resulten accesibles para tódalas persoas, e en especial para aquelas con mobilidade reducida ou afectadas por calquera das limitacións sinaladas na lexislación, e a tal efecto a pavimentación dos espazos de uso peonil evitarán o emprego de deseños que poidan conformar obstáculos para a circulación de persoas con minusvalía ou carros de nenos, ofrecendo itinerarios alternativos, sempre que sexa necesaria a construción de escaleiras por cuestión de topografía. Os itinerarios alternativos realizaranse mediante ramplas de pendente inferior ao 8 % que permitan acceder a todas as zonas fundamentais do espazo de que se trate.

As beirarrúas, naqueles puntos en que estean situados os pasos de peóns a través das rúas de tráfico rodado, disporán de ramplas de acceso con pendente inferior ao 8 % en todas as direccións e cun ancho mínimo de 1 m., que se ampliará en todo o seu contorno cunha franxa de 1 m. de ancho con pavimento antideslizante distinguible pola súa textura da do resto da beirarrúa, de xeito que poida ser apreciado polos invidentes para localizar eses puntos de cruzamento das rúas.

Así mesmo as vías públicas, os parques e os demais espazos de uso público existentes, así como as respectivas instalacións de servizos e mobiliarios urbanos, deberán ser adaptados gradualmente, de acordo cunha orde de prioridades que terá en conta a maior eficacia e a concorrencia ou o tránsito de persoas e as regras e condicións previstas na lexislación. Os sinais de tránsito, semáforos, postes de iluminación ou calquera outro elemento vertical de

sinalización que se sitúe nun itinerario ou espazo de acceso peonil, deseñaranse e colocaranse de xeito que non obstaculicen a circulación de calquera persoa e permitan ser usados, se é o caso, coa máxima comodidade.

Como precaucións xenéricas neste eido deberán cumprirse en todos os elementos da urbanización as disposicións contidas na LASB (así como no RASB, e -no seu caso- no DAEP e no OAEP que o desenvolve)."

En el presente proyecto, los diferentes pavimentos están planificados para que resulte accesible para todas las personas, incluso para aquellas con movilidad reducida, ya que se han suprimidos los escalones existentes entre la acera y el vial, situando todas las zonas al mismo nivel, lo que a su vez provocará una reducción de la velocidad de los vehículos.

"Aparcadoiros.

Estableceranse as reservas necesarias de aparcadoiro público para usuarios con mobilidade reducida, coas condicións de deseño e acceso necesarias e nas proporcións establecidas.

Nas zonas destinadas a estacionamento de vehículos lixeiros, sexan de superficie ou subterráneas, que se sitúen en vías ou espazos de uso público reservaranse, con carácter permanente e tan próximo como sexa posible dos accesos peonís, prazas debidamente sinalizadas para vehículos que transporten persoas en situación de mobilidade reducida.

Os accesos peonís ás ditas prazas cumprirán as condicións esixidas para ser adaptados. Cando sexa preciso salvar desniveis para acceder



ás ditas prazas, estas salvaranse mediante ramplas ou ascensores adaptados ou practicables, segundo os casos.

As prazas reservadas para uso de persoas con mobilidade reducida deberán cumprir as especificacións e posuír as dimensións que regulamentariamente se establezan para as prazas adaptadas.”

En la calle se plantea la previsión de plazas de aparcamiento público reservadas para personas con alguna discapacidad física.

3.- REDES DE SANEAMIENTO Y PLUVIALES:

“4.7.4. REDES DE SANEAMIENTO E PLUVIAIS.

O deseño da rede de saneamento realizarase tendo en conta a rede existente, os puntos de toma da rede xeral e a ordenación global da zona, a fin de garantir en caso necesario a posible condición do tramo da rede proxectada como punto de paso para a evacuación doutras zonas, solicitando a este respecto información das previsións que para as redes xerais de saneamento ou pluviais poidan ter os servizos técnicos municipais no intre de se redactar o proxecto.

O saneamento realizarase normalmente por medio do sistema separativo cando os efluentes se sometan a depuración de residuais ou cando estea xa proxectada nesa zona unha depuración a curto prazo. Nestes casos as redes de pluviais conduciranse sempre ata os ríos ou regatos próximos. No caso de que non exista aínda depuración ou previsión de realizala nos próximos anos (un mínimo de 10, segundo informe municipal ao respecto), e sexa excesivamente complexo ou gravoso o desaugue a canles naturais da rede de pluviais, permitirase a construción dun sistema unitario, sempre que o Concello o permita expresamente.

Quedaré prohibido calquera tipo de vertido de augas residuais a ceo aberto ou verteduras doutro tipo que non cumpran especificamente as normativas existentes de salubridade e medio ambiente, debéndose ter en conta especificamente as verteduras de tipo industrial, que en función do seu perigo deberán someterse a procesos completos ou parciais de depuración, independentes ou semiintegrados na rede xeral de saneamento, de xeito que se poida garantir a idoneidade ou admisión da súa composición con carácter previo á súa incorporación ás redes xerais ou ao medio ambiente, ou en caso contrario ser obxecto de recollida independente con destino a plantas especiais de tratamento de residuos industriais.”

Actualmente en el vial de actuación existe, únicamente, una red de saneamiento subterránea ejecutada con tubos de hormigón que hace la doble función de canalización y evacuación de las aguas residuales procedentes de las distintas acometidas domiciliarias, así como la de recogida de las aguas pluviales, a través de sumideros, y posterior evacuación de las mismas.

En el presente proyecto se pretende ejecutar una red separativa compuesta por dos canalizaciones independientes, una para la red de saneamiento de aguas residuales y otra para la red de recogida y evacuación de las aguas pluviales.

“Condicións de cálculo.

Para o cálculo da rede de saneamento adoptarase como caudal de augas residuais o mínimo e o máximo previstos para o abastecemento de augas.

Os caudais de augas pluviais calcularanse a partires dunha precipitación de 200 l/s Ha. para superficies inferiores a 10 Ha., e no caso de superficies superiores calcularanse os caudais máximos de chuvia, segundo os datos do observatorio ou estación meteorolóxica máis próxima, cunha probabilidade de repetición de 5 anos na rede secundaria e de 10 anos na red e primaria e nos sistemas xerais, tendo sempre en conta o retardo na acumulación de caudais.

Aos caudais de pluviais así obtidos aplicaráselle os coeficientes de enxurrada necesarios, en función da tipoloxía da superficie ou terreo de que se trate, tomando como mínimos os seguintes:

- Rede viaria: 0,85
- Espazos libres axardinados ou zonas de cultivo: 0,2
- Zonas de edificación colectiva: 0,70
- Zonas de edificación unifamiliar acaroadada: 0,5
- Zonas de edificación unifamiliar illada: 0,4
- Zonas de edificación industrial: 0,5

Condicións de deseño.

As condicións básicas de deseño, a cumprir polas redes de saneamento, serán as seguintes:

- Todas as conducións deberán estar soterradas seguindo no posible o trazado das beirarrúas ou da calzada. Neste último caso deberase reforzar a canalización cunha capa rixida de formigón de 10 cm. de espesor mínimo por riba do entubado que evite roturas por asentos ou sobrepresións derivados do tráfico rodado en función da súa tonelaxe máxima prevista.
- A profundidade mínima das conducións será de 1,20 m. dende a parte superior do entubado ata a rasante do pavimento, atendendo ás separacións especificadas respecto doutras instalacións no resto de apartados do presente artigo.
- Nos puntos máis altos da rede de residuais disporanse cámaras de descarga para a súa limpeza, cunha capacidade mínima equivalente ao volume interior de 20 m. de lonxitude do entubado de que se trate.
- As canalizacións de residuais terán un diámetro mínimo de 30 cm. aceptándose nas conexións individuais a parcelas ou edificios un diámetro mínimo de 20 cm.
- A velocidade de cálculo nas tubaxes non será inferior a 0,5 nin superior a 3,5 m/seg. sen causa xustificada a fin de evitar no posible a sedimentación ou a erosión.
- Disporanse pozos de rexistro nos cambios de dirección, tanto horizontal como vertical (rasante), e a intervalos de 40 m. de distancia como máximo, agás no caso de tramos especiais ou sen acometidas, sen exceder en ningún caso os 70 m. entre pozos.
- Os pozos de rexistro serán de diámetro mínimo 80 cm. e realizados en formigón H-200 con tapa e aro de fundición reforzado KN-250 DN-59.
- As canalizacións de augas pluviais serán de PVC, tipo SN-2 DN-300 (diámetro mínimo 300), admitíndose 0 200 para as acometidas dos sumidoiros.
- Os sumidoiros de augas pluviais serán sifónicos, con enreixado abatible de función de 50 x 25, e situaranse a distancias máximas de 30 m.



- Todas as vías xerais de tráfico rodado contarán xa dende o intre da súa construción no solo rústico cos axeitados sistemas de derivación ou conducción de augas pluviais ás canles naturais de auga ou ás redes xerais de sumidoiros, sendo abrigado en solo urbano ou de núcleo rural para todas as vías.

- No caso de que sexa imposible a conexión ás redes xerais dunha edificación ou dun grupo delas por motivos técnicos ou por desproporción do custo das obras necesarias, deberá dispense obrigadamente dun sistema individual ou colectivo de depuración mediante fosas sépticas ou minidepuradoras da capacidade precisa para tratamento axeitado das augas residuais."

- RED DE SANEAMIENTO:

Será subterránea y se ubicará en la misma zanja donde se encuentra la canalización actual. Una vez levantada esta canalización existente de tubos de hormigón, y acondicionando la zanja se ejecutará la nueva red de saneamiento mediante la colocación de tubería de PVC y pozos de registro cumpliendo con las condiciones básicas de diseño descritas en el Apartado 4.7.4. REDES DE SANEAMIENTO E PLUVIAIS del Plan General de Ordenación Urbanística de Camariñas. Asimismo se ejecutaran las acometidas domiciliarias, con tubería de PVC, desde la red de saneamiento a las edificaciones.

- RED DE AGUAS PLUVIALES:

La red de aguas pluviales también será subterránea y discurrirá paralela a la red de saneamiento, tal y como se representa en el apartado de planos del proyecto. Para ello se ejecutará una canalización con tubería de PVC y se instalaran sumideros sifónicos con rejilla de fundición para la recogida de las aguas de lluvia. Asimismo se conectaran las bajantes de los canalones de cubierta existentes en las edificaciones con la red de aguas pluviales. Todos estos trabajos se realizaran teniendo en cuenta las condiciones básicas de diseño definidas en el Apartado 4.7.4. REDES DE SANEAMIENTO E PLUVIAIS del Plan General de Ordenación Urbanística de Camariñas.



ANEXO VII: ESTUDIO GEOTÉCNICO



PROYECTO BÁSICO Y DE EJECUCIÓN DE REURBANIZACIÓN DE LA RÚA PINZÓN DE CAMARIÑAS

Promotor **Excmo. Concello de Camariñas** C.I.F. **P-1501600-I** Emplazamiento **Rúa Pinzón. Camariñas. A Coruña**

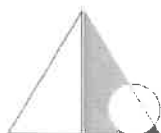

Arquitecto **Jorge Roura Traseira** Colg. Nº: 1.910 C.O.A.G. Expediente **092-16** Fecha **Enero de 2.017**

www.areaquatro.es Oficina en A Coruña c/ Industrial nº 7, bajo, C.P.-15.005. Tlf. y Fax 981 168 418 areaquatro@areaquatro.es

ANEXO VIII: ESTUDIO GEOTÉCNICO

D. Jorge Roura Traseira, Arquitecto colegiado con el número 1.910 en el Colegio Oficial de Arquitectos de Galicia, en calidad de redactor del Proyecto Básico y de Ejecución de Reurbanización de la Rúa Pinzón de Camariñas, Provincia de A Coruña,

EXPONE:

Que las obras descritas en el proyecto consisten en la sustitución de la red enterrada de saneamiento existente y en la instalación de una red independiente para la recogida y evacuación de las aguas pluviales. Asimismo se procederá a la renovación y mejora del pavimento de la calle ejecutando un pavimento mixto de hormigón armado, con acabado superficial pulido, y losas de piedra granítica, dejándolo en perfectas condiciones para su uso normal.

INFORMA:

Que teniendo en cuenta la naturaleza de las obras y comprobado el estado de la sub-base existente, la cual cuenta con resistencia suficiente, considero que no es preciso la realización de un estudio geotécnico.

Y para que así conste, a los efectos oportunos, firmo el presente informe en el lugar y fecha abajo reseñados.

Camariñas, enero de 2.017
El Arquitecto

Fdo. Jorge Roura Traseira



PLIEGO DE CONDICIONES



PROYECTO BÁSICO Y DE EJECUCIÓN DE REURBANIZACIÓN DE LA RÚA PINZÓN DE CAMARIÑAS

Promotor Excmo. Concello de Camariñas C.I.F. P-1501600-I Emplazamiento Rúa Pinzón. Camariñas. A Coruña

Arquitecto Jorge Roura Traseira Colg. Nº: 1.910 C.O.A.G. Expediente 092-16 Fecha Enero de 2.017



www.areaquatro.es Oficina en A Coruña c/ Industrial nº 7, bajo, C.P.-15.005. Tlf. y Fax 981 168 418 areaquatro@areaquatro.es

VIII.- PLIEGO DE CONDICIONES

A.- PLIEGO DE CLAUSULAS ADMINISTRATIVAS. PLIEGO GENERAL

- DISPOSICIONES GENERALES
- DISPOSICIONES FACULTATIVAS
- DISPOSICIONES ECONÓMICAS

B.- PLIEGO DE CONDICIONES TÉCNICAS PARTICULARES. PLIEGO PARTICULAR

- PRESCRIPCIONES SOBRE MATERIALES
- PRESCRIPCIONES EN CUANTO A EJECUCIÓN POR UNIDADES DE OBRA
- PRESCRIPCIONES SOBRE VERIFICACIÓN EN EL EDIFICIO TERMINADO
- ANEXOS

PROYECTO:
BÁSICO Y DE EJECUCIÓN DE REURBANIZACIÓN DE LA RÚA PINZÓN DE CAMARIÑAS

PROMOTOR:
EXCMO. CONCELLO DE CAMARIÑAS

SITUACIÓN:
RÚA PINZÓN. CAMARIÑAS. A CORUÑA

SUMARIO

Páginas

A.- PLIEGO DE CLAUSULAS ADMINISTRATIVAS. PLIEGO GENERAL

CAPITULO I: DISPOSICIONES GENERALES OBRA		4
	Naturaleza y objeto del pliego general	
	Documentación del contrato de obra	
CAPITULO II: DISPOSICIONES FACULTATIVAS OBRA		4
EPÍGRAFE 1º: DELIMITACIÓN GENERAL DE FUNCIONES TÉCNICAS OBRA		4
	Delimitación de competencias	
	El Projectista	
	El Constructor	
	El Director de obra	
	El Director de la ejecución de la obra	
	Las entidades y los laboratorios de control de calidad de la edificación	
EPÍGRAFE 2º: DE LAS OBLIGACIONES Y DERECHOS GENERALES DEL CONSTRUCTOR O CONTRATISTA		7
	Verificación de los documentos del Proyecto	
	Plan de Seguridad y Salud	
	Proyecto de Control de Calidad	
	Oficina en la obra	
	Representación del Contratista. Jefe de Obra	
	Presencia del Constructor en la obra	
	Trabajos no estipulados expresamente	
	Interpretaciones, aclaraciones y modificaciones de los documentos del Proyecto	
	Reclamaciones contra las órdenes de la Dirección Facultativa	
	Recusación por el Contratista del personal nombrado por el Arquitecto	
	Faltas de personal	
	Subcontratas	
EPÍGRAFE 3.º: RESPONSABILIDAD CIVIL DE AGENTES QUE INTERVIENEN EN EL PROCESO DE LA EDIFICACIÓN		8
	Daños materiales	
	Responsabilidad civil	
EPÍGRAFE 4.º: PRESCRIPCIONES RELATIVAS A TRABAJOS, MATERIALES Y MEDIOS AUXILIARES.		9
	Caminos y accesos	
	Replanteo	
	Inicio de la obra. Ritmo de ejecución de los trabajos	
	Orden de los trabajos	
	Facilidades para otros Contratistas	



Ampliación del Proyecto por causas imprevistas o de fuerza mayor
 Prórroga por causa de fuerza mayor
 Responsabilidad de la Dirección Facultativa en el retraso de la obra
 Condiciones generales de ejecución de los trabajos
 Documentación de obras ocultas
 Trabajos defectuosos
 Vicios ocultos
 De los materiales y de los aparatos. Su procedencia
 Presentación de muestras
 Materiales no utilizables
 Materiales y aparatos defectuosos
 Gastos ocasionados por pruebas y ensayos
 Limpieza de las obras
 Obras sin prescripciones

EPÍGRAFE 5.º: DE LAS RECEPCIONES DE EDIFICIOS Y OBRAS ANEJAS	11
Acta de recepción	
De las recepciones provisionales	
Documentación de seguimiento de obra	
Documentación de control de obra	
Certificado final de obra	
Medición definitiva de los trabajos y liquidación provisional de la obra	
Plazo de garantía	
Conservación de las obras recibidas provisionalmente	
De la recepción definitiva	
Prórroga del plazo de garantía	
De las recepciones de trabajos cuya contrata haya sido rescindida	
CAPITULO III: DISPOSICIONES ECONÓMICAS	13
EPÍGRAFE 1.º	13
Principio general	
EPÍGRAFE 2.º	13
Fianzas	
Fianza en subasta pública	
Ejecución de trabajos con cargo a la fianza	
Devolución de fianzas	
Devolución de la fianza en el caso de efectuarse recepciones parciales	
EPÍGRAFE 3.º: DE LOS PRECIOS	14
Composición de los precios unitarios	
Precios de contrata. Importe de contrata	
Precios contradictorios	
Reclamación de aumento de precios	
Formas tradicionales de medir o de aplicar los precios	
De la revisión de los precios contratados	
Acopio de materiales	
EPÍGRAFE 4.º: OBRAS POR ADMINISTRACIÓN	15
Administración	
Obras por Administración directa	
Obras por Administración delegada o indirecta	
Liquidación de obras por Administración	
Abono al Constructor de las cuentas de Administración delegada	
Normas para la adquisición de los materiales y aparatos	
Del Constructor en el bajo rendimiento de los obreros	
Responsabilidades del Constructor	
EPÍGRAFE 5.º: VALORACIÓN Y ABONO DE LOS TRABAJOS	16
Formas varias de abono de las obras	
Relaciones valoradas y certificaciones	
Mejoras de obras libremente ejecutadas	
Abono de trabajos presupuestados con partida alzada	
Abono de agotamientos y otros trabajos especiales no contratados	
Pagos	
Abono de trabajos ejecutados durante el plazo de garantía	



EPÍGRAFE 6.º: INDEMNIZACIONES MUTUAS	18
Indemnización por retraso del plazo de terminación de las obras	
Demora de los pagos por parte del propietario	
EPÍGRAFE 7.º: VARIOS	18
Mejoras, aumentos y/o reducciones de obra	
Unidades de obra defectuosas, pero aceptables	
Seguro de las obras	
Conservación de la obra	
Uso por el Contratista de edificios o bienes del propietario	
Pago de arbitrios	
Garantías por daños materiales ocasionados por vicios y defectos de la construcción	
B.-PLIEGO DE CONDICIONES TÉCNICAS PARTICULARES. PLIEGO PARTICULAR	
CAPITULO IV: PRESCRIPCIONES SOBRE MATERIALES	19
EPÍGRAFE 1.º: CONDICIONES GENERALES	19
Calidad de los materiales	
Pruebas y ensayos de los materiales	
Materiales no consignados en proyecto	
Condiciones generales de ejecución	
EPÍGRAFE 2.º: CONDICIONES QUE HAN DE CUMPLIR LOS MATERIALES	20
Materiales para hormigones y morteros	
Acero	
Materiales auxiliares de hormigones	
Encofrados y cimbras	
Aglomerantes excluido cemento	
Materiales de cubierta	
Plomo y cinc	
Materiales para fábrica y forjados	
Materiales para solados y alicatados	
Carpintería de taller	
Carpintería metálica	
Pintura	
Colores, aceites, barnices, etc.	
Fontanería	
Instalaciones eléctricas	
CAPÍTULO V. PRESCRIPCIONES EN CUANTO A LA EJECUCIÓN POR UNIDADES DE OBRA y	
CAPÍTULO VI. PRESCRIPCIONES SOBRE VERIFICACIONES EN EDIFICIO TERMINADO. MANTENIMIENTO	25
Movimiento de tierras	
Hormigones	
Morteros	
Encofrados	
Armaduras	
Albañilería	
Solados y alicatados	
Carpintería de taller	
Carpintería metálica	
Pintura	
Fontanería	
Instalación eléctrica	
Precauciones a adoptar	
Controles de obra	
EPÍGRAFE 1.º: OTRAS CONDICIONES	46
CAPITULO VII: ANEXOS - CONDICIONES TÉCNICAS PARTICULARES	46
EPÍGRAFE 1.º: ANEXO 1. INSTRUCCIÓN DE ESTRUCTURAS DE HORMIGÓN EHE	46
EPÍGRAFE 2.º: ANEXO 2. CONDICIONES DE AHORRO DE ENERGÍA. DB HE	46
EPÍGRAFE 3.º: ANEXO 3. CONDICIONES ACÚSTICAS EN LOS EDIFICIOS NBE CA-88	47
EPÍGRAFE 4.º: ANEXO 4. CONDICIONES DE PROTECCIÓN CONTRA INCENDIOS EN LOS EDIFICIOS DB SI	47
EPÍGRAFE 5.º: ANEXO 5. ORDENANZAS MUNICIPALES	49



CAPITULO I DISPOSICIONES GENERALES PLIEGO GENERAL

NATURALEZA Y OBJETO DEL PLIEGO GENERAL.

Artículo 1.- El presente Pliego General de Condiciones tiene carácter supletorio del Pliego de Condiciones particulares del Proyecto.

Ambos, como parte del proyecto arquitectónico tiene por finalidad regular la ejecución de las obras fijando los niveles técnicos y de calidad exigibles, precisando las intervenciones que corresponden, según el contrato y con arreglo a la legislación aplicable, al Promotor o dueño de la obra, al Contratista o constructor de la misma, sus técnicos y encargados, al Arquitecto y al Aparejador o Arquitecto Técnico y a los laboratorios y entidades de Control de Calidad, así como las relaciones entre todos ellos y sus correspondientes obligaciones en orden al cumplimiento del contrato de obra.

DOCUMENTACIÓN DEL CONTRATO DE OBRA.

Artículo 2- Integran el contrato los siguientes documentos relacionados por orden de prelación en cuanto al valor de sus especificaciones en caso de omisión o aparente contradicción:

- 1.º Las condiciones fijadas en el propio documento de contrato de empresa o arrendamiento de obra, si existiera.
- 2.º El Pliego de Condiciones particulares.
- 3.º El presente Pliego General de Condiciones.
- 4.º El resto de la documentación de Proyecto (memoria, planos, mediciones y presupuesto).

En las obras que lo requieran, también formarán parte el Estudio de Seguridad y Salud y el Proyecto de Control de Calidad de la Edificación.

Deberá incluir las condiciones y delimitación de los campos de actuación de laboratorios y entidades de Control de Calidad, si la obra lo requiriese.

Las órdenes e instrucciones de la Dirección facultativa de la obras se incorporan al Proyecto como interpretación, complemento o precisión de sus determinaciones.

En cada documento, las especificaciones literales prevalecen sobre las gráficas y en los planos, la cota prevalece sobre la medida a escala.

CAPITULO II DISPOSICIONES FACULTATIVAS PLIEGO GENERAL

EPÍGRAFE 1.º.- DELIMITACIÓN GENERAL DE FUNCIONES TÉCNICAS DELIMITACIÓN DE FUNCIONES DE LOS AGENTES INTERVINIENTES

Artículo 3.- Ámbito de aplicación de la L.O.E.

La Ley de Ordenación de la Edificación es de aplicación al proceso de la edificación, entendiéndose por tal la acción y el resultado de construir un edificio de carácter permanente, público o privado, cuyo uso principal esté comprendido en los siguientes grupos:

- a) Administrativo, sanitario, religioso, residencial en todas sus formas, docente y cultural.
- b) Aeronáutico; agropecuario; de la energía; de la hidráulica; minero; de telecomunicaciones (referido a la ingeniería de las telecomunicaciones); del transporte terrestre, marítimo, fluvial y aéreo; forestal; industrial; naval; de la ingeniería de saneamiento e higiene, y accesorio a las obras de ingeniería y su explotación.
- c) Todas las demás edificaciones cuyos usos no estén expresamente relacionados en los grupos anteriores.

Cuando el proyecto a realizar tenga por objeto la construcción de edificios para los usos indicados en el grupo a) la titulación académica y profesional habilitante será la de arquitecto.

Cuando el proyecto a realizar tenga por objeto la construcción de edificios para los usos indicados en el grupo b) la titulación académica y profesional habilitante, con carácter general, será la de ingeniero, ingeniero técnico o arquitecto y vendrá determinada por las disposiciones legales vigentes para cada profesión, de acuerdo con sus respectivas especialidades y competencias específicas.

Cuando el proyecto a realizar tenga por objeto la construcción de edificios para los usos indicados en el grupo c) la titulación académica y profesional habilitante será la de arquitecto, arquitecto técnico, ingeniero o ingeniero técnico y vendrá determinada por las disposiciones legales vigentes para cada profesión, de acuerdo con sus especialidades y competencias específicas.

EL PROMOTOR

Será Promotor cualquier persona, física o jurídica, pública o privada, que, individual o colectivamente decide, impulsa, programa o financia, con recursos propios o ajenos, las obras de edificación para sí o para su posterior enajenación, entrega o cesión a terceros bajo cualquier título.

Son obligaciones del promotor:

- a) Ostentar sobre el solar la titularidad de un derecho que le faculte para construir en él.
- b) Facilitar la documentación e información previa necesaria para la redacción del proyecto, así como autorizar al director de obra las posteriores modificaciones del mismo.
- c) Gestionar y obtener las preceptivas licencias y autorizaciones administrativas, así como suscribir el acta de recepción de la obra.
- d) Designar al Coordinador de Seguridad y Salud para el proyecto y la ejecución de la obra.
- e) Suscribir los seguros previstos en la Ley de Ordenación de la Edificación.



f) Entregar al adquirente, en su caso, la documentación de obra ejecutada, o cualquier otro documento exigible por las Administraciones competentes.

EL PROYECTISTA

Artículo 4.- Son obligaciones del proyectista (art. 10 de la L.O.E.):

- a) Estar en posesión de la titulación académica y profesional habilitante de arquitecto, arquitecto técnico o ingeniero técnico, según corresponda, y cumplir las condiciones exigibles para el ejercicio de la profesión. En caso de personas jurídicas, designar al técnico redactor del proyecto que tenga la titulación profesional habilitante.
- b) Redactar el proyecto con sujeción a la normativa vigente y a lo que se haya establecido en el contrato y entregarlo, con los visados que en su caso fueran preceptivos.
- c) Acordar, en su caso, con el promotor la contratación de colaboraciones parciales.

EL CONSTRUCTOR

Artículo 5.- Son obligaciones del constructor (art. 11 de la L.O.E.):

- a) Ejecutar la obra con sujeción al proyecto, a la legislación aplicable y a las instrucciones del director de obra y del director de la ejecución de la obra, a fin de alcanzar la calidad exigida en el proyecto.
- b) Tener la titulación o capacitación profesional que habilita para el cumplimiento de las condiciones exigibles para actuar como constructor.
- c) Designar al jefe de obra que asumirá la representación técnica del constructor en la obra y que por su titulación o experiencia deberá tener la capacitación adecuada de acuerdo con las características y la complejidad de la obra.
- d) Asignar a la obra los medios humanos y materiales que su importancia requiera.
- e) Organizar los trabajos de construcción, redactando los planes de obra que se precisen y proyectando o autorizando las instalaciones provisionales y medios auxiliares de la obra.
- f) Elaborar el Plan de Seguridad y Salud de la obra en aplicación del Estudio correspondiente, y disponer, en todo caso, la ejecución de las medidas preventivas, velando por su cumplimiento y por la observancia de la normativa vigente en materia de Seguridad y Salud en el trabajo.
- g) Atender las indicaciones y cumplir las instrucciones del Coordinador en materia de seguridad y salud durante la ejecución de la obra, y en su caso de la dirección facultativa.
- h) Formalizar las subcontrataciones de determinadas partes o instalaciones de la obra dentro de los límites establecidos en el contrato.
- i) Firmar el acta de replanteo o de comienzo y el acta de recepción de la obra.
- j) Ordenar y dirigir la ejecución material con arreglo al proyecto, a las normas técnicas y a las reglas de la buena construcción. A tal efecto, ostenta la jefatura de todo el personal que intervenga en la obra y coordina las intervenciones de los subcontratistas.
- k) Asegurar la idoneidad de todos y cada uno de los materiales y elementos constructivos que se utilicen, comprobando los preparados en obra y rechazando, por iniciativa propia o por prescripción del Aparejador o Arquitecto Técnico, los suministros o prefabricados que no cuenten con las garantías o documentos de idoneidad requeridos por las normas de aplicación.
- l) Custodiar los Libros de órdenes y seguimientos de la obra, así como los de Seguridad y Salud y el del Control de Calidad, éstos si los hubiere, y dar el enterado a las anotaciones que en ellos se practiquen.
- m) Facilitar al Aparejador o Arquitecto Técnico con antelación suficiente, los materiales precisos para el cumplimiento de su cometido.
- n) Preparar las certificaciones parciales de obra y la propuesta de liquidación final.
- o) Suscribir con el Promotor las actas de recepción provisional y definitiva.
- p) Concertar los seguros de accidentes de trabajo y de daños a terceros durante la obra.
- q) Facilitar al director de obra los datos necesarios para la elaboración de la documentación de la obra ejecutada.
- r) Facilitar el acceso a la obra a los Laboratorios y Entidades de Control de Calidad contratados y debidamente homologados para el cometido de sus funciones.
- s) Suscribir las garantías por daños materiales ocasionados por vicios y defectos de la construcción previstas en el Art. 19 de la L.O.E.

EL DIRECTOR DE OBRA

Artículo 6.- Corresponde al Director de Obra:

- a) Estar en posesión de la titulación académica y profesional habilitante de arquitecto, arquitecto técnico, ingeniero o ingeniero técnico, según corresponda y cumplir las condiciones exigibles para el ejercicio de la profesión. En caso de personas jurídicas, designar al técnico director de obra que tenga la titulación profesional habilitante.
- b) Verificar el replanteo y la adecuación de la cimentación y de la estructura proyectadas a las características geotécnicas del terreno.
- c) Dirigir la obra coordinándola con el Proyecto de Ejecución, facilitando su interpretación técnica, económica y estética.
- d) Asistir a las obras, cuantas veces lo requiera su naturaleza y complejidad, a fin de resolver las contingencias que se produzcan en la obra y consignar en el Libro de Órdenes y Asistencias las instrucciones precisas para la correcta interpretación del proyecto.
- e) Elaborar, a requerimiento del promotor o con su conformidad, eventuales modificaciones del proyecto, que vengan exigidas por la marcha de la obra siempre que las mismas se adapten a las disposiciones normativas contempladas y observadas en la redacción del proyecto.
- f) Coordinar, junto al Aparejador o Arquitecto Técnico, el programa de desarrollo de la obra y el Proyecto de Control de Calidad de la obra, con sujeción al Código Técnico de la Edificación y a las especificaciones del Proyecto.

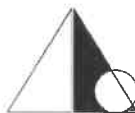

- g) Comprobar, junto al Aparejador o Arquitecto Técnico, los resultados de los análisis e informes realizados por Laboratorios y/o Entidades de Control de Calidad.
- h) Coordinar la intervención en obra de otros técnicos que, en su caso, concurren a la dirección con función propia en aspectos de su especialidad.
- i) Dar conformidad a las certificaciones parciales de obra y la liquidación final.
- j) Suscribir el acta de replanteo o de comienzo de obra y el certificado final de obra, así como conformar las certificaciones parciales y la liquidación final de las unidades de obra ejecutadas, con los visados que en su caso fueran preceptivos.
- k) Asesorar al Promotor durante el proceso de construcción y especialmente en el acto de la recepción.
- l) Preparar con el Contratista, la documentación gráfica y escrita del proyecto definitivamente ejecutado para entregarlo al Promotor.
- m) A dicha documentación se adjuntará, al menos, el acta de recepción, la relación identificativa de los agentes que han intervenido durante el proceso de edificación, así como la relativa a las instrucciones de uso y mantenimiento del edificio y sus instalaciones, de conformidad con la normativa que le sea de aplicación. Esta documentación constituirá el Libro del Edificio, y será entregada a los usuarios finales del edificio.

EL DIRECTOR DE LA EJECUCIÓN DE LA OBRA

Artículo 7.- Corresponde al Aparejador o Arquitecto Técnico la dirección de la ejecución de la obra, que formando parte de la dirección facultativa, asume la función técnica de dirigir la ejecución material de la obra y de controlar cualitativa y cuantitativamente la construcción y la calidad de lo edificado. Siendo sus funciones específicas:

- a) Estar en posesión de la titulación académica y profesional habilitante y cumplir las condiciones exigibles para el ejercicio de la profesión. En caso de personas jurídicas, designar al técnico director de la ejecución de la obra que tenga la titulación profesional habilitante.
- b) Redactar el documento de estudio y análisis del Proyecto para elaborar los programas de organización y de desarrollo de la obra.
- c) Planificar, a la vista del proyecto arquitectónico, del contrato y de la normativa técnica de aplicación, el control de calidad y económico de las obras.
- d) Redactar, cuando se le requiera, el estudio de los sistemas adecuados a los riesgos del trabajo en la realización de la obra y aprobar el Proyecto de Seguridad y Salud para la aplicación del mismo.
- e) Redactar, cuando se le requiera, el Proyecto de Control de Calidad de la Edificación, desarrollando lo especificado en el Proyecto de Ejecución.
- f) Efectuar el replanteo de la obra y preparar el acta correspondiente, suscribiéndola en unión del Arquitecto y del Constructor.
- g) Comprobar las instalaciones provisionales, medios auxiliares y medidas de Seguridad y Salud en el trabajo, controlando su correcta ejecución.
- h) Realizar o disponer las pruebas y ensayos de materiales, instalaciones y demás unidades de obra según las frecuencias de muestreo programadas en el Plan de Control, así como efectuar las demás comprobaciones que resulten necesarias para asegurar la calidad constructiva de acuerdo con el proyecto y la normativa técnica aplicable. De los resultados informará puntualmente al Constructor, impartándole, en su caso, las órdenes oportunas; de no resolverse la contingencia adoptará las medidas que corresponda dando cuenta al Arquitecto.
- i) Realizar las mediciones de obra ejecutada y dar conformidad, según las relaciones establecidas, a las certificaciones valoradas y a la liquidación final de la obra.
- j) Verificar la recepción en obra de los productos de construcción, ordenando la realización de ensayos y pruebas precisas.
- k) Dirigir la ejecución material de la obra comprobando los replanteos, los materiales, la correcta ejecución y disposición de los elementos constructivos y de las instalaciones, de acuerdo con el proyecto y con las instrucciones del director de obra.
- l) Consignar en el Libro de Órdenes y Asistencias las instrucciones precisas.
- m) Suscribir el acta de replanteo o de comienzo de obra y el certificado final de obra, así como elaborar y suscribir las certificaciones parciales y la liquidación final de las unidades de obra ejecutadas.
- n) Colaborar con los restantes agentes en la elaboración de la documentación de la obra ejecutada, aportando los resultados del control realizado.

EL COORDINADOR DE SEGURIDAD Y SALUD

El coordinador en materia de Seguridad y Salud durante la ejecución de la obra deberá desarrollar las siguientes funciones:

- a) Coordinar la aplicación de los principios generales de prevención y de seguridad.
- b) Coordinar las actividades de la obra para garantizar que los contratistas y, en su caso, los subcontratistas y los trabajadores autónomos apliquen de manera coherente y responsable los principios de la acción preventiva que se recogen en el artículo 15 de la Ley de Prevención de Riesgo Laborales durante la ejecución de la obra.
- c) Aprobar el plan de seguridad y salud elaborado por el contratista y, en su caso, las modificaciones introducidas en el mismo.
- d) Coordinar las acciones y funciones de control de la aplicación correcta de los métodos de trabajo.
- e) Adoptar las medidas necesarias para que sólo las personas autorizadas puedan acceder a la obra. La dirección facultativa asumirá esta función cuando no fuera necesaria la designación de coordinador.

LAS ENTIDADES Y LOS LABORATORIOS DE CONTROL DE CALIDAD DE LA EDIFICACIÓN

Artículo 8.- Las entidades de control de calidad de la edificación prestan asistencia técnica en la verificación de la calidad del proyecto, de los materiales y de la ejecución de la obra y sus instalaciones de acuerdo con el proyecto y la normativa aplicable.

Los laboratorios de ensayos para el control de calidad de la edificación prestan asistencia técnica, mediante la realización de ensayos o pruebas de servicio de los materiales, sistemas o instalaciones de una obra de edificación.



Son obligaciones de las entidades y de los laboratorios de control de calidad (art. 14 de la L.O.E.):

- a) Prestar asistencia técnica y entregar los resultados de su actividad al agente autor del encargo y, en todo caso, al director de la ejecución de las obras.
- b) Justificar la capacidad suficiente de medios materiales y humanos necesarios para realizar adecuadamente los trabajos contratados, en su caso, a través de la correspondiente acreditación oficial otorgada por las Comunidades Autónomas con competencia en la materia.

EPÍGRAFE 2.º.- DE LAS OBLIGACIONES Y DERECHOS GENERALES DEL CONSTRUCTOR O CONTRATISTA VERIFICACIÓN DE LOS DOCUMENTOS DEL PROYECTO

Artículo 9.- Antes de dar comienzo a las obras, el Constructor consignará por escrito que la documentación aportada le resulta suficiente para la comprensión de la totalidad de la obra contratada, o en caso contrario, solicitará las aclaraciones pertinentes.

PLAN DE SEGURIDAD E HIGIENE

Artículo 10.- El Constructor, a la vista del Proyecto de Ejecución conteniendo, en su caso, el Estudio de Seguridad e Higiene, presentará el Plan de Seguridad e Higiene de la obra a la aprobación del Aparejador o Arquitecto Técnico de la dirección facultativa.

PROYECTO DE CONTROL DE CALIDAD

Artículo 11.- El Constructor tendrá a su disposición el Proyecto de Control de Calidad, si para la obra fuera necesario, en el que se especificarán las características y requisitos que deberán cumplir los materiales y unidades de obra, y los criterios para la recepción de los materiales, según estén avalados o no por sellos marcas e calidad; ensayos, análisis y pruebas a realizar, determinación de lotes y otros parámetros definidos en el Proyecto por el Arquitecto o Aparejador de la Dirección facultativa.

OFICINA EN LA OBRA

Artículo 12.- El Constructor habilitará en la obra una oficina en la que existirá una mesa o tablero adecuado, en el que puedan extenderse y consultarse los planos. En dicha oficina tendrá siempre el Contratista a disposición de la Dirección Facultativa:

-El Proyecto de Ejecución completo, incluidos los complementos que en su caso redacte el Arquitecto.

-La Licencia de Obras.

-El Libro de Ordenes y Asistencia.

-El Plan de Seguridad y Salud y su Libro de Incidencias, si hay para la obra.

-El Proyecto de Control de Calidad y su Libro de registro, si hay para la obra.

-El Reglamento y Ordenanza de Seguridad y Salud en el Trabajo.

-La documentación de los seguros suscritos por el Constructor.

Dispondrá además el Constructor una oficina para la Dirección facultativa, convenientemente acondicionada para que en ella se pueda trabajar con normalidad a cualquier hora de la jornada.

REPRESENTACIÓN DEL CONTRATISTA. JEFE DE OBRA

Artículo 13.- El Constructor viene obligado a comunicar a la propiedad la persona designada como delegado suyo en la obra, que tendrá el carácter de Jefe de Obra de la misma, con dedicación plena y con facultades para representarle y adoptar en todo momento cuantas decisiones competan a la contrata.

Serán sus funciones las del Constructor según se especifica en el artículo 5.

Cuando la importancia de las obras lo requiera y así se consigne en el Pliego de "Condiciones particulares de índole facultativa", el Delegado del Contratista será un facultativo de grado superior o grado medio, según los casos.

El Pliego de Condiciones particulares determinará el personal facultativo o especialista que el Constructor se obligue a mantener en la obra como mínimo, y el tiempo de dedicación comprometido.

El incumplimiento de esta obligación o, en general, la falta de cualificación suficiente por parte del personal según la naturaleza de los trabajos, facultará al Arquitecto para ordenar la paralización de las obras sin derecho a reclamación alguna, hasta que se subsane la deficiencia.

PRESENCIA DEL CONSTRUCTOR EN LA OBRA

Artículo 14.- El Jefe de Obra, por sí o por medio de sus técnicos, o encargados estará presente durante la jornada legal de trabajo y acompañará al Arquitecto o al Aparejador o Arquitecto Técnico, en las visitas que hagan a las obras, poniéndose a su disposición para la práctica de los reconocimientos que se consideren necesarios y suministrándoles los datos precisos para la comprobación de mediciones y liquidaciones.

TRABAJOS NO ESTIPULADOS EXPRESAMENTE

Artículo 15.- Es obligación de la contrata el ejecutar cuando sea necesario para la buena construcción y aspecto de las obras, aun cuando no se halle expresamente determinado en los Documentos de Proyecto, siempre que, sin separarse de su espíritu y recta interpretación, lo disponga el Arquitecto dentro de los límites de posibilidades que los presupuestos habiliten para cada unidad de obra y tipo de ejecución.

En defecto de especificación en el Pliego de Condiciones Particulares, se entenderá que requiere reformado de proyecto con consentimiento expreso de la propiedad, Promotor, toda variación que suponga incremento de precios de alguna unidad de obra en más del 20 por 100 ó del total del presupuesto en más de un 10 por 100.



INTERPRETACIONES, ACLARACIONES Y MODIFICACIONES DE LOS DOCUMENTOS DEL PROYECTO

Artículo 16.- El Constructor podrá requerir del Arquitecto o del Aparejador o Arquitecto Técnico, según sus respectivos cometidos, las instrucciones o aclaraciones que se precisen para la correcta interpretación y ejecución de lo proyectado. Cuando se trate de aclarar, interpretar o modificar preceptos de los Pliegos de Condiciones o indicaciones de los planos o croquis, las órdenes e instrucciones correspondientes se comunicarán precisamente por escrito al Constructor, estando éste obligado a su vez a devolver los originales o las copias suscribiendo con su firma el enterado, que figurará al pie de todas las órdenes, avisos o instrucciones que reciba tanto del Aparejador o Arquitecto Técnico como del Arquitecto. Cualquier reclamación que en contra de las disposiciones tomadas por éstos crea oportuno hacer el Constructor, habrá de dirigirla, dentro precisamente del plazo de tres días, a quién la hubiere dictado, el cual dará al Constructor el correspondiente recibo, si éste lo solicitase.

RECLAMACIONES CONTRA LAS ORDENES DE LA DIRECCIÓN FACULTATIVA

Artículo 17.- Las reclamaciones que el Contratista quiera hacer contra las órdenes o instrucciones dimanadas de la Dirección Facultativa, sólo podrá presentarlas, a través del Arquitecto, ante la Propiedad, si son de orden económico y de acuerdo con las condiciones estipuladas en los Pliegos de Condiciones correspondientes.

Contra disposiciones de orden técnico del Arquitecto o del Aparejador o Arquitecto Técnico, no se admitirá reclamación alguna, pudiendo el Contratista salvar su responsabilidad, si lo estima oportuno, mediante exposición razonada dirigida al Arquitecto, el cual podrá limitar su contestación al acuse de recibo, que en todo caso será obligatorio para este tipo de reclamaciones.

RECUSACIÓN POR EL CONTRATISTA DEL PERSONAL NOMBRADO POR EL ARQUITECTO

Artículo 18.- El Constructor no podrá recusar a los Arquitectos, Aparejadores o personal encargado por éstos de la vigilancia de las obras, ni pedir que por parte de la propiedad se designen otros facultativos para los reconocimientos y mediciones. Cuando se crea perjudicado por la labor de éstos procederá de acuerdo con lo estipulado en el artículo precedente, pero sin que por esta causa puedan interrumpirse ni perturbarse la marcha de los trabajos.

FALTAS DEL PERSONAL

Artículo 19.- El Arquitecto, en supuestos de desobediencia a sus instrucciones, manifiesta incompetencia o negligencia grave que comprometan o perturben la marcha de los trabajos, podrá requerir al Contratista para que aparte de la obra a los dependientes u operarios causantes de la perturbación.

SUBCONTRATAS

Artículo 20.- El Contratista podrá subcontratar capítulos o unidades de obra a otros contratistas e industriales, con sujeción en su caso, a lo estipulado en el Pliego de Condiciones Particulares y sin perjuicio de sus obligaciones como Contratista general de la obra.

EPÍGRAFE 3.º.-RESPONSABILIDAD CIVIL DE LOS AGENTES QUE INTERVIENEN EN EL PROCESO DE LA EDIFICACIÓN**DAÑOS MATERIALES**

Artículo 21.- Las personas físicas o jurídicas que intervienen en el proceso de la edificación responderán frente a los propietarios y los terceros adquirentes de los edificios o partes de los mismos, en el caso de que sean objeto de división, de los siguientes daños materiales ocasionados en el edificio dentro de los plazos indicados, contados desde la fecha de recepción de la obra, sin reservas o desde la subsanación de éstas:

- a) Durante diez años, de los daños materiales causados en el edificio por vicios o defectos que afecten a la cimentación, los soportes, las vigas, los forjados, los muros de carga u otros elementos estructurales, y que comprometan directamente la resistencia mecánica y la estabilidad del edificio.
- b) Durante tres años, de los daños materiales causados en el edificio por vicios o defectos de los elementos constructivos o de las instalaciones que ocasionen el incumplimiento de los requisitos de habitabilidad del art. 3 de la L.O.E.

El constructor también responderá de los daños materiales por vicios o defectos de ejecución que afecten a elementos de terminación o acabado de las obras dentro del plazo de un año.

RESPONSABILIDAD CIVIL

Artículo 22.- La responsabilidad civil será exigible en forma personal e individualizada, tanto por actos u omisiones de propios, como por actos u omisiones de personas por las que se deba responder.

No obstante, cuando pudiera individualizarse la causa de los daños materiales o quedase debidamente probada la concurrencia de culpas sin que pudiera precisarse el grado de intervención de cada agente en el daño producido, la responsabilidad se exigirá solidariamente. En todo caso, el promotor responderá solidariamente con los demás agentes intervinientes ante los posibles adquirentes de los daños materiales en el edificio ocasionados por vicios o defectos de construcción.

Sin perjuicio de las medidas de intervención administrativas que en cada caso procedan, la responsabilidad del promotor que se establece en la Ley de Ordenación de la Edificación se extenderá a las personas físicas o jurídicas que, a tenor del contrato o de su intervención decisoria en la promoción, actúen como tales promotores bajo la forma de promotor o gestor de cooperativas o de comunidades de propietarios u otras figuras análogas.

Cuando el proyecto haya sido contratado conjuntamente con más de un proyectista, los mismos responderán solidariamente.

Los proyectistas que contraten los cálculos, estudios, dictámenes o informes de otros profesionales, serán directamente

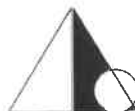

responsables de los daños que puedan derivarse de su insuficiencia, incorrección o inexactitud, sin perjuicio de la repetición que pudieran ejercer contra sus autores.

El constructor responderá directamente de los daños materiales causados en el edificio por vicios o defectos derivados de la impericia, falta de capacidad profesional o técnica, negligencia o incumplimiento de las obligaciones atribuidas al jefe de obra y demás personas físicas o jurídicas que de él dependan.

Cuando el constructor subcontrate con otras personas físicas o jurídicas la ejecución de determinadas partes o instalaciones de la obra, será directamente responsable de los daños materiales por vicios o defectos de su ejecución, sin perjuicio de la repetición a que hubiere lugar.

El director de obra y el director de la ejecución de la obra que suscriban el certificado final de obra serán responsables de la veracidad y exactitud de dicho documento.

Quien acepte la dirección de una obra cuyo proyecto no haya elaborado él mismo, asumirá las responsabilidades derivadas de las omisiones, deficiencias o imperfecciones del proyecto, sin perjuicio de la repetición que pudiere corresponderle frente al proyectista.

Cuando la dirección de obra se contrate de manera conjunta a más de un técnico, los mismos responderán solidariamente sin perjuicio de la distribución que entre ellos corresponda.

Las responsabilidades por daños no serán exigibles a los agentes que intervengan en el proceso de la edificación, si se prueba que aquellos fueron ocasionados por caso fortuito, fuerza mayor, acto de tercero o por el propio perjudicado por el daño.

Las responsabilidades a que se refiere este artículo se entienden sin perjuicio de las que alcanzan al vendedor de los edificios o partes edificadas frente al comprador conforme al contrato de compraventa suscrito entre ellos, a los artículos 1.484 y siguientes del Código Civil y demás legislación aplicable a la compraventa.

EPÍGRAFE 4.º.- PRESCRIPCIONES GENERALES RELATIVAS A TRABAJOS, MATERIALES Y MEDIOS AUXILIARES CAMINOS Y ACCESOS

Artículo 23.- El Constructor dispondrá por su cuenta los accesos a la obra, el cerramiento o vallado de ésta y su mantenimiento durante la ejecución de la obra. El Aparejador o Arquitecto Técnico podrá exigir su modificación o mejora.

REPLANTEO

Artículo 24.- El Constructor iniciará la obra con el replanteo de las mismas en el terreno, señalando las referencias principales que mantendrá como base de ulteriores replanteos parciales. Dichos trabajos se considerará a cargo del Contratista e incluidos en su oferta.

El Constructor someterá el replanteo a la aprobación del Aparejador o Arquitecto Técnico y una vez esto haya dado su conformidad preparará un acta acompañada de un plano que deberá ser aprobada por el Arquitecto, siendo responsabilidad del Constructor la omisión de este trámite.

INICIO DE LA OBRA. RITMO DE EJECUCIÓN DE LOS TRABAJOS

Artículo 25.- El Constructor dará comienzo a las obras en el plazo marcado en el Pliego de Condiciones Particulares, desarrollándolas en la forma necesaria para que dentro de los períodos parciales en aquél señalados queden ejecutados los trabajos correspondientes y, en consecuencia, la ejecución total se lleve a efecto dentro del plazo exigido en el Contrato. Obligatoriamente y por escrito, deberá el Contratista dar cuenta al Arquitecto y al Aparejador o Arquitecto Técnico del comienzo de los trabajos al menos con tres días de antelación.

ORDEN DE LOS TRABAJOS

Artículo 26.- En general, la determinación del orden de los trabajos es facultad de la contrata, salvo aquellos casos en que, por circunstancias de orden técnico, estime conveniente su variación la Dirección Facultativa.

FACILIDADES PARA OTROS CONTRATISTAS

Artículo 27.- De acuerdo con lo que requiera la Dirección Facultativa, el Contratista General deberá dar todas las facilidades razonables para la realización de los trabajos que le sean encomendados a todos los demás Contratistas que intervengan en la obra. Ello sin perjuicio de las compensaciones económicas a que haya lugar entre Contratistas por utilización de medios auxiliares o suministros de energía u otros conceptos.

En caso de litigio, ambos Contratistas estarán a lo que resuelva la Dirección Facultativa.

AMPLIACIÓN DEL PROYECTO POR CAUSAS IMPREVISTAS O DE FUERZA MAYOR

Artículo 28.- Cuando sea preciso por motivo imprevisto o por cualquier accidente, ampliar el Proyecto, no se interrumpirán los trabajos, continuándose según las instrucciones dadas por el Arquitecto en tanto se formula o se tramita el Proyecto Reformado.

El Constructor está obligado a realizar con su personal y sus materiales cuanto la Dirección de las obras disponga para apeos, apuntalamientos, derribos, recalzos o cualquier otra obra de carácter urgente, anticipando de momento este servicio, cuyo importe le será consignado en un presupuesto adicional o abonado directamente, de acuerdo con lo que se convenga.

PRÓRROGA POR CAUSA DE FUERZA MAYOR

Artículo 29.- Si por causa de fuerza mayor o independiente de la voluntad del Constructor, éste no pudiese comenzar las obras, o tuviese que suspenderlas, o no le fuera posible terminarlas en los plazos prefijados, se le otorgará una prórroga proporcionada para el cumplimiento de la contrata, previo informe favorable del Arquitecto. Para ello, el Constructor expondrá, en escrito dirigido al Arquitecto, la causa que impide la ejecución o la marcha de los trabajos y el retraso que por ello se

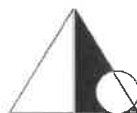

originaría en los plazos acordados, razonando debidamente la prórroga que por dicha causa solicita.

RESPONSABILIDAD DE LA DIRECCIÓN FACULTATIVA EN EL RETRASO DE LA OBRA

Artículo 30.- El Contratista no podrá excusarse de no haber cumplido los plazos de obras estipulados, alegando como causa la carencia de planos u órdenes de la Dirección Facultativa, a excepción del caso en que habiéndolo solicitado por escrito no se le hubiesen proporcionado.

CONDICIONES GENERALES DE EJECUCIÓN DE LOS TRABAJOS

Artículo 31.- Todos los trabajos se ejecutarán con estricta sujeción al Proyecto, a las modificaciones del mismo que previamente hayan sido aprobadas y a las órdenes e instrucciones que bajo su responsabilidad y por escrito entreguen el Arquitecto o el Aparejador o Arquitecto Técnico al Constructor, dentro de las limitaciones presupuestarias y de conformidad con lo especificado en el artículo 15.

DOCUMENTACIÓN DE OBRAS OCULTAS

Artículo 32.- De todos los trabajos y unidades de obra que hayan de quedar ocultos a la terminación del edificio, se levantarán los planos precisos para que queden perfectamente definidos; estos documentos se extenderán por triplicado, entregándose: uno, al Arquitecto; otro, al Aparejador; y, el tercero, al Contratista, firmados todos ellos por los tres. Dichos planos, que deberán ir suficientemente acotados, se considerarán documentos indispensables e irrecusables para efectuar las mediciones.

TRABAJOS DEFECTUOSOS

Artículo 33.- El Constructor debe emplear los materiales que cumplan las condiciones exigidas en las "Condiciones generales y particulares de índole Técnica" del Pliego de Condiciones y realizará todos y cada uno de los trabajos contratados de acuerdo con lo especificado también en dicho documento.

Por ello, y hasta que tenga lugar la recepción definitiva del edificio, es responsable de la ejecución de los trabajos que ha contratado y de las faltas y defectos que en éstos puedan existir por su mala ejecución o por la deficiente calidad de los materiales empleados o aparatos colocados, sin que le exonere de responsabilidad el control que compete al Aparejador o Arquitecto Técnico, ni tampoco el hecho de que estos trabajos hayan sido valorados en las certificaciones parciales de obra, que siempre se entenderán extendidas y abonadas a buena cuenta.

Como consecuencia de lo anteriormente expresado, cuando el Aparejador o Arquitecto Técnico advierta vicios o defectos en los trabajos ejecutados, o que los materiales empleados o los aparatos colocados no reúnen las condiciones preceptuadas, ya sea en el curso de la ejecución de los trabajos, o finalizados éstos, y antes de verificarse la recepción definitiva de la obra, podrá disponer que las partes defectuosas sean demolidas y reconstruidas de acuerdo con lo contratado, y todo ello a expensas de la contrata. Si ésta no estimase justa la decisión y se negase a la demolición y reconstrucción ordenadas, se planteará la cuestión ante el Arquitecto de la obra, quien resolverá.

VICIOS OCULTOS

Artículo 34.- Si el Aparejador o Arquitecto Técnico tuviese fundadas razones para creer en la existencia de vicios ocultos de construcción en las obras ejecutadas, ordenará efectuar en cualquier tiempo, y antes de la recepción definitiva, los ensayos, destructivos o no, que crea necesarios para reconocer el trabajo que suponga defectuosos, dando cuenta de la circunstancia al Arquitecto.

Los gastos que se ocasionen serán de cuenta del Constructor, siempre que los vicios existan realmente, en caso contrario serán a cargo de la Propiedad.

DE LOS MATERIALES Y DE LOS APARATOS. SU PROCEDENCIA

Artículo 35.- El Constructor tiene libertad de proveerse de los materiales y aparatos de todas clases en los puntos que le parezca conveniente, excepto en los casos en que el Pliego Particular de Condiciones Técnicas preceptúe una procedencia determinada.

Obligatoriamente, y antes de proceder a su empleo o acopio, el Constructor deberá presentar al Aparejador o Arquitecto Técnico una lista completa de los materiales y aparatos que vaya a utilizar en la que se especifiquen todas las indicaciones sobre marcas, calidades, procedencia e idoneidad de cada uno de ellos.

PRESENTACIÓN DE MUESTRAS

Artículo 36.- A petición del Arquitecto, el Constructor le presentará las muestras de los materiales siempre con la antelación prevista en el Calendario de la Obra.

MATERIALES NO UTILIZABLES

Artículo 37.- El Constructor, a su costa, transportará y colocará, agrupándolos ordenadamente y en el lugar adecuado, los materiales procedentes de las excavaciones, derribos, etc., que no sean utilizables en la obra.

Se retirarán de ésta o se llevarán al vertedero, cuando así estuviese establecido en el Pliego de Condiciones Particulares vigente en la obra.

Si no se hubiese preceptuado nada sobre el particular, se retirarán de ella cuando así lo ordene el Aparejador o Arquitecto Técnico, pero acordando previamente con el Constructor su justa tasación, teniendo en cuenta el valor de dichos materiales y los gastos de su transporte.

MATERIALES Y APARATOS DEFECTUOSOS



Artículo 38.- Cuando los materiales, elementos de instalaciones o aparatos no fuesen de la calidad prescrita en este Pliego, o no tuvieran la preparación en él exigida o, en fin, cuando la falta de prescripciones formales de aquél, se reconociera o demostrara que no eran adecuados para su objeto, el Arquitecto a instancias del Aparejador o Arquitecto Técnico, dará orden al Constructor de sustituirlos por otros que satisfagan las condiciones o llenen el objeto a que se destinen.

Si a los quince (15) días de recibir el Constructor orden de que retire los materiales que no estén en condiciones, no ha sido cumplida, podrá hacerlo la Propiedad cargando los gastos a la contrata.

Si los materiales, elementos de instalaciones o aparatos fueran defectuosos, pero aceptables a juicio del Arquitecto, se recibirán pero con la rebaja del precio que aquél determine, a no ser que el Constructor prefiera sustituirlos por otros en condiciones.

GASTOS OCASIONADOS POR PRUEBAS Y ENSAYOS

Artículo 39.- Todos los gastos originados por las pruebas y ensayos de materiales o elementos que intervengan en la ejecución de las obras, serán de cuenta de la contrata.

Todo ensayo que no haya resultado satisfactorio o que no ofrezca las suficientes garantías podrá comenzarse de nuevo a cargo del mismo.

LIMPIEZA DE LAS OBRAS

Artículo 40.- Es obligación del Constructor mantener limpias las obras y sus alrededores, tanto de escombros como de materiales sobrantes, hacer desaparecer las instalaciones provisionales que no sean necesarias, así como adoptar las medidas y ejecutar todos los trabajos que sean necesarios para que la obra ofrezca buen aspecto.

OBRAS SIN PRESCRIPCIONES

Artículo 41.- En la ejecución de trabajos que entran en la construcción de las obras y para los cuales no existan prescripciones consignadas explícitamente en este Pliego ni en la restante documentación del Proyecto, el Constructor se atenderá, en primer término, a las instrucciones que dicte la Dirección Facultativa de las obras y, en segundo lugar, a las reglas y prácticas de la buena construcción.

EPÍGRAFE 5.º.- DE LAS RECEPCIONES DE EDIFICIOS Y OBRAS ANEJAS

ACTA DE RECEPCIÓN

Artículo 42.- La recepción de la obra es el acto por el cual el constructor una vez concluida ésta, hace entrega de la misma al promotor y es aceptada por éste. Podrá realizarse con o sin reservas y deberá abarcar la totalidad de la obra o fases completas y terminadas de la misma, cuando así se acuerde por las partes.

La recepción deberá consignarse en un acta firmada, al menos, por el promotor y el constructor, y en la misma se hará constar:

- a) Las partes que intervienen.
- b) La fecha del certificado final de la totalidad de la obra o de la fase completa y terminada de la misma.
- c) El coste final de la ejecución material de la obra.
- d) La declaración de la recepción de la obra con o sin reservas, especificando, en su caso, éstas de manera objetiva, y el plazo en que deberán quedar subsanados los defectos observados. Una vez subsanados los mismos, se hará constar en un acta aparte, suscrita por los firmantes de la recepción.
- e) Las garantías que, en su caso, se exijan al constructor para asegurar sus responsabilidades.
- f) Se adjuntará el certificado final de obra suscrito por el director de obra (arquitecto) y el director de la ejecución de la obra (aparejador) y la documentación justificativa del control de calidad realizado.

El promotor podrá rechazar la recepción de la obra por considerar que la misma no está terminada o que no se adecua a las condiciones contractuales. En todo caso, el rechazo deberá ser motivado por escrito en el acta, en la que se fijará el nuevo plazo para efectuar la recepción.

Salvo pacto expreso en contrario, la recepción de la obra tendrá lugar dentro de los treinta días siguientes a la fecha de su terminación, acreditada en el certificado final de obra, plazo que se contará a partir de la notificación efectuada por escrito al promotor. La recepción se entenderá tácitamente producida si transcurridos treinta días desde la fecha indicada el promotor no hubiera puesto de manifiesto reservas o rechazo motivado por escrito.

DE LAS RECEPCIONES PROVISIONALES

Artículo 43.- Esta se realizará con la intervención de la Propiedad, del Constructor, del Arquitecto y del Aparejador o Arquitecto Técnico. Se convocará también a los restantes técnicos que, en su caso, hubiesen intervenido en la dirección con función propia en aspectos parciales o unidades especializadas.

Practicado un detenido reconocimiento de las obras, se extenderá un acta con tantos ejemplares como intervinientes y firmados por todos ellos. Desde esta fecha empezará a correr el plazo de garantía, si las obras se hallasen en estado de ser admitidas. Seguidamente, los Técnicos de la Dirección Facultativa extenderán el correspondiente Certificado de final de obra. Cuando las obras no se hallen en estado de ser recibidas, se hará constar en el acta y se darán al Constructor las oportunas instrucciones para remediar los defectos observados, fijando un plazo para subsanarlos, expirado el cual, se efectuará un nuevo reconocimiento a fin de proceder a la recepción provisional de la obra.

Si el Constructor no hubiese cumplido, podrá declararse resuelto el contrato con pérdida de la fianza.

DOCUMENTACIÓN FINAL

Artículo 44.- El Arquitecto, asistido por el Contratista y los técnicos que hubieren intervenido en la obra, redactarán la documentación final de las obras, que se facilitará a la Propiedad. Dicha documentación se adjuntará, al acta de recepción,



con la relación identificativa de los agentes que han intervenido durante el proceso de edificación, así como la relativa a las instrucciones de uso y mantenimiento del edificio y sus instalaciones, de conformidad con la normativa que le sea de aplicación. Esta documentación constituirá el Libro del Edificio, que ha de ser encargada por el promotor, será entregada a los usuarios finales del edificio.

A su vez dicha documentación se divide en:

a.- DOCUMENTACIÓN DE SEGUIMIENTO DE OBRA

Dicha documentación según el Código Técnico de la Edificación se compone de:

- Libro de órdenes y asistencias de acuerdo con lo previsto en el Decreto 461/1971 de 11 de marzo.
 - Libro de incidencias en materia de seguridad y salud, según el Real Decreto 1627/1997 de 24 de octubre.
 - Proyecto con sus anejos y modificaciones debidamente autorizadas por el director de la obra.
 - Licencia de obras, de apertura del centro de trabajo y, en su caso, de otras autorizaciones administrativas.
- La documentación de seguimiento será depositada por el director de la obra en el C.O.A.G..

b.- DOCUMENTACIÓN DE CONTROL DE OBRA

Su contenido cuya recopilación es responsabilidad del director de ejecución de obra, se compone de:

- Documentación de control, que debe corresponder a lo establecido en el proyecto, mas sus anejos y modificaciones.
- Documentación, instrucciones de uso y mantenimiento, así como garantías de los materiales y suministros que debe ser proporcionada por el constructor, siendo conveniente recordárselo fehacientemente.
- En su caso, documentación de calidad de las unidades de obra, preparada por el constructor y autorizada por el director de ejecución en su colegio profesional.

c.- CERTIFICADO FINAL DE OBRA.

Este se ajustará al modelo publicado en el Decreto 462/1971 de 11 de marzo, del Ministerio de Vivienda, en donde el director de la ejecución de la obra certificará haber dirigido la ejecución material de las obras y controlado cuantitativa y cualitativamente la construcción y la calidad de lo edificado de acuerdo con el proyecto, la documentación técnica que lo desarrolla y las normas de buena construcción.

El director de la obra certificará que la edificación ha sido realizada bajo su dirección, de conformidad con el proyecto objeto de la licencia y la documentación técnica que lo complementa, hallándose dispuesta para su adecuada utilización con arreglo a las instrucciones de uso y mantenimiento.

Al certificado final de obra se le unirán como anejos los siguientes documentos:

- Descripción de las modificaciones que, con la conformidad del promotor, se hubiesen introducido durante la obra haciendo constar su compatibilidad con las condiciones de la licencia.
- Relación de los controles realizados.

MEDICIÓN DEFINITIVA DE LOS TRABAJOS Y LIQUIDACIÓN PROVISIONAL DE LA OBRA

Artículo 45.- Recibidas provisionalmente las obras, se procederá inmediatamente por el Aparejador o Arquitecto Técnico a su medición definitiva, con precisa asistencia del Constructor o de su representante. Se extenderá la oportuna certificación por triplicado que, aprobada por el Arquitecto con su firma, servirá para el abono por la Propiedad del saldo resultante salvo la cantidad retenida en concepto de fianza (según lo estipulado en el Art. 6 de la L.O.E.)

PLAZO DE GARANTÍA

Artículo 46.- El plazo de garantía deberá estipularse en el Pliego de Condiciones Particulares y en cualquier caso nunca deberá ser inferior a nueve meses (un año con Contratos de las Administraciones Públicas).

CONSERVACIÓN DE LAS OBRAS RECIBIDAS PROVISIONALMENTE

Artículo 47.- Los gastos de conservación durante el plazo de garantía comprendido entre las recepciones provisional y definitiva, correrán a cargo del Contratista.

Si el edificio fuese ocupado o utilizado antes de la recepción definitiva, la guardería, limpieza y reparaciones causadas por el uso correrán a cargo del propietario y las reparaciones por vicios de obra o por defectos en las instalaciones, serán a cargo de la contrata.

DE LA RECEPCIÓN DEFINITIVA

Artículo 48.- La recepción definitiva se verificará después de transcurrido el plazo de garantía en igual forma y con las mismas formalidades que la provisional, a partir de cuya fecha cesará la obligación del Constructor de reparar a su cargo aquellos desperfectos inherentes a la normal conservación de los edificios y quedarán sólo subsistentes todas las responsabilidades que pudieran alcanzarse por vicios de la construcción.

PRORROGA DEL PLAZO DE GARANTÍA

Artículo 49.- Si al proceder al reconocimiento para la recepción definitiva de la obra, no se encontrase ésta en las condiciones debidas, se aplazará dicha recepción definitiva y el Arquitecto-Director marcará al Constructor los plazos y formas en que deberán realizarse las obras necesarias y, de no efectuarse dentro de aquellos, podrá resolverse el contrato con pérdida de la fianza.

DE LAS RECEPCIONES DE TRABAJOS CUYA CONTRATA HAYA SIDO RESCINDIDA

Artículo 50.- En el caso de resolución del contrato, el Contratista vendrá obligado a retirar, en el plazo que se fije en el Pliego



de Condiciones Particulares, la maquinaria, medios auxiliares, instalaciones, etc., a resolver los subcontratos que tuviese concertados y a dejar la obra en condiciones de ser reanudada por otra empresa.

Las obras y trabajos terminados por completo se recibirán provisionalmente con los trámites establecidos en este Pliego de Condiciones. Transcurrido el plazo de garantía se recibirán definitivamente según lo dispuesto en este Pliego.

Para las obras y trabajos no determinados pero aceptables a juicio del Arquitecto Director, se efectuará una sola y definitiva recepción.

CAPITULO III

DISPOSICIONES ECONÓMICAS

PLIEGO GENERAL

EPÍGRAFE 1.º.- PRINCIPIO GENERAL

Artículo 51.- Todos los que intervienen en el proceso de construcción tienen derecho a percibir puntualmente las cantidades devengadas por su correcta actuación con arreglo a las condiciones contractualmente establecidas.

La propiedad, el contratista y, en su caso, los técnicos pueden exigirse recíprocamente las garantías adecuadas al cumplimiento puntual de sus obligaciones de pago.

EPÍGRAFE 2.º.- FIANZAS

Artículo 52.- El contratista prestará fianza con arreglo a alguno de los siguientes procedimientos según se estipule:

a) Depósito previo, en metálico, valores, o aval bancario, por importe entre el 4 por 100 y el 10 por 100 del precio total de contrata.

b) Mediante retención en las certificaciones parciales o pagos a cuenta en igual proporción.

El porcentaje de aplicación para el depósito o la retención se fijará en el Pliego de Condiciones Particulares.

FIANZA EN SUBASTA PÚBLICA

Artículo 53.- En el caso de que la obra se adjudique por subasta pública, el depósito provisional para tomar parte en ella se especificará en el anuncio de la misma y su cuantía será de ordinario, y salvo estipulación distinta en el Pliego de Condiciones particulares vigente en la obra, de un cuatro por ciento (4 por 100) como mínimo, del total del Presupuesto de contrata.

El Contratista a quien se haya adjudicado la ejecución de una obra o servicio para la misma, deberá depositar en el punto y plazo fijados en el anuncio de la subasta o el que se determine en el Pliego de Condiciones Particulares del Proyecto, la fianza definitiva que se señale y, en su defecto, su importe será el diez por cien (10 por 100) de la cantidad por la que se haga la adjudicación de las formas especificadas en el apartado anterior.

El plazo señalado en el párrafo anterior, y salvo condición expresa establecida en el Pliego de Condiciones particulares, no excederá de treinta días naturales a partir de la fecha en que se le comunique la adjudicación, y dentro de él deberá presentar el adjudicatario la carta de pago o recibo que acredite la constitución de la fianza a que se refiere el mismo párrafo.

La falta de cumplimiento de este requisito dará lugar a que se declare nula la adjudicación, y el adjudicatario perderá el depósito provisional que hubiese hecho para tomar parte en la subasta.

EJECUCIÓN DE TRABAJOS CON CARGO A LA FIANZA

Artículo 54.- Si el Contratista se negase a hacer por su cuenta los trabajos precisos para ultimar la obra en las condiciones contratadas, el Arquitecto Director, en nombre y representación del propietario, los ordenará ejecutar a un tercero, o, podrá realizarlos directamente por administración, abonando su importe con la fianza depositada, sin perjuicio de las acciones a que tenga derecho el Propietario, en el caso de que el importe de la fianza no bastare para cubrir el importe de los gastos efectuados en las unidades de obra que no fuesen de recibo.

DEVOLUCIÓN DE FIANZAS

Artículo 55.- La fianza retenida será devuelta al Contratista en un plazo que no excederá de treinta (30) días una vez firmada el Acta de Recepción Definitiva de la obra. La propiedad podrá exigir que el Contratista le acredite la liquidación y finiquito de sus deudas causadas por la ejecución de la obra, tales como salarios, suministros, subcontratos...

DEVOLUCIÓN DE LA FIANZA EN EL CASO DE EFECTUARSE RECEPCIONES PARCIALES

Artículo 56.- Si la propiedad, con la conformidad del Arquitecto Director, accediera a hacer recepciones parciales, tendrá derecho el Contratista a que se le devuelva la parte proporcional de la fianza.

EPÍGRAFE 3.º.- DE LOS PRECIOS

COMPOSICIÓN DE LOS PRECIOS UNITARIOS

Artículo 57.- El cálculo de los precios de las distintas unidades de obra es el resultado de sumar los costes directos, los indirectos, los gastos generales y el beneficio industrial.

Se considerarán costes directos:

a) La mano de obra, con sus pluses y cargas y seguros sociales, que interviene directamente en la ejecución de la unidad de obra.

b) Los materiales, a los precios resultantes a pie de obra, que queden integrados en la unidad de que se trate o que sean necesarios para su ejecución.

c) Los equipos y sistemas técnicos de seguridad e higiene para la prevención y protección de accidentes y enfermedades profesionales.

d) Los gastos de personal, combustible, energía, etc., que tengan lugar por el accionamiento o funcionamiento de la



maquinaria e instalaciones utilizadas en la ejecución de la unidad de obra.

e) Los gastos de amortización y conservación de la maquinaria, instalaciones, sistemas y equipos anteriormente citados.

Se considerarán costes indirectos:

Los gastos de instalación de oficinas a pie de obra, comunicaciones edificación de almacenes, talleres, pabellones temporales para obreros, laboratorios, seguros, etc., los del personal técnico y administrativo adscrito exclusivamente a la obra y los imprevistos. Todos estos gastos, se cifrarán en un porcentaje de los costes directos.

Se considerarán gastos generales:

Los gastos generales de empresa, gastos financieros, cargas fiscales y tasas de la Administración, legalmente establecidas. Se cifrarán como un porcentaje de la suma de los costes directos e indirectos (en los contratos de obras de la Administración pública este porcentaje se establece entre un 13 por 100 y un 17 por 100).

Beneficio industrial:

El beneficio industrial del Contratista se establece en el 6 por 100 sobre la suma de las anteriores partidas en obras para la Administración.

Precio de ejecución material:

Se denominará Precio de Ejecución material el resultado obtenido por la suma de los anteriores conceptos a excepción del Beneficio Industrial.

Precio de Contrata:

El precio de Contrata es la suma de los costes directos, los Indirectos, los Gastos Generales y el Beneficio Industrial.

El IVA se aplica sobre esta suma (precio de contrata) pero no integra el precio.

PRECIOS DE CONTRATA. IMPORTE DE CONTRATA

Artículo 58.- En el caso de que los trabajos a realizar en un edificio u obra aneja cualquiera se contratasen a riesgo y ventura, se entiende por Precio de contrata el que importa el coste total de la unidad de obra, es decir, el precio de Ejecución material, más el tanto por ciento (%) sobre este último precio en concepto de Beneficio Industrial del Contratista. El beneficio se estima normalmente, en 6 por 100, salvo que en las Condiciones Particulares se establezca otro distinto.

PRECIOS CONTRADICTORIOS

Artículo 59.- Se producirán precios contradictorios sólo cuando la Propiedad por medio del Arquitecto decida introducir unidades o cambios de calidad en alguna de las previstas, o cuando sea necesario afrontar alguna circunstancia imprevista. El Contratista estará obligado a efectuar los cambios.

A falta de acuerdo, el precio se resolverá contradictoriamente entre el Arquitecto y el Contratista antes de comenzar la ejecución de los trabajos y en el plazo que determine el Pliego de Condiciones Particulares. Si subsiste la diferencia se acudirá, en primer lugar, al concepto más análogo dentro del cuadro de precios del proyecto, y en segundo lugar al banco de precios de uso más frecuente en la localidad.

Los contradictorios que hubiere se referirán siempre a los precios unitarios de la fecha del contrato.

RECLAMACIÓN DE AUMENTO DE PRECIOS

Artículo 60.- Si el Contratista, antes de la firma del contrato, no hubiese hecho la reclamación u observación oportuna, no podrá bajo ningún pretexto de error u omisión reclamar aumento de los precios fijados en el cuadro correspondiente del presupuesto que sirva de base para la ejecución de las obras.

FORMAS TRADICIONALES DE MEDIR O DE APLICAR LOS PRECIOS

Artículo 61.- En ningún caso podrá alegar el Contratista los usos y costumbres del país respecto de la aplicación de los precios o de la forma de medir las unidades de obras ejecutadas, se estará a lo previsto en primer lugar, al Pliego General de Condiciones Técnicas y en segundo lugar, al Pliego de Condiciones Particulares Técnicas.

DE LA REVISIÓN DE LOS PRECIOS CONTRATADOS

Artículo 62.- Contratándose las obras a riesgo y ventura, no se admitirá la revisión de los precios en tanto que el incremento no alcance, en la suma de las unidades que falten por realizar de acuerdo con el calendario, un montante superior al tres por 100 (3 por 100) del importe total del presupuesto de Contrato.

Caso de producirse variaciones en alza superiores a este porcentaje, se efectuará la correspondiente revisión de acuerdo con la fórmula establecida en el Pliego de Condiciones Particulares, percibiendo el Contratista la diferencia en más que resulte por la variación del IPC superior al 3 por 100.

No habrá revisión de precios de las unidades que puedan quedar fuera de los plazos fijados en el Calendario de la oferta.

ACOPIO DE MATERIALES

Artículo 63.- El Contratista queda obligado a ejecutar los acopios de materiales o aparatos de obra que la Propiedad ordene por escrito.

Los materiales acopiados, una vez abonados por el Propietario son, de la exclusiva propiedad de éste; de su guarda y conservación será responsable el Contratista.

EPÍGRAFE 4.º.- OBRAS POR ADMINISTRACIÓN ADMINISTRACIÓN



Artículo 64.- Se denominan Obras por Administración aquellas en las que las gestiones que se precisan para su realización las lleva directamente el propietario, bien por sí o por un representante suyo o bien por mediación de un constructor.

Las obras por administración se clasifican en las dos modalidades siguientes:

- a) Obras por administración directa
- b) Obras por administración delegada o indirecta

A) OBRAS POR ADMINISTRACIÓN DIRECTA

Artículo 65.- Se denominan 'Obras por Administración directa' aquellas en las que el Propietario por sí o por mediación de un representante suyo, que puede ser el propio Arquitecto-Director, expresamente autorizado a estos efectos, lleve directamente las gestiones precisas para la ejecución de la obra, adquiriendo los materiales, contratando su transporte a la obra y, en suma interviniendo directamente en todas las operaciones precisas para que el personal y los obreros contratados por él puedan realizarla; en estas obras el constructor, si lo hubiese, o el encargado de su realización, es un mero dependiente del propietario, ya sea como empleado suyo o como autónomo contratado por él, que es quien reúne en sí, por tanto, la doble personalidad de propietario y Contratista.

OBRAS POR ADMINISTRACIÓN DELEGADA O INDIRECTA

Artículo 66.- Se entiende por "Obra por Administración delegada o indirecta" la que convienen un Propietario y un Constructor para que éste, por cuenta de aquél y como delegado suyo, realice las gestiones y los trabajos que se precisen y se convengan. Son por tanto, características peculiares de las "Obras por Administración delegada o indirecta las siguientes:

- a) Por parte del Propietario, la obligación de abonar directamente o por mediación del Constructor todos los gastos inherentes a la realización de los trabajos convenidos, reservándose el Propietario la facultad de poder ordenar, bien por sí o por medio del Arquitecto-Director en su representación, el orden y la marcha de los trabajos, la elección de los materiales y aparatos que en los trabajos han de emplearse y, en suma, todos los elementos que crea preciso para regular la realización de los trabajos convenidos.
- b) Por parte del Constructor, la obligación de llevar la gestión práctica de los trabajos, aportando sus conocimientos constructivos, los medios auxiliares precisos y, en suma, todo lo que, en armonía con su cometido, se requiera para la ejecución de los trabajos, percibiendo por ello del Propietario un tanto por ciento (%) prefijado sobre el importe total de los gastos efectuados y abonados por el Constructor.

LIQUIDACIÓN DE OBRAS POR ADMINISTRACIÓN

Artículo 67.- Para la liquidación de los trabajos que se ejecuten por administración delegada o indirecta, regirán las normas que a tales fines se establezcan en las "Condiciones particulares de índole económica" vigentes en la obra; a falta de ellas, las cuentas de administración las presentará el Constructor al Propietario, en relación valorada a la que deberá acompañarse y agrupados en el orden que se expresan los documentos siguientes todos ellos conformados por el Aparejador o Arquitecto Técnico:

- a) Las facturas originales de los materiales adquiridos para los trabajos y el documento adecuado que justifique el depósito o el empleo de dichos materiales en la obra.
- b) Las nóminas de los jornales abonados, ajustadas a lo establecido en la legislación vigente, especificando el número de horas trabajadas en las obra por los operarios de cada oficio y su categoría, acompañando, a dichas nóminas una relación numérica de los encargados, capataces, jefes de equipo, oficiales y ayudantes de cada oficio, peones especializados y sueltos, listeros, guardas, etc., que hayan trabajado en la obra durante el plazo de tiempo a que correspondan las nóminas que se presentan.
- c) Las facturas originales de los transportes de materiales puestos en la obra o de retirada de escombros.
- d) Los recibos de licencias, impuestos y demás cargas inherentes a la obra que haya pagado o en cuya gestión haya intervenido el Constructor, ya que su abono es siempre de cuenta del Propietario.

A la suma de todos los gastos inherentes a la propia obra en cuya gestión o pago haya intervenido el Constructor se le aplicará, a falta de convenio especial, un quince por ciento (15 por 100), entendiéndose que en este porcentaje están incluidos los medios auxiliares y los de seguridad preventivos de accidentes, los Gastos Generales que al Constructor originen los trabajos por administración que realiza y el Beneficio Industrial del mismo.

ABONO AL CONSTRUCTOR DE LAS CUENTAS DE ADMINISTRACIÓN DELEGADA

Artículo 68.- Salvo pacto distinto, los abonos al Constructor de las cuentas de Administración delegada los realizará el Propietario mensualmente según las partes de trabajos realizados aprobados por el propietario o por su delegado representante.

Independientemente, el Aparejador o Arquitecto Técnico redactará, con igual periodicidad, la medición de la obra realizada, valorándola con arreglo al presupuesto aprobado. Estas valoraciones no tendrán efectos para los abonos al Constructor salvo que se hubiese pactado lo contrario contractualmente.

NORMAS PARA LA ADQUISICIÓN DE LOS MATERIALES Y APARATOS

Artículo 69.- No obstante las facultades que en estos trabajos por Administración delegada se reserva el Propietario para la adquisición de los materiales y aparatos, si al Constructor se le autoriza para gestionarlos y adquirirlos, deberá presentar al Propietario, o en su representación al Arquitecto-Director, los precios y las muestras de los materiales y aparatos ofrecidos, necesitando su previa aprobación antes de adquirirlos.

DEL CONSTRUCTOR EN EL BAJO RENDIMIENTO DE LOS OBREROS

Artículo 70.- Si de los partes mensuales de obra ejecutada que preceptivamente debe presentar el Constructor al



Arquitecto-Director, éste advirtiese que los rendimientos de la mano de obra, en todas o en algunas de las unidades de obra ejecutada, fuesen notoriamente inferiores a los rendimientos normales generalmente admitidos para unidades de obra iguales o similares, se lo notificará por escrito al Constructor, con el fin de que éste haga las gestiones precisas para aumentar la producción en la cuantía señalada por el Arquitecto-Director.

Si hecha esta notificación al Constructor, en los meses sucesivos, los rendimientos no llegasen a los normales, el Propietario queda facultado para resarcirse de la diferencia, rebajando su importe del quince por ciento (15 por 100) que por los conceptos antes expresados correspondería abonarle al Constructor en las liquidaciones quincenales que preceptivamente deben efectuársele. En caso de no llegar ambas partes a un acuerdo en cuanto a los rendimientos de la mano de obra, se someterá el caso a arbitraje.

RESPONSABILIDADES DEL CONSTRUCTOR

Artículo 71.- En los trabajos de "Obras por Administración delegada", el Constructor solo será responsable de los efectos constructivos que pudieran tener los trabajos o unidades por él ejecutadas y también de los accidentes o perjuicios que pudieran sobrevenir a los obreros o a terceras personas por no haber tomado las medidas precisas que en las disposiciones legales vigentes se establecen. En cambio, y salvo lo expresado en el artículo 70 precedente, no será responsable del mal resultado que pudiesen dar los materiales y aparatos elegidos con arreglo a las normas establecidas en dicho artículo. En virtud de lo anteriormente consignado, el Constructor está obligado a reparar por su cuenta los trabajos defectuosos y a responder también de los accidentes o perjuicios expresados en el párrafo anterior.

EPÍGRAFE 5.º.- VALORACIÓN Y ABONO DE LOS TRABAJOS FORMAS DE ABONO DE LAS OBRAS

Artículo 72.- Según la modalidad elegida para la contratación de las obras y salvo que en el Pliego Particular de Condiciones económicas se preceptúe otra cosa, el abono de los trabajos se efectuará así:

1. Tipo fijo o tanto alzado total. Se abonará la cifra previamente fijada como base de la adjudicación, disminuida en su caso en el importe de la baja efectuada por el adjudicatario.
2. Tipo fijo o tanto alzado por unidad de obra. Este precio por unidad de obra es invariable y se haya fijado de antemano, pudiendo variar solamente el número de unidades ejecutadas. Previa medición y aplicando al total de las diversas unidades de obra ejecutadas, del precio invariable estipulado de antemano para cada una de ellas, estipulado de antemano para cada una de ellas, se abonará al Contratista el importe de las comprendidas en los trabajos ejecutados y ultimados con arreglo y sujeción a los documentos que constituyen el Proyecto, los que servirán de base para la medición y valoración de las diversas unidades.
3. Tanto variable por unidad de obra. Según las condiciones en que se realice y los materiales diversos empleados en su ejecución de acuerdo con las Órdenes del Arquitecto-Director. Se abonará al Contratista en idénticas condiciones al caso anterior.
4. Por listas de jornales y recibos de materiales, autorizados en la forma que el presente "Pliego General de Condiciones económicas" determina.
5. Por horas de trabajo, ejecutado en las condiciones determinadas en el contrato.

RELACIONES VALORADAS Y CERTIFICACIONES

Artículo 73.- En cada una de las épocas o fechas que se fijen en el contrato o en los "Pliegos de Condiciones Particulares" que rijan en la obra, formará el Contratista una relación valorada de las obras ejecutadas durante los plazos previstos, según la medición que habrá practicado el Aparejador.

Lo ejecutado por el Contratista en las condiciones preestablecidas, se valorará aplicando al resultado de la medición general, cúbica, superficial, lineal, ponderada o numeral correspondiente para cada unidad de obra, los precios señalados en el presupuesto para cada una de ellas, teniendo presente además lo establecido en el presente "Pliego General de Condiciones económicas" respecto a mejoras o sustituciones de material y a las obras accesorias y especiales, etc.

Al Contratista, que podrá presenciar las mediciones necesarias para extender dicha relación se le facilitarán por el Aparejador los datos correspondientes de la relación valorada, acompañándolos de una nota de envío, al objeto de que, dentro del plazo de diez (10) días a partir de la fecha del recibo de dicha nota, pueda el Contratista examinarlos y devolverlos firmados con su conformidad o hacer, en caso contrario, las observaciones o reclamaciones que considere oportunas.

Dentro de los diez (10) días siguientes a su recibo, el Arquitecto-Director aceptará o rechazará las reclamaciones del Contratista si las hubiere, dando cuenta al mismo de su resolución, pudiendo éste, en el segundo caso, acudir ante el Propietario contra la resolución del Arquitecto-Director en la forma referida en los "Pliegos Generales de Condiciones Facultativas y Legales".

Tomando como base la relación valorada indicada en el párrafo anterior, expedirá el Arquitecto-Director la certificación de las obras ejecutadas. De su importe se deducirá el tanto por ciento que para la construcción de la fianza se haya preestablecido.

El material acopiado a pie de obra por indicación expresa y por escrito del Propietario, podrá certificarse hasta el noventa por ciento (90 por 100) de su importe, a los precios que figuren en los documentos del Proyecto, sin afectarlos del tanto por ciento de contrata.

Las certificaciones se remitirán al Propietario, dentro del mes siguiente al período a que se refieren, y tendrán el carácter de documento y entregas a buena cuenta, sujetas a las rectificaciones y variaciones que se deriven de la liquidación final, no suponiendo tampoco dichas certificaciones aprobación ni recepción de las obras que comprenden.

Las relaciones valoradas contendrán solamente la obra ejecutada en el plazo a que la valoración se refiere. En el caso de que el Arquitecto-Director lo exigiera, las certificaciones se extenderán al origen.



MEJORAS DE OBRAS LIBREMENTE EJECUTADAS

Artículo 74.- Cuando el Contratista, incluso con autorización del Arquitecto-Director, emplease materiales de más esmerada preparación o de mayor tamaño que el señalado en el Proyecto o sustituyese una clase de fábrica con otra que tuviese asignado mayor precio o ejecutase con mayores dimensiones cualquiera parte de la obra, o, en general, introdujese en ésta y sin pedírsela, cualquiera otra modificación que sea beneficiosa a juicio del Arquitecto-Director, no tendrá derecho, sin embargo, más que al abono de lo que pudiera corresponder en el caso de que hubiese construido la obra con estricta sujeción a la proyectada y contratada o adjudicada.

ABONO DE TRABAJOS PRESUPUESTADOS CON PARTIDA ALZADA

Artículo 75.- Salvo lo preceptuado en el "Pliego de Condiciones Particulares de índole económica", vigente en la obra, el abono de los trabajos presupuestados en partida alzada, se efectuará de acuerdo con el procedimiento que corresponda entre los que a continuación se expresan:

- a) Si existen precios contratados para unidades de obras iguales, las presupuestadas mediante partida alzada, se abonarán previa medición y aplicación del precio establecido.
- b) Si existen precios contratados para unidades de obra similares, se establecerán precios contradictorios para las unidades con partida alzada, deducidos de los similares contratados.
- c) Si no existen precios contratados para unidades de obra iguales o similares, la partida alzada se abonará íntegramente al Contratista, salvo el caso de que en el Presupuesto de la obra se exprese que el importe de dicha partida debe justificarse, en cuyo caso el Arquitecto-Director indicará al Contratista y con anterioridad a su ejecución, el procedimiento que de seguirse para llevar dicha cuenta, que en realidad será de Administración, valorándose los materiales y jornales a los precios que figuren en el Presupuesto aprobado o, en su defecto, a los que con anterioridad a la ejecución convengan las dos partes, incrementándose su importe total con el porcentaje que se fije en el Pliego de Condiciones Particulares en concepto de Gastos Generales y Beneficio Industrial del Contratista.

ABONO DE AGOTAMIENTOS Y OTROS TRABAJOS ESPECIALES NO CONTRATADOS

Artículo 76.- Cuando fuese preciso efectuar agotamientos, inyecciones y otra clase de trabajos de cualquiera índole especial y ordinaria, que por no estar contratados no sean de cuenta del Contratista, y si no se contratasen con tercera persona, tendrá el Contratista la obligación de realizarlos y de satisfacer los gastos de toda clase que ocasionen, los cuales le serán abonados por el Propietario por separado de la Contrata.

Además de reintegrar mensualmente estos gastos al Contratista, se le abonará juntamente con ellos el tanto por ciento del importe total que, en su caso, se especifique en el Pliego de Condiciones Particulares.

PAGOS

Artículo 77.- Los pagos se efectuarán por el Propietario en los plazos previamente establecidos, y su importe corresponderá precisamente al de las certificaciones de obra conformadas por el Arquitecto-Director, en virtud de las cuales se verifican aquéllos.

ABONO DE TRABAJOS EJECUTADOS DURANTE EL PLAZO DE GARANTÍA

Artículo 78.- Efectuada la recepción provisional y si durante el plazo de garantía se hubieran ejecutado trabajos cualesquiera, para su abono se procederá así:

1. Si los trabajos que se realicen estuvieran especificados en el Proyecto, y sin causa justificada no se hubieran realizado por el Contratista a su debido tiempo; y el Arquitecto-Director exigiera su realización durante el plazo de garantía, serán valorados a los precios que figuren en el Presupuesto y abonados de acuerdo con lo establecido en los "Pliegos Particulares" o en su defecto en los Generales, en el caso de que dichos precios fuesen inferiores a los que rijan en la época de su realización; en caso contrario, se aplicarán estos últimos.
2. Si se han ejecutado trabajos precisos para la reparación de desperfectos ocasionados por el uso del edificio, por haber sido éste utilizado durante dicho plazo por el Propietario, se valorarán y abonarán a los precios del día, previamente acordados.
3. Si se han ejecutado trabajos para la reparación de desperfectos ocasionados por deficiencia de la construcción o de la calidad de los materiales, nada se abonará por ellos al Contratista.

EPÍGRAFE 6.º INDEMNIZACIONES MUTUAS**INDEMNIZACIÓN POR RETRASO DEL PLAZO DE TERMINACIÓN DE LAS OBRAS**

Artículo 79.- La indemnización por retraso en la terminación se establecerá en un tanto por mil del importe total de los trabajos contratados, por cada día natural de retraso, contados a partir del día de terminación fijado en el Calendario de obra, salvo lo dispuesto en el Pliego Particular del presente proyecto.

Las sumas resultantes se descontarán y retendrán con cargo a la fianza.

DEMORA DE LOS PAGOS POR PARTE DEL PROPIETARIO

Artículo 80.- Si el propietario no efectuase el pago de las obras ejecutadas, dentro del mes siguiente al que corresponde el plazo convenido el Contratista tendrá además el derecho de percibir el abono de un cinco por ciento (5%) anual (o el que se defina en el Pliego Particular), en concepto de intereses de demora, durante el espacio de tiempo del retraso y sobre el importe de la mencionada certificación.

Si aún transcurrieran dos meses a partir del término de dicho plazo de un mes sin realizarse dicho pago, tendrá derecho el Contratista a la resolución del contrato, procediéndose a la liquidación correspondiente de las obras ejecutadas y de los materiales acopiados, siempre que éstos reúnan las condiciones preestablecidas y que su cantidad no exceda de la necesaria para la terminación de la obra contratada o adjudicada.



No obstante lo anteriormente expuesto, se rechazará toda solicitud de resolución del contrato fundada en dicha demora de pagos, cuando el Contratista no justifique que en la fecha de dicha solicitud ha invertido en obra o en materiales acopiados admisibles la parte de presupuesto correspondiente al plazo de ejecución que tenga señalado en el contrato.

EPÍGRAFE 7.º VARIOS

MEJORAS, AUMENTOS Y/O REDUCCIONES DE OBRA.

Artículo 76.- No se admitirán mejoras de obra, más que en el caso en que el Arquitecto-Director haya ordenado por escrito la ejecución de trabajos nuevos o que mejoren la calidad de los contratados, así como la de los materiales y aparatos previstos en el contrato. Tampoco se admitirán aumentos de obra en las unidades contratadas, salvo caso de error en las mediciones del Proyecto a menos que el Arquitecto-Director ordene, también por escrito, la ampliación de las contratadas. En todos estos casos será condición indispensable que ambas partes contratantes, antes de su ejecución o empleo, convengan por escrito los importes totales de las unidades mejoradas, los precios de los nuevos materiales o aparatos ordenados emplear y los aumentos que todas estas mejoras o aumentos de obra supongan sobre el importe de las unidades contratadas.

Se seguirán el mismo criterio y procedimiento, cuando el Arquitecto-Director introduzca innovaciones que supongan una reducción apreciable en los importes de las unidades de obra contratadas.

UNIDADES DE OBRA DEFECTUOSAS, PERO ACEPTABLES

Artículo 77.- Cuando por cualquier causa fuera menester valorar obra defectuosa, pero aceptable a juicio del Arquitecto-Director de las obras, éste determinará el precio o partida de abono después de oír al Contratista, el cual deberá conformarse con dicha resolución, salvo el caso en que, estando dentro del plazo de ejecución, prefiera demoler la obra y rehacerla con arreglo a condiciones, sin exceder de dicho plazo.

SEGURO DE LAS OBRAS

Artículo 78.- El Contratista estará obligado a asegurar la obra contratada durante todo el tiempo que dure su ejecución hasta la recepción definitiva; la cuantía del seguro coincidirá en cada momento con el valor que tengan por contrata los objetos asegurados.

El importe abonado por la Sociedad Aseguradora, en el caso de siniestro, se ingresará en cuenta a nombre del Propietario, para que con cargo a ella se abone la obra que se construya, y a medida que ésta se vaya realizando.

El reintegro de dicha cantidad al Contratista se efectuará por certificaciones, como el resto de los trabajos de la construcción. En ningún caso, salvo conformidad expresa del Contratista, hecho en documento público, el Propietario podrá disponer de dicho importe para menesteres distintos del de reconstrucción de la parte siniestrada.

La infracción de lo anteriormente expuesto será motivo suficiente para que el Contratista pueda resolver el contrato, con devolución de fianza, abono completo de gastos, materiales acopiados, etc., y una indemnización equivalente al importe de los daños causados al Contratista por el siniestro y que no se le hubiesen abonado, pero sólo en proporción equivalente a lo que suponga la indemnización abonada por la Compañía Aseguradora, respecto al importe de los daños causados por el siniestro, que serán tasados a estos efectos por el Arquitecto-Director.

En las obras de reforma o reparación, se fijarán previamente la porción de edificio que debe ser asegurada y su cuantía, y si nada se prevé, se entenderá que el seguro ha de comprender toda la parte del edificio afectada por la obra.

Los riesgos asegurados y las condiciones que figuren en la póliza o pólizas de Seguros, los pondrá el Contratista, antes de contratarlos, en conocimiento del Propietario, al objeto de recabar de éste su previa conformidad o reparos.

Además se han de establecer garantías por daños materiales ocasionados por vicios y defectos de la construcción, según se describe en el Art. 81, en base al Art. 19 de la L.O.E.

CONSERVACIÓN DE LA OBRA

Artículo 79.- Si el Contratista, siendo su obligación, no atiende a la conservación de la obra durante el plazo de garantía, en el caso de que el edificio no haya sido ocupado por el Propietario antes de la recepción definitiva, el Arquitecto-Director, en representación del Propietario, podrá disponer todo lo que sea preciso para que se atienda a la guardería, limpieza y todo lo que fuese menester para su buena conservación, abonándose todo ello por cuenta de la Contrata.

Al abandonar el Contratista el edificio, tanto por buena terminación de las obras, como en el caso de resolución del contrato, está obligado a dejarlo desocupado y limpio en el plazo que el Arquitecto Director fije.

Después de la recepción provisional del edificio y en el caso de que la conservación del edificio corra a cargo del Contratista, no deberá haber en él más herramientas, útiles, materiales, muebles, etc., que los indispensables para su guardería y limpieza y para los trabajos que fuese preciso ejecutar.

En todo caso, ocupado o no el edificio, está obligado el Contratista a revisar y reparar la obra, durante el plazo expresado, procediendo en la forma prevista en el presente "Pliego de Condiciones Económicas".

USO POR EL CONTRATISTA DE EDIFICIO O BIENES DEL PROPIETARIO

Artículo 80.- Cuando durante la ejecución de las obras ocupe el Contratista, con la necesaria y previa autorización del Propietario, edificios o haga uso de materiales o útiles pertenecientes al mismo, tendrá obligación de repararlos y conservarlos para hacer entrega de ellos a la terminación del contrato, en perfecto estado de conservación, reponiendo los que se hubiesen inutilizado, sin derecho a indemnización por esta reposición ni por las mejoras hechas en los edificios, propiedades o materiales que haya utilizado.

En el caso de que al terminar el contrato y hacer entrega del material, propiedades o edificaciones, no hubiese cumplido el Contratista con lo previsto en el párrafo anterior, lo realizará el Propietario a costa de aquél y con cargo a la fianza.

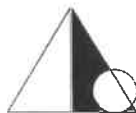

PAGO DE ARBITRIOS

El pago de impuestos y arbitrios en general, municipales o de otro origen, sobre vallas, alumbrado, etc., cuyo abono debe hacerse durante el tiempo de ejecución de las obras y por conceptos inherentes a los propios trabajos que se realizan, correrán a cargo de la contrata, siempre que en las condiciones particulares del Proyecto no se estipule lo contrario.

GARANTÍAS POR DAÑOS MATERIALES OCASIONADOS POR VICIOS Y DEFECTOS DE LA CONSTRUCCIÓN

Artículo 81.- El régimen de garantías exigibles para las obras de edificación se hará efectivo de acuerdo con la obligatoriedad que se establece en la L.O.E. (el apartado c) exigible para edificios cuyo destino principal sea el de vivienda según disposición adicional segunda de la L.O.,E.), teniendo como referente a las siguientes garantías:

a) Seguro de daños materiales o seguro de caución, para garantizar, durante un año, el resarcimiento de los daños causados por vicios o defectos de ejecución que afecten a elementos de terminación o acabado de las obras, que podrá ser sustituido por la retención por el promotor de un 5% del importe de la ejecución material de la obra.

b) Seguro de daños materiales o seguro de caución, para garantizar, durante tres años, el resarcimiento de los daños causados por vicios o defectos de los elementos constructivos o de las instalaciones que ocasionen el incumplimiento de los requisitos de habitabilidad especificados en el art. 3 de la L.O.E.

c) Seguro de daños materiales o seguro de caución, para garantizar, durante diez años, el resarcimiento de los daños materiales causados por vicios o defectos que tengan su origen o afecten a la cimentación, los soportes, las vigas, los forjados, los muros de carga u otros elementos estructurales, y que comprometan directamente la resistencia mecánica y estabilidad del edificio.

CAPITULO IV**PRESCRIPCIONES SOBRE MATERIALES****PLIEGO PARTICULAR****EPÍGRAFE 1.º CONDICIONES GENERALES****Artículo 1.- Calidad de los materiales.**

Todos los materiales a emplear en la presente obra serán de primera calidad y reunirán las condiciones exigidas vigentes referentes a materiales y prototipos de construcción.

Artículo 2.- Pruebas y ensayos de materiales.

Todos los materiales a que este capítulo se refiere podrán ser sometidos a los análisis o pruebas, por cuenta de la contrata, que se crean necesarios para acreditar su calidad. Cualquier otro que haya sido especificado y sea necesario emplear deberá ser aprobado por la Dirección de las obras, bien entendido que será rechazado el que no reúna las condiciones exigidas por la buena práctica de la construcción.

Artículo 3.- Materiales no consignados en proyecto.

Los materiales no consignados en proyecto que dieran lugar a precios contradictorios reunirán las condiciones de bondad necesarias, a juicio de la Dirección Facultativa no teniendo el contratista derecho a reclamación alguna por estas condiciones exigidas.

Artículo 4.- Condiciones generales de ejecución.

Condiciones generales de ejecución. Todos los trabajos, incluidos en el presente proyecto se ejecutarán esmeradamente, con arreglo a las buenas prácticas de la construcción, de acuerdo con las condiciones establecidas en el Pliego de Condiciones de la Edificación de la Dirección General de Arquitectura de 1960, y cumpliendo estrictamente las instrucciones recibidas por la Dirección Facultativa, no pudiendo por tanto servir de pretexto al contratista la baja subasta, para variar esa esmerada ejecución ni la primerísima calidad de las instalaciones proyectadas en cuanto a sus materiales y mano de obra, ni pretender proyectos adicionales.

EPÍGRAFE 2.º CONDICIONES QUE HAN DE CUMPLIR LOS MATERIALES**Artículo 5.- Materiales para hormigones y morteros.****5.1. Áridos.****5.1.1. Generalidades.**

Generalidades. La naturaleza de los áridos y su preparación serán tales que permitan garantizar la adecuada resistencia y durabilidad del hormigón, así como las restantes características que se exijan a éste en el Pliego de Prescripciones Técnicas Particulares.

Como áridos para la fabricación de hormigones pueden emplearse arenas y gravas existentes en yacimientos naturales, machacados u otros productos cuyo empleo se encuentre sancionado por la práctica o resulte aconsejable como consecuencia de estudios realizados en un laboratorio oficial. En cualquier caso cumplirá las condiciones de la EHE.

Cuando no se tengan antecedentes sobre la utilización de los áridos disponibles, o se vayan a emplear para otras aplicaciones distintas de las ya sancionadas por la práctica, se realizarán ensayos de identificación mediante análisis mineralógicos, petrográficos, físicos o químicos, según convenga a cada caso.

En el caso de utilizar escorias siderúrgicas como árido, se comprobará previamente que son estables, es decir que no contienen silicatos inestables ni compuestos ferrosos. Esta comprobación se efectuará con arreglo al método de ensayo UNE 7.243.

Se prohíbe el empleo de áridos que contengan sulfuros oxidables.

Se entiende por "arena" o "árido fino" el árido fracción del mismo que pasa por un tamiz de 5 mm. de luz de malla (tamiz 5 UNE 7050); por "grava" o "árido grueso" el que resulta detenido por dicho tamiz; y por "árido total" (o simplemente "árido"

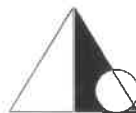

cuando no hay lugar a confusiones), aquel que, de por si o por mezcla, posee las proporciones de arena y grava adecuadas para fabricar el hormigón necesario en el caso particular que se considere.

5.1.2. Limitación de tamaño.

Cumplirá las condiciones señaladas en la instrucción EHE.

5.2. Agua para amasado.

Habrà de cumplir las siguientes prescripciones:

- Acidez tal que el pH sea mayor de 5. (UNE 7234:71).
- Sustancias solubles, menos de quince gramos por litro (15 gr./l.), según NORMA UNE 7130:58.
- Sulfatos expresados en S04, menos de un gramo por litro (1 gr.A.) según ensayo de NORMA 7131:58.
- Ión cloro para hormigón con armaduras, menos de 6 gr./l., según NORMA UNE 7178:60.
- Grasas o aceites de cualquier clase, menos de quince gramos por litro (15 gr./l.). (UNE 7235).
- Carencia absoluta de azúcares o carbohidratos según ensayo de NORMA UNE 7132:58.
- Demàs prescripciones de la EHE.

5.3. Aditivos.

Se definen como aditivos a emplear en hormigones y morteros aquellos productos sólidos o líquidos, excepto cemento, áridos o agua que mezclados durante el amasado modifican o mejoran las características del mortero u hormigón en especial en lo referente al fraguado, endurecimiento, plasticidad e incluso de aire.

Se establecen los siguientes límites:

- Si se emplea cloruro cálcico como acelerador, su dosificación será igual o menor del dos por ciento (2%) en peso del cemento y si se trata de hormigonar con temperaturas muy bajas, del tres y medio por ciento (3.5%) del peso del cemento.
- Si se usan aireantes para hormigones normales su proporción será tal que la disminución de residentes a compresión producida por la inclusión del aireante sea inferior al veinte por ciento (20%). En ningún caso la proporción de aireante será mayor del cuatro por ciento (4%) del peso en cemento.
- En caso de empleo de colorantes, la proporción será inferior al diez por ciento del peso del cemento. No se emplearán colorantes orgánicos.
- Cualquier otro que se derive de la aplicación de la EHE.

5.4. Cemento.

Se entiende como tal, un aglomerante, hidráulico que responda a alguna de las definiciones del pliego de prescripciones técnicas generales para la recepción de cementos R.C. 03. B.O.E. 16.01.04.

Podrá almacenarse en sacos o a granel. En el primer caso, el almacén protegerá contra la intemperie y la humedad, tanto del suelo como de las paredes. Si se almacenara a granel, no podrán mezclarse en el mismo sitio cementos de distintas calidades y procedencias.

Se exigirá al contratista la realización de ensayos que demuestren de modo satisfactorio que los cementos cumplen las condiciones exigidas. Las partidas de cemento defectuoso serán retiradas de la obra en el plazo máximo de 8 días. Los métodos de ensayo serán los detallados en el citado "Pliego General de Condiciones para la Recepción de Conglomerantes Hidráulicos." Se realizarán en laboratorios homologados.

Se tendrá en cuenta prioritariamente las determinaciones de la Instrucción EHE.

Artículo 6.- Acero.

6.1. Acero de alta adherencia en redondos para armaduras.

Se aceptarán aceros de alta adherencia que lleven el sello de conformidad CIETSID homologado por el M.O.P.U.

Estos aceros vendrán marcados de fábrica con señales indelebles para evitar confusiones en su empleo. No presentarán ovalaciones, grietas, sopladuras, ni mermas de sección superiores al cinco por ciento (5%).

El módulo de elasticidad será igual o mayor de dos millones cien mil kilogramos por centímetro cuadrado (2.100.000 kg./cm²). Entendiendo por límite elástico la mínima tensión capaz de producir una deformación permanente de dos décimas por ciento (0.2%). Se prevé el acero de límite elástico 4.200 kg./cm², cuya carga de rotura no será inferior a cinco mil doscientos cincuenta (5.250 kg./cm²) Esta tensión de rotura es el valor de la ordenada máxima del diagrama tensión deformación.

Se tendrá en cuenta prioritariamente las determinaciones de la Instrucción EHE.

6.2. Acero laminado.

El acero empleado en los perfiles de acero laminado será de los tipos establecidos en la norma UNE EN 10025 (Productos laminados en caliente de acero no aleado, para construcciones metálicas de uso general), también se podrán utilizar los aceros establecidos por las normas UNE EN 10210-1:1994 relativa a perfiles huecos para la construcción, acabados en caliente, de acero no aleado de grano fino, y en la UNE EN 10219-1:1998, relativa a secciones huecas de acero estructural conformadas en frío.

En cualquier caso se tendrán en cuenta las especificaciones del artículo 4.2 del DB SE-A Seguridad Estructural Acero del CTE.

Los perfiles vendrán con su correspondiente identificación de fábrica, con señales indelebles para evitar confusiones. No presentarán grietas, ovalizaciones, sopladuras ni mermas de sección superiores al cinco por ciento (5%).

Artículo 7.- Materiales auxiliares de hormigones.

7.1. Productos para curado de hormigones.

Se definen como productos para curado de hormigones hidráulicos los que, aplicados en forma de pintura pulverizada,



depositan una película impermeable sobre la superficie del hormigón para impedir la pérdida de agua por evaporización. El color de la capa protectora resultante será claro, preferiblemente blanco, para evitar la absorción del calor solar. Esta capa deberá ser capaz de permanecer intacta durante siete días al menos después de una aplicación.

7.2. Desencofrantes.

Se definen como tales a los productos que, aplicados en forma de pintura a los encofrados, disminuyen la adherencia entre éstos y el hormigón, facilitando la labor de desmoldeo. El empleo de éstos productos deberá ser expresamente autorizado sin cuyo requisito no se podrán utilizar.

Artículo 8.- Encofrados y cimbras.

8.1. Encofrados en muros.

Podrán ser de madera o metálicos pero tendrán la suficiente rigidez, latiguillos y puntales para que la deformación máxima debida al empuje del hormigón fresco sea inferior a un centímetro respecto a la superficie teórica de acabado. Para medir estas deformaciones se aplicará sobre la superficie desencofrada una regla metálica de 2 m. de longitud, recta si se trata de una superficie plana, o curva si ésta es reglada.

Los encofrados para hormigón visto necesariamente habrán de ser de madera.

8.2. Encofrado de pilares, vigas y arcos.

Podrán ser de madera o metálicos pero cumplirán la condición de que la deformación máxima de una arista encofrada respecto a la teórica, sea menor o igual de un centímetro de la longitud teórica. Igualmente deberá tener el conforntado lo suficientemente rígido para soportar los efectos dinámicos del vibrado del hormigón de forma que el máximo movimiento local producido por esta causa sea de cinco milímetros.

Artículo 9.- Aglomerantes excluido cemento.

9.1. Cal hidráulica.

Cumplirá las siguientes condiciones:

- Peso específico comprendido entre dos enteros y cinco décimas y dos enteros y ocho décimas.
- Densidad aparente superior a ocho décimas.
- Pérdida de peso por calcinación al rojo blanco menor del doce por ciento.
- Fraguado entre nueve y treinta horas.
- Residuo de tamiz cuatro mil novecientas mallas menor del seis por ciento.
- Resistencia a la tracción de pasta pura a los siete días superior a ocho kilogramos por centímetro cuadrado. Curado de la probeta un día al aire y el resto en agua.
- Resistencia a la tracción del mortero normal a los siete días superior a cuatro kilogramos por centímetro cuadrado. Curado por la probeta un día al aire y el resto en agua.
- Resistencia a la tracción de pasta pura a los veintiocho días superior a ocho kilogramos por centímetro cuadrado y también superior en dos kilogramos por centímetro cuadrado a la alcanzada al séptimo día.

9.2. Yeso negro.

Deberá cumplir las siguientes condiciones:

- El contenido en sulfato cálcico semihidratado (S04Ca/2H20) será como mínimo del cincuenta por ciento en peso.
- El fraguado no comenzará antes de los dos minutos y no terminará después de los treinta minutos.
- En tamiz 0.2 UNE 7050 no será mayor del veinte por ciento.
- En tamiz 0.08 UNE 7050 no será mayor del cincuenta por ciento.
- Las probetas prismáticas 4-4-16 cm. de pasta normal ensayadas a flexión con una separación entre apoyos de 10.67 cm. resistirán una carga central de ciento veinte kilogramos como mínimo.
- La resistencia a compresión determinada sobre medias probetas procedentes del ensayo a flexión, será como mínimo setenta y cinco kilogramos por centímetros cuadrado. La toma de muestras se efectuará como mínimo en un tres por ciento de los casos mezclando el yeso procedente de los diversos hasta obtener por cuarteo una muestra de 10 kgs. como mínimo una muestra. Los ensayos se efectuarán según las normas UNE 7064 y 7065.

Artículo 10.- Materiales de cubierta.

10.1. Tejas.

Las tejas de cemento que se emplearán en la obra, se obtendrán a partir de superficies cónicas o cilíndricas que permitan un solape de 70 a 150 mm. o bien estarán dotadas de una parte plana con resaltes o dientes de apoyo para facilitar el encaje de las piezas. Deberán tener la aprobación del Ministerio de Industria, la autorización de uso del Ministerio de Obras Públicas y Urbanismo, un Documento de Idoneidad Técnica de I.E.T.C.C. o una certificación de conformidad incluida en el Registro General del CTE del Ministerio de la Vivienda, cumpliendo todas sus condiciones.

10.2. Impermeabilizantes.

Las láminas impermeabilizantes podrán ser bituminosas, plásticas o de caucho. Las láminas y las imprimaciones deberán llevar una etiqueta identificativa indicando la clase de producto, el fabricante, las dimensiones y el peso por metro cuadrado. Dispondrán de Sello INCE-ENOR y de homologación MICT, o de un sello o certificación de conformidad incluida en el registro del CTE del Ministerio de la Vivienda.

Podrán ser bituminosos ajustándose a uno de los sistemas aceptados por el DB correspondiente del CTE, cuyas condiciones cumplirá, o, no bituminosos o bituminosos modificados teniendo concedido Documento de Idoneidad Técnica de I.E.T.C.C.

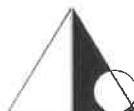

cumpliendo todas sus condiciones.

Artículo 11.- Plomo y Cinc.

Salvo indicación de lo contrario la ley mínima del plomo será de noventa y nueve por ciento.

Será de la mejor calidad, de primera fusión, dulce, flexible, laminado teniendo las planchas espesor uniforme, fractura brillante y cristalina, desechándose las que tengan picaduras o presenten hojas, aberturas o abolladuras.

El plomo que se emplee en tuberías será compacto, maleable, dúctil y exento de sustancias extrañas, y, en general, de todo defecto que permita la filtración y escape del líquido. Los diámetros y espesores de los tubos serán los indicados en el estado de mediciones o en su defecto, los que indique la Dirección Facultativa.

Artículo 12.- Materiales para fábrica y forjados.

12.1. Fábrica de ladrillo y bloque.

Las piezas utilizadas en la construcción de fábricas de ladrillo o bloque se ajustarán a lo estipulado en el artículo 4 del DB SE-F Seguridad Estructural Fábrica, del CTE.

La resistencia normalizada a compresión mínima de las piezas será de 5 N/mm².

Los ladrillos serán de primera calidad según queda definido en la Norma NBE-RL /88 Las dimensiones de los ladrillos se medirán de acuerdo con la Norma UNE 7267. La resistencia a compresión de los ladrillos será como mínimo:

- L. macizos = 100 Kg./cm²
- L. perforados = 100 Kg./cm²
- L. huecos = 50 Kg./cm²

12.2. Viguetas prefabricadas.

Las viguetas serán armadas o pretensadas según la memoria de cálculo y deberán poseer la autorización de uso del M.O.P. No obstante el fabricante deberá garantizar su fabricación y resultados por escrito, caso de que se requiera.

El fabricante deberá facilitar instrucciones adicionales para su utilización y montaje en caso de ser éstas necesarias siendo responsable de los daños que pudieran ocurrir por carencia de las instrucciones necesarias.

Tanto el forjado como su ejecución se adaptará a la EFHE (RD 642/2002).

12.3. Bovedillas.

Las características se deberán exigir directamente al fabricante a fin de ser aprobadas.

Artículo 13.- Materiales para solados y alicatados.

13.1. Baldosas y losas de terrazo.

Se compondrán como mínimo de una capa de huella de hormigón o mortero de cemento, triturados de piedra o mármol, y, en general, colorantes y de una capa base de mortero menos rico y árido más grueso.

Los áridos estarán limpios y desprovistos de arcilla y materia orgánica. Los colorantes no serán orgánicos y se ajustarán a la Norma UNE 41060.

Las tolerancias en dimensiones serán:

- Para medidas superiores a diez centímetros, cinco décimas de milímetro en más o en menos.
- Para medidas de diez centímetros o menos tres décimas de milímetro en más o en menos.
- El espesor medido en distintos puntos de su contorno no variará en más de un milímetro y medio y no será inferior a los valores indicados a continuación.
- Se entiende a estos efectos por lado, el mayor del rectángulo si la baldosa es rectangular, y si es de otra forma, el lado mínimo del cuadrado circunscrito.
- El espesor de la capa de la huella será uniforme y no menor en ningún punto de siete milímetros y en las destinadas a soportar tráfico o en las losas no menor de ocho milímetros.
- La variación máxima admisible en los ángulos medida sobre un arco de 20 cm. de radio será de más/menos medio milímetro.
- La flecha mayor de una diagonal no sobrepasará el cuatro por mil de la longitud, en más o en menos.
- El coeficiente de absorción de agua determinado según la Norma UNE 7008 será menor o igual al quince por ciento.
- El ensayo de desgaste se efectuará según Norma UNE 7015, con un recorrido de 250 metros en húmedo y con arena como abrasivo; el desgaste máximo admisible será de cuatro milímetros y sin que aparezca la segunda capa tratándose de baldosas para interiores de tres milímetros en baldosas de aceras o destinadas a soportar tráfico.
- Las muestras para los ensayos se tomarán por azar, 20 unidades como mínimo del millar y cinco unidades por cada millar más, desechando y sustituyendo por otras las que tengan defectos visibles, siempre que el número de desechadas no exceda del cinco por ciento.

13.2. Rodapiés de terrazo.

Las piezas para rodapié, estarán hechas de los mismos materiales que los del solado, tendrán un canto romo y sus dimensiones serán de 40 x 10 cm. Las exigencias técnicas serán análogas a las del material de solado.

13.3. Azulejos.

Se definen como azulejos las piezas poligonales, con base cerámica recubierta de una superficie vidriada de colorido variado que sirve para revestir paramentos.

Deberán cumplir las siguientes condiciones:

- Ser homogéneos, de textura compacta y restantes al desgaste.
- Carecer de grietas, coqueas, planos y exfoliaciones y materias extrañas que pueden disminuir su resistencia y duración.



- Tener color uniforme y carecer de manchas eflorescentes.
- La superficie vitrificada será completamente plana, salvo cantos romos o terminales.
- Los azulejos estarán perfectamente moldeados y su forma y dimensiones serán las señaladas en los planos. La superficie de los azulejos será brillante, salvo que, explícitamente, se exija que la tenga mate.
- Los azulejos situados en las esquinas no serán lisos sino que presentarán según los casos, un canto romo, largo o corto, o un terminal de esquina izquierda o derecha, o un terminal de ángulo entrante con aparejo vertical u horizontal.
- La tolerancia en las dimensiones será de un uno por ciento en menos y un cero en más, para los de primera clase.
- La determinación de los defectos en las dimensiones se hará aplicando una escuadra perfectamente ortogonal a una vertical cualquiera del azulejo, haciendo coincidir una de las aristas con un lado de la escuadra. La desviación del extremo de la otra arista respecto al lado de la escuadra es el error absoluto, que se traducirá a porcentual.

13.4. Baldosas y losas de mármol.

Los mármoles deben de estar exentos de los defectos generales tales como pelos, grietas, coqueras, bien sean estos defectos debidos a trastornos de la formación de la masa o a la mala explotación de las canteras. Deberán estar perfectamente planos y pulimentados.

Las baldosas serán piezas de 50 x 50 cm. como máximo y 3 cm. de espesor. Las tolerancias en sus dimensiones se ajustarán a las expresadas en el párrafo 9.1. para las piezas de terrazo.

13.5. Rodapiés de mármol.

Las piezas de rodapié estarán hechas del mismo material que las de solado; tendrán un canto romo y serán de 10 cm. de alto. Las exigencias técnicas serán análogas a las del solado de mármol.

Artículo 14.- Carpintería de taller.

14.1. Puertas de madera.

Las puertas de madera que se emplean en la obra deberán tener la aprobación del Ministerio de Industria, la autorización de uso del M.O.P.U. o documento de idoneidad técnica expedido por el I.E.T.C.C.

14.2. Cercos.

Los cercos de los marcos interiores serán de primera calidad con una escuadría mínima de 7 x 5 cm.

Artículo 15.- Carpintería metálica.

15.1. Ventanas y Puertas.

Los perfiles empleados en la confección de ventanas y puertas metálicas, serán especiales de doble junta y cumplirán todas las prescripciones legales. No se admitirán rebabas ni curvaturas rechazándose los elementos que adolezcan de algún defecto de fabricación.

Artículo 16.- Pintura.

16.1. Pintura al temple.

Estará compuesta por una cola disuelta en agua y un pigmento mineral finamente disperso con la adición de un antifermo tipo formol para evitar la putrefacción de la cola. Los pigmentos a utilizar podrán ser:

- Blanco de Cinc que cumplirá la Norma UNE 48041.
- Litopón que cumplirá la Norma UNE 48040.
- Bióxido de Titanio tipo anatasa según la Norma UNE 48044

También podrán emplearse mezclas de estos pigmentos con carbonato cálcico y sulfato básico. Estos dos últimos productos considerados como cargas no podrán entrar en una proporción mayor del veinticinco por ciento del peso del pigmento.

16.2. Pintura plástica.

Está compuesta por un vehículo formado por barniz adquirido y los pigmentos están constituidos de bióxido de titanio y colores resistentes.

Artículo 17.- Colores, aceites, barnices, etc.

Todas las sustancias de uso general en la pintura deberán ser de excelente calidad. Los colores reunirán las condiciones siguientes:

- Facilidad de extenderse y cubrir perfectamente las superficies.
- Fijeza en su tinta.
- Facultad de incorporarse al aceite, color, etc.
- Ser inalterables a la acción de los aceites o de otros colores.
- Insolubilidad en el agua.

Los aceites y barnices reunirán a su vez las siguientes condiciones:

- Ser inalterables por la acción del aire.
- Conservar la fijeza de los colores.
- Transparencia y color perfectos.

Los colores estarán bien molidos y serán mezclados con el aceite, bien purificados y sin posos. Su color será amarillo claro, no admitiéndose el que al usarlo, deje manchas o ráfagas que indiquen la presencia de sustancias extrañas.

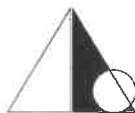

Artículo 18.- Fontanería.**18.1. Tubería de hierro galvanizado.**

La designación de pesos, espesores de pared, tolerancias, etc. se ajustarán a las correspondientes normas DIN. Los manguitos de unión serán de hierro maleable galvanizado con junta esmerilada.

18.2. Tubería de cemento centrifugado.

Todo saneamiento horizontal se realizará en tubería de cemento centrifugado siendo el diámetro mínimo a utilizar de veinte centímetros.

Los cambios de sección se realizarán mediante las arquetas correspondientes.

18.3. Bajantes.

Las bajantes tanto de aguas pluviales como fecales serán de fibrocemento o materiales plásticos que dispongan autorización de uso. No se admitirán bajantes de diámetro inferior a 12 cm.

Todas las uniones entre tubos y piezas especiales se realizarán mediante uniones Gibault.

18.4. Tubería de cobre.

La red de distribución de agua y gas butano se realizará en tubería de cobre, sometiendo a la citada tubería a la presión de prueba exigida por la empresa Gas Butano, operación que se efectuará una vez acabado el montaje.

Las designaciones, pesos, espesores de pared y tolerancias se ajustarán a las normas correspondientes de la citada empresa.

Las válvulas a las que se someterá a una presión de prueba superior en un cincuenta por ciento a la presión de trabajo serán de marca aceptada por la empresa Gas Butano y con las características que ésta le indique.

Artículo 19.- Instalaciones eléctricas.**19.1. Normas.**

Todos los materiales que se empleen en la instalación eléctrica, tanto de A.T. como de B.T., deberán cumplir las prescripciones técnicas que dictan las normas internacionales C.B.I., los reglamentos para instalaciones eléctricas actualmente en vigor, así como las normas técnico-prácticas de la Compañía Suministradora de Energía.

19.2. Conductores de baja tensión.

Los conductores de los cables serán de cobre de nudo recocido normalmente con formación e hilo único hasta seis milímetros cuadrados.

La cubierta será de policloruro de vinilo tratada convenientemente de forma que asegure mejor resistencia al frío, a la laceración, a la abrasión respecto al policloruro de vinilo normal. (PVC).

La acción sucesiva del sol y de la humedad no deben provocar la más mínima alteración de la cubierta. El relleno que sirve para dar forma al cable aplicado por extrusión sobre las almas del cableado debe ser de material adecuado de manera que pueda ser fácilmente separado para la confección de los empalmes y terminales.

Los cables denominados de "instalación" normalmente alojados en tubería protectora serán de cobre con aislamiento de PVC. La tensión de servicio será de 750 V y la tensión de ensayo de 2.000 V.

La sección mínima que se utilizará en los cables destinados tanto a circuitos de alumbrado como de fuerza será de 1.5 m². Los ensayos de tensión y de la resistencia de aislamiento se efectuarán con la tensión de prueba de 2.000 V. y de igual forma que en los cables anteriores.

19.3. Aparatos de alumbrado interior.

Las luminarias se construirán con chasis de chapa de acero de calidad con espesor o nervaduras suficientes para alcanzar tal rigidez.

Los enchufes con toma de tierra tendrán esta toma dispuesta de forma que sea la primera en establecerse y la última en desaparecer y serán irreversibles, sin posibilidad de error en la conexión.

**CAPITULO V PRESCRIPCIONES EN CUANTO A LA EJECUCIÓN POR UNIDADES DE OBRA Y CAPITULO VI PRESCRIPCIONES SOBRE VERIFICACIONES EN EL EDIFICIO TERMINADO. MANTENIMIENTO
PLIEGO PARTICULAR****Artículo 20.- Movimiento de tierras.****20.1. Explanación y préstamos.**

Consiste en el conjunto de operaciones para excavar, evacuar, rellenar y nivelar el terreno así como las zonas de préstamos que puedan necesitarse y el consiguiente transporte de los productos removidos a depósito o lugar de empleo.

20.1.1. Ejecución de las obras.

Una vez terminadas las operaciones de desbroce del terreno, se iniciarán las obras de excavaciones ajustándose a las alienaciones pendientes dimensiones y demás información contenida en los planos.

La tierra vegetal que se encuentre en las excavaciones, que no se hubiera extraído en el desbroce se aceptará para su utilización posterior en protección de superficies erosionables.

En cualquier caso, la tierra vegetal extraída se mantendrá separada del resto de los productos excavados.

Todos los materiales que se obtengan de la excavación, excepción hecha de la tierra vegetal, se podrán utilizar en la formación de rellenos y demás usos fijados en este Pliego y se transportarán directamente a las zonas previstas dentro del solar, o vertedero si no tuvieran aplicación dentro de la obra.



En cualquier caso no se desechará ningún material excavado sin previa autorización. Durante las diversas etapas de la construcción de la explanación, las obras se mantendrán en perfectas condiciones de drenaje.

El material excavado no se podrá colocar de forma que represente un peligro para construcciones existentes, por presión directa o por sobrecarga de los rellenos contiguos.

Las operaciones de desbroce y limpieza se efectuarán con las precauciones necesarias, para evitar daño a las construcciones colindantes y existentes. Los árboles a derribar caerán hacia el centro de la zona objeto de la limpieza, acotándose las zonas de vegetación o arbolado destinadas a permanecer en su sitio.

Todos los tocones y raíces mayores de 10 cm. de diámetro serán eliminadas hasta una profundidad no inferior a 50 cm., por debajo de la rasante de excavación y no menor de 15 cm. por debajo de la superficie natural del terreno.

Todos los huecos causados por la extracción de tocones y raíces, se rellenarán con material análogo al existente, compactándose hasta que su superficie se ajuste al nivel pedido.

No existe obligación por parte del constructor de trocear la madera a longitudes inferiores a tres metros.

La ejecución de estos trabajos se realizará produciendo las menores molestias posibles a las zonas habitadas próximas al terreno desbrozado.

20.1.2. Medición y abono.

La excavación de la explanación se abonará por metros cúbicos realmente excavados medidos por diferencia entre los datos iniciales tomados inmediatamente antes de iniciar los trabajos y los datos finales, tomados inmediatamente después de concluidos. La medición se hará sobre los perfiles obtenidos.

20.2. Excavación en zanjas y pozos.

Consiste en el conjunto de operaciones necesarias para conseguir emplazamiento adecuado para las obras de fábrica y estructuras, y sus cimentaciones; comprenden zanjas de drenaje u otras análogas. Su ejecución incluye las operaciones de excavación, nivelación y evacuación del terreno y el consiguiente transporte de los productos removidos a depósito o lugar de empleo.

20.2.1. Ejecución de las obras.

El contratista de las obras notificará con la antelación suficiente, el comienzo de cualquier excavación, a fin de que se puedan efectuar las mediciones necesarias sobre el terreno inalterado. El terreno natural adyacente al de la excavación o se modificará ni renovará sin autorización.

La excavación continuará hasta llegar a la profundidad en que aparezca el firme y obtenerse una superficie limpia y firme, a nivel o escalonada, según se ordene. No obstante, la Dirección Facultativa podrá modificar la profundidad, si la vista de las condiciones del terreno lo estimara necesario a fin de conseguir una cimentación satisfactoria.

El replanteo se realizará de tal forma que existirán puntos fijos de referencia, tanto de cotas como de nivel, siempre fuera del área de excavación.

Se llevará en obra un control detallado de las mediciones de la excavación de las zanjas.

El comienzo de la excavación de zanjas se realizará cuando existan todos los elementos necesarios para su excavación, incluido la madera para una posible entibación.

La Dirección Facultativa indicará siempre la profundidad de los fondos de la excavación de la zanja, aunque sea distinta a la de Proyecto, siendo su acabado limpio, a nivel o escalonado.

La Contrata deberá asegurar la estabilidad de los taludes y paredes verticales de todas las excavaciones que realice, aplicando los medios de entibación, apuntalamiento, apeo y protección superficial del terreno, que considere necesario, a fin de impedir desprendimientos, derrumbamientos y deslizamientos que pudieran causar daño a personas o a las obras, aunque tales medios no estuvieran definidos en el Proyecto, o no hubiesen sido ordenados por la Dirección Facultativa.

La Dirección Facultativa podrá ordenar en cualquier momento la colocación de entibaciones, apuntalamientos, apeos y protecciones superficiales del terreno.

Se adoptarán por la Contrata todas las medidas necesarias para evitar la entrada del agua, manteniendo libre de la misma la zona de excavación, colocándose ataguías, drenajes, protecciones, cunetas, canaletas y conductos de desagüe que sean necesarios.

Las aguas superficiales deberán ser desviadas por la Contrata y canalizadas antes de que alcancen los taludes, las paredes y el fondo de la excavación de la zanja.

El fondo de la zanja deberá quedar libre de tierra, fragmentos de roca, roca alterada, capas de terreno inadecuado o cualquier elemento extraño que pudiera debilitar su resistencia. Se limpiarán las grietas y hendiduras, rellenándose con material compactado o hormigón.

La separación entre el tajo de la máquina y la entibación no será mayor de vez y media la profundidad de la zanja en ese punto.

En el caso de terrenos meteorizables o erosionables por viento o lluvia, las zanjas nunca permanecerán abiertas más de 8 días, sin que sean protegidas o finalizados los trabajos.

Una vez alcanzada la cota inferior de la excavación de la zanja para cimentación, se hará una revisión general de las edificaciones medianeras, para observar si se han producido desperfectos y tomar las medidas pertinentes.

Mientras no se efectúe la consolidación definitiva de las paredes y fondos de la zanja, se conservarán las entibaciones, apuntalamientos y apeos que hayan sido necesarios, así como las vallas, cerramientos y demás medidas de protección.

Los productos resultantes de la excavación de las zanjas, que sean aprovechables para un relleno posterior, se podrán depositar en montones situados a un solo lado de la zanja, y a una separación del borde de la misma de 0,60 m. como mínimo, dejando libres, caminos, aceras, cunetas, acequias y demás pasos y servicios existentes.

20.2.2. Preparación de cimentaciones.

La excavación de cimientos se profundizará hasta el límite indicado en el proyecto. Las corrientes o aguas pluviales o



subterráneas que pudieran presentarse, se cegarán o desviarán en la forma y empleando los medios convenientes.

Antes de proceder al vertido del hormigón y la colocación de las armaduras de cimentación, se dispondrá de una capa de hormigón pobre de diez centímetros de espesor debidamente nivelada.

El importe de esta capa de hormigón se considera incluido en los precios unitarios de cimentación.

20.2.3. Medición y abono.

La excavación en zanjas o pozos se abonará por metros cúbicos realmente excavados medidos por diferencia entre los datos iniciales tomados inmediatamente antes de iniciar los trabajos y los datos finales tomados inmediatamente después de finalizados los mismos.

20.3. Relleno y apisonado de zanjas de pozos.

Consiste en la extensión o compactación de materiales terrosos, procedentes de excavaciones anteriores o préstamos para relleno de zanjas y pozos.

20.3.1. Extensión y compactación.

Los materiales de relleno se extenderán en tongadas sucesivas de espesor uniforme y sensiblemente horizontales. El espesor de estas tongadas será el adecuado a los medios disponibles para que se obtenga en todo el mismo grado de compactación exigido.

La superficie de las tongadas será horizontal o convexa con pendiente transversal máxima del dos por ciento. Una vez extendida la tongada, se procederá a la humectación si es necesario.

El contenido óptimo de humedad se determinará en obra, a la vista de la maquinaria disponible y de los resultados que se obtengan de los ensayos realizados.

En los casos especiales en que la humedad natural del material sea excesiva para conseguir la compactación prevista, se tomarán las medidas adecuadas procediendo incluso a la desecación por oreo, o por adición de mezcla de materiales secos o sustancias apropiadas (cal viva, etc.).

Conseguida la humectación más conveniente, posteriormente se procederá a la compactación mecánica de la tongada.

Sobre las capas en ejecución debe prohibirse la acción de todo tipo de tráfico hasta que se haya completado su composición. Si ello no es factible el tráfico que necesariamente tenga que pasar sobre ellas se distribuirá de forma que se concentren rodadas en superficie.

Si el relleno tuviera que realizarse sobre terreno natural, se realizará en primer lugar el desbroce y limpieza del terreno, se seguirá con la excavación y extracción de material inadecuado en la profundidad requerida por el Proyecto, escurificándose posteriormente el terreno para conseguir la debida trabazón entre el relleno y el terreno.

Cuando el relleno se asiente sobre un terreno que tiene presencia de aguas superficiales o subterráneas, se desviarán las primeras y se captarán y conducirán las segundas, antes de comenzar la ejecución.

Si los terrenos fueran inestables, apareciera turba o arcillas blandas, se asegurará la eliminación de este material o su consolidación.

Una vez extendida la tongada se procederá a su humectación si es necesario, de forma que el humedecimiento sea uniforme. El relleno de los trasdós de los muros se realizará cuando éstos tengan la resistencia requerida y no antes de los 21 días si es de hormigón.

Después de haber llovido no se extenderá una nueva tongada de relleno o terraplén hasta que la última se haya secado, o se escurificará añadiendo la siguiente tongada más seca, hasta conseguir que la humedad final sea la adecuada.

Si por razones de sequedad hubiera que humedecer una tongada se hará de forma uniforme, sin que existan encharcamientos.

Se pararán los trabajos de terraplenado cuando la temperatura descienda de 2º C.

20.3.2. Medición y Abono.

Las distintas zonas de los rellenos se abonarán por metros cúbicos realmente ejecutados medidos por diferencia entre los datos iniciales tomados inmediatamente antes de iniciarse los trabajos y los datos finales, tomados inmediatamente después de compactar el terreno.

Artículo 21.- Hormigones.

21.1. Dosificación de hormigones.

Corresponde al contratista efectuar el estudio granulométrico de los áridos, dosificación de agua y consistencia del hormigón de acuerdo con los medios y puesta en obra que emplee en cada caso, y siempre cumpliendo lo prescrito en la EHE.

21.2. Fabricación de hormigones.

En la confección y puesta en obra de los hormigones se cumplirán las prescripciones generales de la INSTRUCCIÓN DE HORMIGÓN ESTRUCTURAL (EHE). REAL DECRETO 2661/1998, de 11-DIC, del Ministerio de Fomento.

Los áridos, el agua y el cemento deberán dosificarse automáticamente en peso. Las instalaciones de dosificación, lo mismo que todas las demás para la fabricación y puesta en obra del hormigón habrán de someterse a lo indicado.

Las tolerancias admisibles en la dosificación serán del dos por ciento para el agua y el cemento, cinco por ciento para los distintos tamaños de áridos y dos por ciento para el árido total. En la consistencia del hormigón admitirá una tolerancia de veinte milímetros medida con el cono de Abrams.

La instalación de hormigonado será capaz de realizar una mezcla regular e íntima de los componentes proporcionando un hormigón de color y consistencia uniforme.

En la hormigonera deberá colocarse una placa, en la que se haga constar la capacidad y la velocidad en revoluciones por



minuto recomendadas por el fabricante, las cuales nunca deberán sobrepasarse.

Antes de introducir el cemento y los áridos en el mezclador, este se habrá cargado de una parte de la cantidad de agua requerida por la masa completándose la dosificación de este elemento en un periodo de tiempo que no deberá ser inferior a cinco segundos ni superior a la tercera parte del tiempo de mezclado, contados a partir del momento en que el cemento y los áridos se han introducido en el mezclador. Antes de volver a cargar de nuevo la hormigonera se vaciará totalmente su contenido.

No se permitirá volver a amasar en ningún caso hormigones que hayan fraguado parcialmente aunque se añadan nuevas cantidades de cemento, áridos y agua.

21.3. Mezcla en obra.

La ejecución de la mezcla en obra se hará de la misma forma que la señalada para la mezcla en central.

21.4. Transporte de hormigón.

El transporte desde la hormigonera se realizará tan rápidamente como sea posible. En ningún caso se tolerará la colocación en obra de hormigones que acusen un principio de fraguado o presenten cualquier otra alteración.

Al cargar los elementos de transporte no debe formarse con las masas montones cónicos, que favorecerían la segregación. Cuando la fabricación de la mezcla se haya realizado en una instalación central, su transporte a obra deberá realizarse empleando camiones provistos de agitadores.

21.5. Puesta en obra del hormigón.

Como norma general no deberá transcurrir más de una hora entre la fabricación del hormigón, su puesta en obra y su compactación.

No se permitirá el vertido libre del hormigón desde alturas superiores a un metro, quedando prohibido el arrojarlo con palas a gran distancia, distribuirlo con rastrillo, o hacerlo avanzar más de medio metro de los encofrados.

Al verter el hormigón se removerá enérgica y eficazmente para que las armaduras queden perfectamente envueltas, cuidando especialmente los sitios en que se reúne gran cantidad de acero, y procurando que se mantengan los recubrimientos y la separación entre las armaduras.

En losas, el extendido del hormigón se ejecutará de modo que el avance se realice en todo su espesor.

En vigas, el hormigonado se hará avanzando desde los extremos, llenándolas en toda su altura y procurando que el frente vaya recogido, para que no se produzcan segregaciones y la lechada escurra a lo largo del encofrado.

21.6. Compactación del hormigón.

La compactación de hormigones deberá realizarse por vibración. Los vibradores se aplicarán siempre de modo que su efecto se extienda a toda la masa, sin que se produzcan segregaciones. Si se emplean vibradores internos, deberán sumergirse longitudinalmente en la tongada subyacente y retirarse también longitudinalmente sin desplazarlos transversalmente mientras estén sumergidos en el hormigón. La aguja se introducirá y retirará lentamente, y a velocidad constante, recomendándose a este efecto que no se superen los 10 cm./seg., con cuidado de que la aguja no toque las armaduras. La distancia entre los puntos sucesivos de inmersión no será superior a 75 cm., y será la adecuada para producir en toda la superficie de la masa vibrada una humectación brillante, siendo preferible vibrar en pocos puntos prolongadamente. No se introducirá el vibrador a menos de 10 cm. de la pared del encofrado.

21.7. Curado de hormigón.

Durante el primer período de endurecimiento se someterá al hormigón a un proceso curado según el tipo de cemento utilizado y las condiciones climatológicas del lugar.

En cualquier caso deberá mantenerse la humedad del hormigón y evitarse todas las causas tanto externas, como sobrecarga o vibraciones, que puedan provocar la fisuración del elemento hormigonado. Una vez humedecido el hormigón se mantendrán húmedas sus superficies, mediante arpilleras, esterillas de paja u otros tejidos análogos durante tres días si el conglomerante empleado fuese cemento Portland I-35, aumentándose este plazo en el caso de que el cemento utilizado fuese de endurecimiento más lento.

21.8. Juntas en el hormigonado.

Las juntas podrán ser de hormigonado, contracción ó dilatación, debiendo cumplir lo especificado en los planos.

Se cuidará que las juntas creadas por las interrupciones en el hormigonado queden normales a la dirección de los máximos esfuerzos de compresión, o donde sus efectos sean menos perjudiciales.

Cuando sean de tener los efectos debidos a la retracción, se dejarán juntas abiertas durante algún tiempo, para que las masas contiguas puedan deformarse libremente. El ancho de tales juntas deberá ser el necesario para que, en su día, puedan hormigonarse correctamente.

Al reanudar los trabajos se limpiará la junta de toda suciedad, lechada o árido que haya quedado suelto, y se humedecerá su superficie sin exceso de agua, aplicando en toda su superficie lechada de cemento antes de verter el nuevo hormigón. Se procurará alejar las juntas de hormigonado de las zonas en que la armadura esté sometida a fuertes tracciones.

21.9. Terminación de los paramentos vistos.

Si no se prescribe otra cosa, la máxima flecha o irregularidad que pueden presentar los paramentos planos, medida respecto a una regla de dos (2) metros de longitud aplicada en cualquier dirección será la siguiente:

-Superficies vistas: seis milímetros (6 mm.).

-Superficies ocultas: veinticinco milímetros (25 mm.).

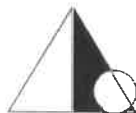

21.10. Limitaciones de ejecución.

El hormigonado se suspenderá, como norma general, en caso de lluvias, adoptándose las medidas necesarias para impedir la entrada de la lluvia a las masas de hormigón fresco o lavado de superficies. Si esto llegara a ocurrir, se habrá de picar la superficie lavada, regarla y continuar el hormigonado después de aplicar lechada de cemento.

Antes de hormigonar:

- Replanteo de ejes, cotas de acabado..
- Colocación de armaduras
- Limpieza y humedecido de los encofrados

Durante el hormigonado:

El vertido se realizará desde una altura máxima de 1 m., salvo que se utilicen métodos de bombeo a distancia que impidan la segregación de los componentes del hormigón. Se realizará por tongadas de 30 cm.. Se vibrará sin que las armaduras ni los encofrados experimenten movimientos bruscos o sacudidas, cuidando de que no queden coqueras y se mantenga el recubrimiento adecuado.

Se suspenderá el hormigonado cuando la temperatura descienda de 0°C, o lo vaya a hacer en las próximas 48 h. Se podrán utilizar medios especiales para esta circunstancia, pero bajo la autorización de la D.F.

No se dejarán juntas horizontales, pero si a pesar de todo se produjesen, se procederá a la limpieza, rascado o picado de superficies de contacto, vertiendo a continuación mortero rico en cemento, y hormigonando seguidamente. Si hubiesen transcurrido mas de 48 h. se tratará la junta con resinas epoxi.

No se mezclarán hormigones de distintos tipos de cemento.

Después del hormigonado:

El curado se realizará manteniendo húmedas las superficies de las piezas hasta que se alcance un 70% de su resistencia. Se procederá al desencofrado en las superficies verticales pasados 7 días, y de las horizontales no antes de los 21 días. Todo ello siguiendo las indicaciones de la D.F.

21.11. Medición y Abono.

El hormigón se medirá y abonará por metro cúbico realmente vertido en obra, midiendo entre caras interiores de encofrado de superficies vistas. En las obras de cimentación que no necesiten encofrado se medirá entre caras de terreno excavado. En el caso de que en el Cuadro de Precios la unidad de hormigón se exprese por metro cuadrado como es el caso de soleras, forjado, etc., se medirá de esta forma por metro cuadrado realmente ejecutado, incluyéndose en las mediciones todas las desigualdades y aumentos de espesor debidas a las diferencias de la capa inferior. Si en el Cuadro de Precios se indicara que está incluido el encofrado, acero, etc., siempre se considerará la misma medición del hormigón por metro cúbico o por metro cuadrado. En el precio van incluidos siempre los servicios y costos de curado de hormigón.

Artículo 22.- Morteros.**22.1. Dosificación de morteros.**

Se fabricarán los tipos de morteros especificados en las unidades de obra, indicándose cual ha de emplearse en cada caso para la ejecución de las distintas unidades de obra.

22.2. Fabricación de morteros.

Los morteros se fabricarán en seco, continuándose el batido después de verter el agua en la forma y cantidad fijada, hasta obtener una plasta homogénea de color y consistencia uniforme sin palomillas ni grumos.

22.3. Medición y abono.

El mortero suele ser una unidad auxiliar y, por tanto, su medición va incluida en las unidades a las que sirve: fábrica de ladrillos, enfoscados, pavimentos, etc. En algún caso excepcional se medirá y abonará por metro cúbico, obteniéndose su precio del Cuadro de Precios si lo hay u obteniendo un nuevo precio contradictorio.

Artículo 23.- Encofrados.**23.1. Construcción y montaje.**

Tanto las uniones como las piezas que constituyen los encofrados, deberán poseer la resistencia y la rigidez necesarias para que con la marcha prevista de hormigonado y especialmente bajo los efectos dinámicos producidos por el sistema de compactación exigido o adoptado, no se originen esfuerzos anormales en el hormigón, ni durante su puesta en obra, ni durante su periodo de endurecimiento, así como tampoco movimientos locales en los encofrados superiores a los 5 mm. Los enlaces de los distintos elementos o planos de los moldes serán sólidos y sencillos, de modo que su montaje se verifique con facilidad.

Los encofrados de los elementos rectos o planos de más de 6 m. de luz libre se dispondrán con la contra flecha necesaria para que, una vez encofrado y cargado el elemento, este conserve una ligera cavidad en el intradós.

Los moldes ya usados, y que vayan a servir para unidades repetidas serán cuidadosamente rectificadas y limpiados.

Los encofrados de madera se humedecerán antes del hormigonado, a fin de evitar la absorción del agua contenida en el hormigón, y se limpiarán especialmente los fondos dejándose aberturas provisionales para facilitar esta labor.

Las juntas entre las distintas tablas deberán permitir el entumecimiento de las mismas por la humedad del riego y del hormigón, sin que, sin embargo, dejen escapar la plasta durante el hormigonado, para lo cual se podrá realizar un sellado adecuado.

Planos de la estructura y de despiece de los encofrados

Confeción de las diversas partes del encofrado

Montaje según un orden determinado según sea la pieza a hormigonar: si es un muro primero se coloca una cara, después



la armadura y , por último la otra cara; si es en pilares, primero la armadura y después el encofrado, y si es en vigas primero el encofrado y a continuación la armadura.

No se dejarán elementos separadores o tirantes en el hormigón después de desencofrar, sobretodo en ambientes agresivos. Se anotará la fecha de hormigonado de cada pieza, con el fin de controlar su desencofrado

El apoyo sobre el terreno se realizará mediante tablonos/durmientes

Si la altura es excesiva para los puntales, se realizarán planos intermedios con tablonos colocados perpendicularmente a estos; las líneas de puntales inferiores irán arriostrados.

Se vigilará la correcta colocación de todos los elementos antes de hormigonar, así como la limpieza y humedecido de las superficies

El vertido del hormigón se realizará a la menor altura posible

Se aplicarán los desencofrantes antes de colocar las armaduras

Los encofrados deberán resistir las acciones que se desarrollen durante la operación de vertido y vibrado, y tener la rigidez necesaria para evitar deformaciones, según las siguientes tolerancias:

Espesores en m.	Tolerancia en mm.
Hasta 0.10	2
De 0.11 a 0.20	3
De 0.21 a 0.40	4
De 0.41 a 0.60	6
De 0.61 a 1.00	8
Más de 1.00	10

-Dimensiones horizontales o verticales entre ejes

Parciales	20
Totales	40

-Desplomes

En una planta	10
En total	30

23.2. Apeos y cimbras. Construcción y montaje.

Las cimbras y apeos deberán ser capaces de resistir el peso total propio y el del elemento completo sustentado, así como otras sobrecargas accidentales que puedan actuar sobre ellas (operarios, maquinaria, viento, etc.).

Las cimbras y apeos tendrán la resistencia y disposición necesaria para que en ningún momento los movimiento locales, sumados en su caso a los del encofrado sobrepasen los 5 mm., ni los de conjunto la milésima de la luz (1/1.000).

23.3. Desencofrado y descimbrado del hormigón.

El desencofrado de costeros verticales de elementos de poco canto podrá efectuarse a un día de hormigonada la pieza, a menos que durante dicho intervalo se hayan producido bajas temperaturas y otras cosas capaces de alterar el proceso normal de endurecimiento del hormigón. Los costeros verticales de elementos de gran canto no deberán retirarse antes de los dos días con las mismas salvedades apuntadas anteriormente a menos que se emplee curado a vapor.

El descimbrado podrá realizarse cuando, a la vista de las circunstancias y temperatura del resultado; las pruebas de resistencia, elemento de construcción sustentado haya adquirido el doble de la resistencia necesaria para soportar los esfuerzos que aparezcan al descimbrar. El descimbrado se hará de modo suave y uniforme, recomendándose el empleo de cunas, gatos; cajas de arena y otros dispositivos, cuando el elemento a descimbrar sea de cierta importancia.

Condiciones de desencofrado:

No se procederá al desencofrado hasta transcurridos un mínimo de 7 días para los soportes y tres días para los demás casos, siempre con la aprobación de la D.F.

Los tableros de fondo y los planos de apeo se desencofrarán siguiendo las indicaciones de la NTE-EH, y la EHE, con la previa aprobación de la D.F. Se procederá al aflojado de las cuñas, dejando el elemento separado unos tres cm. durante doce horas, realizando entonces la comprobación de la flecha para ver si es admisible

Cuando el desencofrado sea dificultoso se regará abundantemente, también se podrá aplicar desencofrante superficial.

Se apilarán los elementos de encofrado que se vayan a reutilizar, después de una cuidadosa limpieza

23.4. Medición y abono.

Los encofrados se medirán siempre por metros cuadrados de superficie en contacto con el hormigón, no siendo de abono las obras o excesos de encofrado, así como los elementos auxiliares de sujeción o apeos necesarios para mantener el encofrado en una posición correcta y segura contra esfuerzos de viento, etc. En este precio se incluyen además, los desencofrantes y las operaciones de desencofrado y retirada del material. En el caso de que en el cuadro de precios esté incluido el encofrado la unidad de hormigón, se entiende que tanto el encofrado como los elementos auxiliares y el desencofrado van incluidos en la medición del hormigón.

Artículo 24.- Armaduras.

24.1. Colocación, recubrimiento y empalme de armaduras.

Todas estas operaciones se efectuarán de acuerdo con los artículos de la INSTRUCCIÓN DE HORMIGÓN ESTRUCTURAL (EHE). REAL DECRETO 2661/1998, de 11-DIC, del Ministerio de Fomento.

24.2. Medición y abono.



De las armaduras de acero empleadas en el hormigón armado, se abonarán los kg. realmente empleados, deducidos de los planos de ejecución, por medición de su longitud, añadiendo la longitud de los solapes de empalme, medida en obra y aplicando los pesos unitarios correspondientes a los distintos diámetros empleados.

En ningún caso se abonará con solapes un peso mayor del 5% del peso del redondo resultante de la medición efectuada en el plano sin solapes.

El precio comprenderá a la adquisición, los transportes de cualquier clase hasta el punto de empleo, el pesaje, la limpieza de armaduras, si es necesario, el doblado de las mismas, el izado, sustentación y colocación en obra, incluido el alambre para ataduras y separadores, la pérdida por recortes y todas cuantas operaciones y medios auxiliares sean necesarios.

Artículo 25 Estructuras de acero.

25.1 Descripción.

Sistema estructural realizado con elementos de Acero Laminado.

25.2 Condiciones previas.

- Se dispondrá de zonas de acopio y manipulación adecuadas
- Las piezas serán de las características descritas en el proyecto de ejecución.
- Se comprobará el trabajo de soldadura de las piezas compuestas realizadas en taller.
- Las piezas estarán protegidas contra la corrosión con pinturas adecuadas.

25.3 Componentes.

- Perfiles de acero laminado
- Perfiles conformados
- Chapas y pletinas
- Tornillos calibrados
- Tornillos de alta resistencia
- Tornillos ordinarios
- Roblones

25.4 Ejecución.

Limpieza de restos de hormigón etc. de las superficies donde se procede al trazado de replanteos y soldadura de arranques

Trazado de ejes de replanteo:

- Se utilizarán calzos, apeos, pernos, sargentos y cualquier otro medio que asegure su estabilidad durante el montaje.

Las piezas se cortarán con oxicorte o con sierra radial, permitiéndose el uso de cizallas para el corte de chapas:

- Los cortes no presentarán irregularidades ni rebabas
- No se realizarán las uniones definitivas hasta haber comprobado la perfecta posición de las piezas.
- Los ejes de todas las piezas estarán en el mismo plano
- Todas las piezas tendrán el mismo eje de gravedad

Uniones mediante tornillos de alta resistencia:

- Se colocará una arandela, con bisel cónico, bajo la cabeza y bajo la tuerca
- La parte roscada de la espiga sobresaldrá de la tuerca por lo menos un filete
- Los tornillos se apretarán en un 80% en la primera vuelta, empezando por los del centro.
- Los agujeros tendrán un diámetro 2 mm. mayor que el nominal del tornillo.

Uniones mediante soldadura. Se admiten los siguientes procedimientos:

- Soldeo eléctrico manual, por arco descubierto con electrodo revestido
- Soldeo eléctrico automático, por arco en atmósfera gaseosa
- Soldeo eléctrico automático, por arco sumergido
- Soldeo eléctrico por resistencia

Se prepararán las superficies a soldar realizando exactamente los espesores de garganta, las longitudes de soldado y la separación entre los ejes de soldadura en uniones discontinuas

Los cordones se realizarán uniformemente, sin mordeduras ni interrupciones; después de cada cordón se eliminará la escoria con piqueta y cepillo.

Se prohíbe todo enfriamiento anormal por excesivamente rápido de las soldaduras

Los elementos soldados para la fijación provisional de las piezas, se eliminarán cuidadosamente con soplete, nunca a golpes.

Los restos de soldaduras se eliminarán con radial o lima.

Una vez inspeccionada y aceptada la estructura, se procederá a su limpieza y protección antioxidante, para realizar por último el pintado.

25.5 Control.

- Se controlará que las piezas recibidas se corresponden con las especificadas.
- Se controlará la homologación de las piezas cuando sea necesario.
- Se controlará la correcta disposición de los nudos y de los niveles de placas de anclaje.



25.6 Medición.

Se medirá por kg. de acero elaborado y montado en obra, incluidos despuntes. En cualquier caso se seguirán los criterios establecidos en las mediciones.

25.7 Mantenimiento.

Cada tres años se realizará una inspección de la estructura para comprobar su estado de conservación y su protección antioxidante y contra el fuego.

Artículo 26 Estructura de madera.**26.1 Descripción.**

Conjunto de elementos de madera que, unidos entre sí, constituyen la estructura de un edificio.

26.2 Condiciones previas.

La madera a utilizar deberá reunir las siguientes condiciones:

- Color uniforme, carente de nudos y de medidas regulares, sin fracturas.
- No tendrá defectos ni enfermedades, putrefacción o carcomas.
- Estará tratada contra insectos y hongos.
- Tendrá un grado de humedad adecuado para sus condiciones de uso, si es desecada contendrá entre el 10 y el 15% de su peso en agua; si es madera seca pesará entre un 33 y un 35% menos que la verde.
- No se utilizará madera sin descortezar y estará cortada al hilo.

26.3 Componentes.

- Madera.
- Clavos, tornillos, colas.
- Pletinas, bridas, chapas, estribos, abrazaderas.

26.4 Ejecución.

Se construirán los entramados con piezas de las dimensiones y forma de colocación y reparto definidas en proyecto.

Los bridas estarán formados por piezas de acero plano con secciones comprendidas entre 40x7 y 60x9 mm.; los tirantes serán de 40 o 50 x9 mm. y entre 40 y 70 cm. Tendrá un talón en su extremo que se introducirá en una pequeña mortaja practicada en la madera. Tendrán por lo menos tres pasadores o tirafondos.

- No estarán permitidos los anclajes de madera en los entramados.
- Los clavos se colocarán contrapeados, y con una ligera inclinación.
- Los tornillos se introducirán por rotación y en orificio previamente practicado de diámetro muy inferior.
- Los vástagos se introducirán a golpes en los orificios, y posteriormente clavados.
- Toda unión tendrá por lo menos cuatro clavos.

No se realizarán uniones de madera sobre perfiles metálicos salvo que se utilicen sistemas adecuados mediante arpones, estribos, bridas, escuadras, y en general mediante piezas que aseguren un funcionamiento correcto, resistente, estable e indeformable.

26.5 Control.

Se ensayarán a compresión, modulo de elasticidad, flexión, cortadura, tracción; se determinará su dureza, absorción de agua, peso específico y resistencia a ser hendida.

- Se comprobará la clase, calidad y marcado, así como sus dimensiones.
- Se comprobará su grado de humedad; si está entre el 20 y el 30%, se incrementarán sus dimensiones un 0,25% por cada 1% de incremento del contenido de humedad; si es inferior al 20%, se disminuirán las dimensiones un 0.25% por cada 1% de disminución del contenido de humedad.

26.6 Medición.

El criterio de medición varía según la unidad de obra, por lo que se seguirán siempre las indicaciones expresadas en las mediciones.

26.7 Mantenimiento.

- Se mantendrá la madera en un grado de humedad constante del 20% aproximadamente.
- Se observará periódicamente para prevenir el ataque de xilófagos.
- Se mantendrán en buenas condiciones los revestimientos ignífugos y las pinturas o barnices.

Artículo 27. Cantería.**27.1 Descripción.**

Son elementos de piedra de distinto espesor, forma de colocación, utilidad, ...etc, utilizados en la construcción de edificios, muros, remates, etc.

Por su uso se pueden dividir en: Chapados, mamposterías, sillerías, piezas especiales.

Chapados

Son revestidos de otros elementos ya existentes con piedras de espesor medio, los cuales no tienen misión resistente sino solamente decorativa. Se pueden utilizar tanto al exterior como al interior, con junta o sin ella. El mortero utilizado puede ser

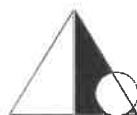

variado.

La piedra puede ir labrada o no, ordinaria, careada, ...etc

Mampostería

Son muros realizados con piedras recibidas con morteros, que pueden tener misión resistente o decorativa, y que por su colocación se denominan ordinarias, concertadas y careadas. Las piedras tienen forma más o menos irregular y con espesores desiguales. El peso estará comprendido entre 15 y 25 Kg. Se denomina a hueso cuando se asientan sin interposición de mortero. Ordinaria cuando las piezas se asientan y reciben con mortero. Tosca es la que se obtiene cuando se emplean los mampuestos en bruto, presentando al frente la cara natural de cantera o la que resulta de la simple fractura del mampuesto con almahena. Rejuntada es aquella cuyas juntas han sido rellenadas expresamente con mortero, bien conservando el plano de los mampuestos, o bien alterándolo. Esta denominación será independiente de que la mampostería sea ordinaria o en seco. Careada es la obtenida corrigiendo los salientes y desigualdades de los mampuestos. Concertada, es la que se obtiene cuando se labran los lechos de apoyo de los mampuestos; puede ser a la vez rejuntada, tosca, ordinaria o careada.

Sillarejos

Son muros realizados con piedras recibidas con morteros, que pueden tener misión resistente o decorativa, que por su colocación se denominan ordinarias, concertadas y careadas. Las piedras tienen forma más o menos irregular y con espesores desiguales. El peso de las piezas permitirá la colocación a mano.

Sillerías

Es la fábrica realizada con sillarejos, sillares o piezas de labra, recibidas con morteros, que pueden tener misión resistente o decorativa. Las piedras tienen forma regular y con espesores uniformes. Necesitan útiles para su desplazamiento, teniendo una o más caras labradas. El peso de las piezas es de 75 a 150 Kg.

Piezas especiales

Son elementos de piedra de utilidad variada, como jambas, dinteles, barandillas, albardillas, cornisas, canecillos, impostas, columnas, arcos, bóvedas y otros. Normalmente tienen misión decorativa, si bien en otros casos además tienen misión resistentes.

27.2 Componentes.

-Chapados

- Piedra de espesor entre 3 y 15 cm.
- Mortero de cemento y arena de río 1:4
- Cemento CEM II/A-M 42,5 CEM II/B-V 32,5 R
- Anclajes de acero galvanizado con formas diferentes.

-Mamposterías y sillarejos

- Piedra de espesor entre 20 y 50 cm.
- Forma irregular o lajas.
- Mortero de cemento y arena de río 1:4
- Cemento CEM II/A-M 42,5 CEM II/B-V 32,5 R
- Anclajes de acero galvanizado con formas diferentes.
- Posibilidad de encofrado por dentro de madera, metálico o ladrillo.

-Sillerías

- Piedra de espesor entre 20 y 50 cm.
- Forma regular.
- Mortero de cemento y arena de río 1:4
- Cemento CEM II/A-M 42,5 CEM II/B-V 32,5 R
- Anclajes de acero galvanizado con formas diferentes.
- Posibilidad de encofrado por dentro de madera, metálico o ladrillo.

-Piezas especiales

- Piedras de distinto grosor, medidas y formas.
- Forma regular o irregular.
- Mortero de cemento y arena de río 1:4 o morteros especiales.
- Cemento CEM II/A-M 42,5 CEM II/B-V 32,5 R
- Anclajes de acero galvanizado con formas diferentes.
- Posibilidad de encofrado por dentro de madera, metálico o ladrillo.

27.3 Condiciones previas.

- Planos de proyecto donde se defina la situación, forma y detalles.
- Muros o elementos bases terminados.
- Forjados o elementos que puedan manchar las canterías terminados.
- Colocación de piedras a pie de tajo.



- Andamios instalados.
- Puentes térmicos terminados.

27.4 Ejecución.

- Extracción de la piedra en cantera y apilado y/o cargado en camión.
- Volcado de la piedra en lugar idóneo.
- Replanteo general.
- Colocación y aplomado de miras de acuerdo a especificaciones de proyecto y dirección facultativa.
- Tendido de hilos entre miras.
- Limpieza y humectación del lecho de la primera hilada.
- Colocación de la piedra sobre la capa de mortero.
- Acuñado de los mampuestos (según el tipo de fábrica, procederá o no).
- Ejecución de las mamposterías o sillares tanteando con regla y plomada o nivel, rectificando su posición.
- Rejuntado de las piedras, si así se exigiese.
- Limpieza de las superficies.
- Protección de la fábrica recién ejecutada frente a la lluvia, heladas y temperaturas elevadas con plásticos u otros elementos.
- Regado al día siguiente.
- Retirada del material sobrante.
- Anclaje de piezas especiales.

27.5 Control.

- Replanteo.
- Distancia entre ejes, a puntos críticos, huecos,...etc.
- Geometría de los ángulos, arcos, muros apilastrados.
- Distancias máximas de ejecución de juntas de dilatación.
- Planeidad.
- Aplomado.
- Horizontalidad de las hiladas.
- Tipo de rejuntado exigible.
- Limpieza.
- Uniformidad de las piedras.
- Ejecución de piezas especiales.
- Grueso de juntas.
- Aspecto de los mampuestos: grietas, pelos, adherencias, síntomas de descomposición, fisuración, disgregación.
- Morteros utilizados.

27.6 Seguridad.

Se cumplirá estrictamente lo que para estos trabajos establezca la Ordenanza de Seguridad e Higiene en el trabajo. Las escaleras o medios auxiliares estarán firmes, sin posibilidad de deslizamiento o caída. En operaciones donde sea preciso, el Oficial contará con la colaboración del Ayudante. Se utilizarán las herramientas adecuadas. Se tendrá especial cuidado en no sobrecargar los andamios o plataformas. Se utilizarán guantes y gafas de seguridad. Se utilizará calzado apropiado. Cuando se utilicen herramientas eléctricas, éstas estarán dotadas de grado de aislamiento II.

27.7 Medición.

Los chapados se medirán por m² indicando espesores, ó por m², no descontando los huecos inferiores a 2 m². Las mamposterías y sillerías se medirán por m², no descontando los huecos inferiores a 2 m². Los solados se medirán por m². Las jambas, albardillas, cornisas, canecillos, impostas, arcos y bóvedas se medirán por metros lineales. Las columnas se medirán por unidad, así como otros elementos especiales como: bolas, escudos, fustes, ...etc

27.8 Mantenimiento.

Se cuidará que los rejuntados estén en perfecto estado para evitar la penetración de agua. Se vigilarán los anclajes de las piezas especiales. Se evitará la caída de elementos desprendidos. Se limpiarán los elementos decorativos con productos apropiados. Se impermeabilizarán con productos idóneos las fábricas que estén en proceso de descomposición. Se tratarán con resinas especiales los elementos deteriorados por el paso del tiempo.

Artículo 28.- Albañilería.

28.1. Fábrica de ladrillo.

Los ladrillos se colocan según los aparejos presentados en el proyecto. Antes de colocarlos se humedecerán en agua. El humedecimiento deberá ser hecho inmediatamente antes de su empleo, debiendo estar sumergidos en agua 10 minutos al



menos. Salvo especificaciones en contrario, el tendel debe tener un espesor de 10 mm.

Todas las hiladas deben quedar perfectamente horizontales y con la cara buena perfectamente plana, vertical y a plano con los demás elementos que deba coincidir. Para ello se hará uso de las miras necesarias, colocando la cuerda en las divisiones o marcas hechas en las miras.

Salvo indicación en contra se empleará un mortero de 250 kg. de cemento I-35 por m³ de pasta.

Al interrumpir el trabajo, se quedará el muro en adaraja para trabar al día siguiente la fábrica con la anterior. Al reanudar el trabajo se regará la fábrica antigua limpiándola de polvo y repicando el mortero.

Las unidades en ángulo se harán de manera que se medio ladrillo de un muro contiguo, alternándose las hilaras.

La medición se hará por m², según se expresa en el Cuadro de Precios. Se medirán las unidades realmente ejecutadas descontándose los huecos.

Los ladrillos se colocarán siempre "a restregón"

Los cerramientos de mas de 3,5 m. de altura estarán anclados en sus cuatro caras

Los que superen la altura de 3.5 m. estarán rematados por un zuncho de hormigón armado

Los muros tendrán juntas de dilatación y de construcción. Las juntas de dilatación serán las estructurales, quedarán arriostradas y se sellarán con productos sellantes adecuados

En el arranque del cerramiento se colocará una capa de mortero de 1 cm. de espesor en toda la anchura del muro. Si el arranque no fuese sobre forjado, se colocará una lámina de barrera antihumedad.

En el encuentro del cerramiento con el forjado superior se dejará una junta de 2 cm. que se rellenará posteriormente con mortero de cemento, preferiblemente al rematar todo el cerramiento

Los apoyos de cualquier elemento estructural se realizarán mediante una zapata y/o una placa de apoyo.

Los muros conservarán durante su construcción los plomos y niveles de las llagas y serán estancos al viento y a la lluvia

Todos los huecos practicados en los muros, irán provistos de su correspondiente cargadero.

Al terminar la jornada de trabajo, o cuando haya que suspenderla por las inclemencias del tiempo, se arriostrarán los paños realizados y sin terminar

Se protegerá de la lluvia la fábrica recientemente ejecutada

Si ha helado durante la noche, se revisará la obra del día anterior. No se trabajará mientras esté helando.

El mortero se extenderá sobre la superficie de asiento en cantidad suficiente para que la llaga y el tendel rebosen

No se utilizarán piezas menores de ½ ladrillo.

Los encuentros de muros y esquinas se ejecutarán en todo su espesor y en todas sus hiladas.

28.2. Tabicón de ladrillo hueco doble.

Para la construcción de tabiques se emplearán tabicones huecos colocándolos de canto, con sus lados mayores formando los paramentos del tabique. Se mojarán inmediatamente antes de su uso. Se tomarán con mortero de cemento. Su construcción se hará con auxilio de miras y cuerdas y se rellenarán las hiladas perfectamente horizontales. Cuando en el tabique haya huecos, se colocarán previamente los cercos que quedarán perfectamente aplomados y nivelados. Su medición de hará por metro cuadrado de tabique realmente ejecutado.

28.3. Cícaras de ladrillo perforado y hueco doble.

Se tomarán con mortero de cemento y con condiciones de medición y ejecución análogas a las descritas en el párrafo 6.2. para el tabicón.

28.4. Tabiques de ladrillo hueco sencillo.

Se tomarán con mortero de cemento y con condiciones de ejecución y medición análogas en el párrafo 6.2.

28.5. Guarnecido y mastrado de yeso negro.

Para ejecutar los guarnecidos se construirán unas muestras de yeso previamente que servirán de guía al resto del revestimiento. Para ello se colocarán renglones de madera bien rectos, espaciados a un metro aproximadamente sujetándolos con dos puntos de yeso en ambos extremos.

Los renglones deben estar perfectamente aplomados guardando una distancia de 1,5 a 2 cm. aproximadamente del paramento a revestir. Las caras interiores de los renglones estarán situadas en un mismo plano, para lo cual se tenderá una cuerda para los puntos superiores e inferiores de yeso, debiendo quedar aplomados en sus extremos. Una vez fijos los renglones se regará el paramento y se echará el yeso entre cada región y el paramento, procurando que quede bien relleno el hueco. Para ello, seguirán lanzando pelladas de yeso al paramento pasando una regla bien recta sobre las maestras quedando enrasado el guarnecido con las maestras.

Las masas de yeso habrá que hacerlas en cantidades pequeñas para ser usadas inmediatamente y evitar su aplicación cuando este "muerto". Se prohibirá tajantemente la preparación del yeso en grandes artesas con gran cantidad de agua para que vaya espesando según se vaya empleando.

Si el guarnecido va a recibir un guarnecido posterior, quedará con su superficie rugosa a fin de facilitar la adherencia del enlucido. En todas las esquinas se colocarán guardavivos metálicos de 2 m. de altura. Su colocación se hará por medio de un renglón debidamente aplomado que servirá, al mismo tiempo, para hacer la muestra de la esquina.

La medición se hará por metro cuadrado de guarnecido realmente ejecutado, deduciéndose huecos, incluyéndose en el precio todos los medios auxiliares, andamios, banquetas, etc., empleados para su construcción. En el precio se incluirán así mismo los guardavivos de las esquinas y su colocación.

28.6. Enlucido de yeso blanco.

Para los enlucidos se usarán únicamente yesos blancos de primera calidad. Inmediatamente de amasado se extenderá sobre el guarnecido de yeso hecho previamente, extendiéndolo con la llana y apretando fuertemente hasta que la superficie quede

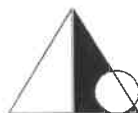

completamente lisa y fina. El espesor del enlucido será de 2 a 3 mm. Es fundamental que la mano de yeso se aplique inmediatamente después de amasado para evitar que el yeso este 'muerto'. Su medición y abono será por metros cuadrados de superficie realmente ejecutada. Si en el Cuadro de Precios figura el guarnecido y el enlucido en la misma unidad, la medición y abono correspondiente comprenderá todas las operaciones y medio auxiliares necesarios para dejar bien terminado y rematado tanto el guarnecido como el enlucido, con todos los requisitos prescritos en este Pliego.

28.7. Enfoscados de cemento.

Los enfoscados de cemento se harán con cemento de 550 kg. de cemento por m³ de pasta, en paramentos exteriores y de 500 kg. de cemento por m³ en paramentos interiores, empleándose arena de río o de barranco, lavada para su confección. Antes de extender el mortero se prepara el paramento sobre el cual haya de aplicarse.

En todos los casos se limpiarán bien de polvo los paramentos y se lavarán, debiendo estar húmeda la superficie de la fábrica antes de extender el mortero. La fábrica debe estar en su interior perfectamente seca. Las superficies de hormigón se picarán, regándolas antes de proceder al enfoscado.

Preparada así la superficie, se aplicará con fuerza el mortero sobre una parte del paramento por medio de la llana, evitando echar una porción de mortero sobre otra ya aplicada. Así se extenderá una capa que se irá regularizando al mismo tiempo que se coloca para lo cual se recogerá con el canto de la llana el mortero. Sobre el revestimiento blando todavía se volverá a extender una segunda capa, continuando así hasta que la parte sobre la que se haya operado tenga conveniente homogeneidad. Al emprender la nueva operación habrá fraguado la parte aplicada anteriormente. Será necesario pues, humedecer sobre la junta de unión antes de echar sobre ellas las primeras llanas del mortero.

La superficie de los enfoscados debe quedar áspera para facilitar la adherencia del revoco que se hecha sobre ellos. En el caso de que la superficie deba quedar fratasada se dará una segunda capa de mortero fino con el fratas.

Si las condiciones de temperatura y humedad lo requieren a juicio de la Dirección Facultativa, se humedecerán diariamente los enfoscados, bien durante la ejecución o bien después de terminada, para que el fraguado se realice en buenas condiciones.

Preparación del mortero:

Las cantidades de los diversos componentes necesarios para confeccionar el mortero vendrán especificadas en la Documentación Técnica; en caso contrario, cuando las especificaciones vengan dadas en proporción, se seguirán los criterios establecidos, para cada tipo de mortero y dosificación, en la Tabla 5 de la NTE/RPE.

No se confeccionará mortero cuando la temperatura del agua de amasado exceda de la banda comprendida entre 5° C y 40° C.

El mortero se batirá hasta obtener una mezcla homogénea. Los morteros de cemento y mixtos se aplicarán a continuación de su amasado, en tanto que los de cal no se podrán utilizar hasta 5 horas después.

Se limpiarán los útiles de amasado cada vez que se vaya a confeccionar un nuevo mortero.

Condiciones generales de ejecución:

Antes de la ejecución del enfoscado se comprobará que:

Las superficies a revestir no se verán afectadas, antes del fraguado del mortero, por la acción lesiva de agentes atmosféricos de cualquier índole o por las propias obras que se ejecutan simultáneamente.

Los elementos fijos como rejas, ganchos, cercos, etc. han sido recibidos previamente cuando el enfoscado ha de quedar visto. Se han reparado los desperfectos que pudiera tener el soporte y este se halla fraguado cuando se trate de mortero u hormigón.

Durante la ejecución:

Se amasará la cantidad de mortero que se estime puede aplicarse en óptimas condiciones antes de que se inicie el fraguado; no se admitirá la adición de agua una vez amasado.

Antes de aplicar mortero sobre el soporte, se humedecerá ligeramente este a fin de que no absorba agua necesaria para el fraguado.

En los enfoscados exteriores vistos, maestreados o no, y para evitar agrietamientos irregulares, será necesario hacer un despiezado del revestimiento en recuadros de lado no mayor de 3 metros, mediante llagas de 5 mm. de profundidad.

En los encuentros o diedros formados entre un paramento vertical y un techo, se enfoscará este en primer lugar.

Cuando el espesor del enfoscado sea superior a 15 mm. se realizará por capas sucesivas sin que ninguna de ellas supere este espesor.

Se reforzarán, con tela metálica o malla de fibra de vidrio indesmallable y resistente a la alcalinidad del cemento, los encuentros entre materiales distintos, particularmente, entre elementos estructurales y cerramientos o particiones, susceptibles de producir fisuras en el enfoscado; dicha tela se colocará tensa y fijada al soporte con solape mínimo de 10 cm. a ambos lados de la línea de discontinuidad.

En tiempo de heladas, cuando no quede garantizada la protección de las superficies, se suspenderá la ejecución; se comprobará, al reanudar los trabajos, el estado de aquellas superficies que hubiesen sido revestidas.

En tiempo lluvioso se suspenderán los trabajos cuando el paramento no esté protegido y las zonas aplicadas se protegerán con lonas o plásticos.

En tiempo extremadamente seco y caluroso y/o en superficies muy expuestas al sol y/o a vientos muy secos y cálidos, se suspenderá la ejecución.

Después de la ejecución:

Transcurridas 24 horas desde la aplicación del mortero, se mantendrá húmeda la superficie enfoscada hasta que el mortero haya fraguado.



No se fijarán elementos en el enfoscado hasta que haya fraguado totalmente y no antes de 7 días.

28.8. Formación de peldaños.

Se construirán con ladrillo hueco doble tomado con mortero de cemento.

Artículo 29. Cubiertas. Formación de pendientes y faldones.

29.1 Descripción.

Trabajos destinados a la ejecución de los planos inclinados, con la pendiente prevista, sobre los que ha de quedar constituida la cubierta o cerramiento superior de un edificio.

29.2 Condiciones previas.

Documentación arquitectónica y planos de obra:

Planos de planta de cubiertas con definición del sistema adoptado para ejecutar las pendientes, la ubicación de los elementos sobresalientes de la cubierta, etc. Escala mínima 1:100.

Planos de detalle con representación gráfica de la disposición de los diversos elementos, estructurales o no, que conformarán los futuros faldones para los que no exista o no se haya adoptado especificación normativa alguna. Escala 1:20. Los símbolos de las especificaciones citadas se referirán a la norma NTE/QT y, en su defecto, a las señaladas por el fabricante.

Solución de intersecciones con los conductos y elementos constructivos que sobresalen de los planos de cubierta y ejecución de los mismos: shunts, patinillos, chimeneas, etc.

En ocasiones, según sea el tipo de faldón a ejecutar, deberá estar ejecutada la estructura que servirá de soporte a los elementos de formación de pendiente.

29.3 Componentes.

Se admite una gama muy amplia de materiales y formas para la configuración de los faldones de cubierta, con las limitaciones que establece la normativa vigente y las que son inherentes a las condiciones físicas y resistentes de los propios materiales. Sin entrar en detalles morfológicos o de proceso industrial, podemos citar, entre otros, los siguientes materiales:

- Madera
- Acero
- Hormigón
- Cerámica
- Cemento
- Yeso

29.4 Ejecución.

La configuración de los faldones de una cubierta de edificio requiere contar con una disposición estructural para conformar las pendientes de evacuación de aguas de lluvia y un elemento superficial (tablero) que, apoyado en esa estructura, complete la formación de una unidad constructiva susceptible de recibir el material de cobertura e impermeabilización, así como de permitir la circulación de operarios en los trabajos de referencia.

Formación de pendientes. Existen dos formas de ejecutar las pendientes de una cubierta:

- La estructura principal conforma la pendiente.
- La pendiente se realiza mediante estructuras auxiliares.

1.- Pendiente conformada por la propia estructura principal de cubierta:

a) **Cerchas:** Estructuras trianguladas de madera o metálicas sobre las que se disponen, transversalmente, elementos lineales (correas) o superficiales (placas o tableros de tipo cerámico, de madera, prefabricados de hormigón, etc.) El material de cubrición podrá anclarse a las correas (o a los cabios que se hayan podido fijar a su vez sobre ellas) o recibirse sobre los elementos superficiales o tableros que se configuren sobre las correas.

b) **Placas inclinadas:** Placas resistentes alveolares que salvan la luz comprendida entre apoyos estructurales y sobre las que se colocará el material de cubrición o, en su caso, otros elementos auxiliares sobre los que clavarlo o recibirlo.

c) **Viguetas inclinadas:** Que apoyarán sobre la estructura de forma que no ocasionen empujes horizontales sobre ella o estos queden perfectamente contrarrestados. Sobre las viguetas podrá constituirse bien un forjado inclinado con entrevigado de bovedillas y capa de compresión de hormigón, o bien un tablero de madera, cerámico, de elementos prefabricados, de paneles o chapas metálicas perforadas, hormigón celular armado, etc. Las viguetas podrán ser de madera, metálicas o de hormigón armado o pretensado; cuando se empleen de madera o metálicas llevarán la correspondiente protección.

2.- Pendiente conformada mediante estructura auxiliar: Esta estructura auxiliar apoyará sobre un forjado horizontal o bóveda y podrá ejecutarse de modo diverso:

a) **Tabiques conejeros:** También llamados tabiques palomeros, se realizarán con fábrica aligerada de ladrillo hueco colocado a sardinel, recibida y rematada con maestra inclinada de yeso y contarán con huecos en un 25% de su superficie; se independizarán del tablero mediante una hoja de papel. Cuando la formación de pendientes se lleve a cabo con tabiquillos aligerados de ladrillo hueco sencillo, las limas, cumbreiras, bordes libres, doblado en juntas estructurales, etc. se ejecutarán con tabicón aligerado de ladrillo hueco doble. Los tabiques o tabicones estarán perfectamente aplomados y alineados; además, cuando alcancen una altura media superior a 0,50 m., se deberán arriostrar con otros, normales a ellos. Los encuentros estarán debidamente enjarjados y, en su caso, el aislamiento térmico dispuesto entre tabiquillos será del espesor



y la tipología especificados en la Documentación Técnica.

b) **Tabiques con bloque de hormigón celular:** Tras el replanteo de las limas y cumbreras sobre el forjado, se comenzará su ejecución (similar a los tabiques conejeros) colocando la primera hilada de cada tabicón dejando separados los bloques 1/4 de su longitud. Las siguientes hiladas se ejecutarán de forma que los huecos dejados entre bloques de cada hilada queden cerrados por la hilada superior.

- Formación de tableros:

Cualquiera sea el sistema elegido, diseñado y calculado para la formación de las pendientes, se impone la necesidad de configurar el tablero sobre el que ha de recibirse el material de cubrición. Únicamente cuando éste alcanza características relativamente autoportantes y unas dimensiones superficiales mínimas suele no ser necesaria la creación de tablero, en cuyo caso las piezas de cubrición irán directamente ancladas mediante tornillos, clavos o ganchos a las correas o cabios estructurales.

El tablero puede estar constituido, según indicábamos antes, por una hoja de ladrillo, bardos, madera, elementos prefabricados, de paneles o chapas metálicas perforadas, hormigón celular armado, etc. La capa de acabado de los tableros cerámicos será de mortero de cemento u hormigón que actuará como capa de compresión, rellenará las juntas existentes y permitirá dejar una superficie plana de acabado. En ocasiones, dicha capa final se constituirá con mortero de yeso.

Cuando aumente la separación entre tabiques de apoyo, como sucede cuando se trata de bloques de hormigón celular, cabe disponer perfiles en T metálicos, galvanizados o con otro tratamiento protector, a modo de correas, cuya sección y separación vendrán definidas por la documentación de proyecto o, en su caso, las disposiciones del fabricante y sobre los que apoyarán las placas de hormigón celular, de dimensiones especificadas, que conformarán el tablero.

Según el tipo y material de cobertura a ejecutar, puede ser necesario recibir, sobre el tablero, listones de madera u otros elementos para el anclaje de chapas de acero, cobre o zinc, tejas de hormigón, cerámica o pizarra, etc. La disposición de estos elementos se indicará en cada tipo de cobertura de la que formen parte.

Artículo 30. Cubiertas planas. Azoteas.

30.1 Descripción.

Cubierta o techo exterior cuya pendiente está comprendida entre el 1% y el 15% que, según el uso, pueden ser transitables o no transitables; entre éstas, por sus características propias, cabe citar las azoteas ajardinadas.

Pueden disponer de protección mediante barandilla, balaustrada o antepecho de fábrica.

30.2 Condiciones previas.

- Planos acotados de obra con definición de la solución constructiva adoptada.

- Ejecución del último forjado o soporte, bajantes, petos perimetrales...

- Limpieza de forjado para el replanteo de faldones y elementos singulares.

- Acopio de materiales y disponibilidad de equipo de trabajo.

30.3 Componentes.

Los materiales empleados en la composición de estas cubiertas, naturales o elaborados, abarcan una gama muy amplia debido a las diversas variantes que pueden adoptarse tanto para la formación de pendientes, como para la ejecución de la membrana impermeabilizante, la aplicación de aislamiento, los solados o acabados superficiales, los elementos singulares, etc.

30.4 Ejecución.

Siempre que se rompa la continuidad de la membrana de impermeabilización se dispondrán refuerzos. Si las juntas de dilatación no estuvieran definidas en proyecto, se dispondrán éstas en consonancia con las estructurales, rompiendo la continuidad de estas desde el último forjado hasta la superficie exterior.

Las limahoyas, canalones y cazoletas de recogida de agua pluvial tendrán la sección necesaria para evacuarla sobradamente, calculada en función de la superficie que recojan y la zona pluviométrica de enclave del edificio. Las bajantes de desagüe pluvial no distarán más de 20 metros entre sí.

Cuando las pendientes sean inferiores al 5% la membrana impermeable puede colocarse independiente del soporte y de la protección (sistema no adherido o flotante). Cuando no se pueda garantizar su permanencia en la cubierta, por succión de viento, erosiones de diversa índole o pendiente excesiva, la adherencia de la membrana será total.

La membrana será monocapa, en cubiertas invertidas y no transitables con protección de grava. En cubiertas transitables y en cubiertas ajardinadas se colocará membrana bicapa.

Las láminas impermeabilizantes se colocarán empezando por el nivel más bajo, disponiéndose un solape mínimo de 8 cm. entre ellas. Dicho solape de lámina, en las limahoyas, será de 50 cm. y de 10 cm. en el encuentro con sumideros. En este caso, se reforzará la membrana impermeabilizante con otra lámina colocada bajo ella que debe llegar hasta la bajante y debe solapar 10 cm. sobre la parte superior del sumidero.

La humedad del soporte al hacerse la aplicación deberá ser inferior al 5%; en otro caso pueden producirse humedades en la parte inferior del forjado.

La imprimación será del mismo material que la lámina impermeabilizante. En el caso de disponer láminas adheridas al soporte no quedarán bolsas de aire entre ambos.

La barrera de vapor se colocará siempre sobre el plano inclinado que constituye la formación de pendiente. Sobre la misma, se dispondrá el aislamiento térmico. La barrera de vapor, que se colocará cuando existan locales húmedos bajo la cubierta (baños, cocinas,...), estará formada por oxiasfalto (1,5 kg/m²) previa imprimación con producto de base asfáltica o de pintura bituminosa.

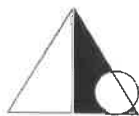

30.5 Control.

El control de ejecución se llevará a cabo mediante inspecciones periódicas en las que se comprobarán espesores de capas, disposiciones constructivas, colocación de juntas, dimensiones de los solapes, humedad del soporte, humedad del aislamiento, etc.

Acabada la cubierta, se efectuará una prueba de servicio consistente en la inundación de los paños hasta un nivel de 5 cm. por debajo del borde de la impermeabilización en su entrega a paramentos. La presencia del agua no deberá constituir una sobrecarga superior a la de servicio de la cubierta. Se mantendrá inundada durante 24 h., transcurridas las cuales no deberán aparecer humedades en la cara inferior del forjado. Si no fuera posible la inundación, se regará continuamente la superficie durante 48 horas, sin que tampoco en este caso deban aparecer humedades en la cara inferior del forjado.

Ejecutada la prueba, se procederá a evacuar el agua, operación en la que se tomarán precauciones a fin de que no lleguen a producirse daños en las bajantes.

En cualquier caso, una vez evacuada el agua, no se admitirá la existencia de remansos o estancamientos.

30.6 Medición.

La medición y valoración se efectuará, generalmente, por m² de azotea, medida en su proyección horizontal, incluso entrega a paramentos y p.p. de remates, terminada y en condiciones de uso.

Se tendrán en cuenta, no obstante, los enunciados señalados para cada partida de la medición o presupuesto, en los que se definen los diversos factores que condicionan el precio descompuesto resultante.

30.7 Mantenimiento.

Las reparaciones a efectuar sobre las azoteas serán ejecutadas por personal especializado con materiales y solución constructiva análogos a los de la construcción original.

No se recibirán sobre la azotea elementos que puedan perforar la membrana impermeabilizante como antenas, mástiles, etc., o dificulten la circulación de las aguas y su deslizamiento hacia los elementos de evacuación.

El personal que tenga asignada la inspección, conservación o reparación deberá ir provisto de calzado con suela blanda. Similares disposiciones de seguridad regirán en los trabajos de mantenimiento que en los de construcción.

Artículo 31. Aislamientos.**31.1 Descripción.**

Son sistemas constructivos y materiales que, debido a sus cualidades, se utilizan en las obras de edificación para conseguir aislamiento térmico, corrección acústica, absorción de radiaciones o amortiguación de vibraciones en cubiertas, terrazas, techos, forjados, muros, cerramientos verticales, cámaras de aire, falsos techos o conducciones, e incluso sustituyendo cámaras de aire y tabiquería interior.

31.2 Componentes.

-Aislantes de corcho natural aglomerado. Hay de varios tipos, según su uso:

Acústico.

Térmico.

Antivibratorio.

-Aislantes de fibra de vidrio. Se clasifican por su rigidez y acabado:

Fieltros ligeros:

Normal, sin recubrimiento.

Hidrofugado.

Con papel Kraft.

Con papel Kraft-aluminio.

Con papel alquitranado.

Con velo de fibra de vidrio.

Mantas o fieltros consistentes:

Con papel Kraft.

Con papel Kraft-aluminio.

Con velo de fibra de vidrio.

Hidrofugado, con velo de fibra de vidrio.

Con un complejo de Aluminio/Malla de fibra de vidrio/PVC

Paneles semirrígidos:

Normal, sin recubrimiento.

Hidrofugado, sin recubrimiento.

Hidrofugado, con recubrimiento de papel Kraft pegado con polietileno.

Hidrofugado, con velo de fibra de vidrio.

Paneles rígidos:

Normal, sin recubrimiento.

Con un complejo de papel Kraft/aluminio pegado con polietileno fundido.

Con una película de PVC blanco pegada con cola ignífuga.

Con un complejo de oxiasfalto y papel.

De alta densidad, pegado con cola ignífuga a una placa de cartón-yeso.

-Aislantes de lana mineral.



Filtros:

Con papel Kraft.

Con barrera de vapor Kraft/aluminio.

Con lámina de aluminio.

Paneles semirrígidos:

Con lámina de aluminio.

Con velo natural negro.

Panel rígido:

Normal, sin recubrimiento.

Autoportante, revestido con velo mineral.

Revestido con betún soldable.

-Aislantes de fibras minerales.

Termoacústicos.

Acústicos.

-Aislantes de poliestireno.

Poliestireno expandido:

Normales, tipos I al VI.

Autoextinguibles o ignífugos, con clasificación M1 ante el fuego.

Poliestireno extruido.

-Aislantes de polietileno.

Láminas normales de polietileno expandido.

Láminas de polietileno expandido autoextinguibles o ignífugas.

-Aislantes de poliuretano.

Espuma de poliuretano para proyección "in situ".

Planchas de espuma de poliuretano.

-Aislantes de vidrio celular.

-Elementos auxiliares:

Cola bituminosa, compuesta por una emulsión iónica de betún-caucho de gran adherencia, para la fijación del panel de corcho, en aislamiento de cubiertas inclinadas o planas, fachadas y puentes térmicos.

Adhesivo sintético a base de dispersión de copolímeros sintéticos, apto para la fijación del panel de corcho en suelos y paredes.

Adhesivos adecuados para la fijación del aislamiento, con garantía del fabricante de que no contengan sustancias que dañen la composición o estructura del aislante de poliestireno, en aislamiento de techos y de cerramientos por el exterior.

Mortero de yeso negro para macizar las placas de vidrio celular, en puentes térmicos, paramentos interiores y exteriores, y techos.

Malla metálica o de fibra de vidrio para el agarre del revestimiento final en aislamiento de paramentos exteriores con placas de vidrio celular.

Grava nivelada y compactada como soporte del poliestireno en aislamiento sobre el terreno.

Lámina geotextil de protección colocada sobre el aislamiento en cubiertas invertidas.

Anclajes mecánicos metálicos para sujetar el aislamiento de paramentos por el exterior.

Accesorios metálicos o de PVC, como abrazaderas de correa o grapas-clip, para sujeción de placas en falsos techos.

31.3 Condiciones previas.

Ejecución o colocación del soporte o base que sostendrá al aislante.

La superficie del soporte deberá encontrarse limpia, seca y libre de polvo, grasas u óxidos. Deberá estar correctamente saneada y preparada si así procediera con la adecuada imprimación que asegure una adherencia óptima.

Los salientes y cuerpos extraños del soporte deben eliminarse, y los huecos importantes deben ser rellenados con un material adecuado.

En el aislamiento de forjados bajo el pavimento, se deberá construir todos los tabiques previamente a la colocación del aislamiento, o al menos levantarlos dos hiladas.

En caso de aislamiento por proyección, la humedad del soporte no superará a la indicada por el fabricante como máxima para la correcta adherencia del producto proyectado.

En rehabilitación de cubiertas o muros, se deberán retirar previamente los aislamientos dañados, pues pueden dificultar o perjudicar la ejecución del nuevo aislamiento.

31.4 Ejecución.

Se seguirán las instrucciones del fabricante en lo que se refiere a la colocación o proyección del material.

Las placas deberán colocarse solapadas, a tope o a rompejuntas, según el material.

Cuando se aisle por proyección, el material se proyectará en pasadas sucesivas de 10 a 15 mm, permitiendo la total espumación de cada capa antes de aplicar la siguiente. Cuando haya interrupciones en el trabajo deberán prepararse las superficies adecuadamente para su reanudación. Durante la proyección se procurará un acabado con textura uniforme, que



no requiera el retoque a mano. En aplicaciones exteriores se evitará que la superficie de la espuma pueda acumular agua, mediante la necesaria pendiente.

El aislamiento quedará bien adherido al soporte, manteniendo un aspecto uniforme y sin defectos.

Se deberá garantizar la continuidad del aislamiento, cubriendo toda la superficie a tratar, poniendo especial cuidado en evitar los puentes térmicos.

El material colocado se protegerá contra los impactos, presiones u otras acciones que lo puedan alterar o dañar. También se ha de proteger de la lluvia durante y después de la colocación, evitando una exposición prolongada a la luz solar.

El aislamiento irá protegido con los materiales adecuados para que no se deteriore con el paso del tiempo. El recubrimiento o protección del aislamiento se realizará de forma que éste quede firme y lo haga duradero.

31.5 Control.

Durante la ejecución de los trabajos deberán comprobarse, mediante inspección general, los siguientes apartados:

Estado previo del soporte, el cual deberá estar limpio, ser uniforme y carecer de fisuras o cuerpos salientes.

Homologación oficial AENOR en los productos que lo tengan.

Fijación del producto mediante un sistema garantizado por el fabricante que asegure una sujeción uniforme y sin defectos.

Correcta colocación de las placas solapadas, a tope o a rompejunta, según los casos.

Ventilación de la cámara de aire si la hubiera.

31.6 Medición.

En general, se medirá y valorará el m² de superficie ejecutada en verdadera dimensión. En casos especiales, podrá realizarse la medición por unidad de actuación. Siempre estarán incluidos los elementos auxiliares y remates necesarios para el correcto acabado, como adhesivos de fijación, cortes, uniones y colocación.

31.7 Mantenimiento.

Se deben realizar controles periódicos de conservación y mantenimiento cada 5 años, o antes si se descubriera alguna anomalía, comprobando el estado del aislamiento y, particularmente, si se apreciaran discontinuidades, desprendimientos o daños. En caso de ser preciso algún trabajo de reforma en la impermeabilización, se aprovechará para comprobar el estado de los aislamientos ocultos en las zonas de actuación. De ser observado algún defecto, deberá ser reparado por personal especializado, con materiales análogos a los empleados en la construcción original.

Artículo 32.- Solados y alicatados.

32.1. Solado de baldosas de terrazo.

Las baldosas, bien saturadas de agua, a cuyo efecto deberán tenerse sumergidas en agua una hora antes de su colocación; se asentarán sobre una capa de mortero de 400 kg./m.³ confeccionado con arena, vertido sobre otra capa de arena bien igualada y apisonada, cuidando que el material de agarre forme una superficie continua de asiento y recibido de solado, y que las baldosas queden con sus lados a tope.

Terminada la colocación de las baldosas se las enlechará con lechada de cemento Portland, pigmentada con el color del terrazo, hasta que se llenen perfectamente las juntas repitiéndose esta operación a las 48 horas.

32.2. Solados.

El solado debe formar una superficie totalmente plana y horizontal, con perfecta alineación de sus juntas en todas direcciones. Colocando una regla de 2 m. de longitud sobre el solado, en cualquier dirección; no deberán aparecer huecos mayores a 5 mm.

Se impedirá el tránsito por los solados hasta transcurridos cuatro días como mínimo, y en caso de ser este indispensable, se tomarán las medidas precisas para que no se perjudique al solado.

Los pavimentos se medirán y abonarán por metro cuadrado de superficie de solado realmente ejecutada.

Los rodapiés y los peldaños de escalera se medirán y abonarán por metro lineal. El precio comprende todos los materiales, mano de obra, operaciones y medios auxiliares necesarios para terminar completamente cada unidad de obra con arreglo a las prescripciones de este Pliego.

32.3. Alicatados de azulejos.

Los azulejos que se emplean en el chapado de cada paramento o superficie seguida, se entonarán perfectamente dentro de su color para evitar contrastes, salvo que expresamente se ordene lo contrario por la Dirección Facultativa.

El chapado estará compuesto por piezas lisas y las correspondientes y necesarias especiales y de canto romo, y se sentará de modo que la superficie quede tersa y unida, sin alabeo ni deformación a junta seguida, formando las juntas línea seguida en todos los sentidos sin quebrantos ni desplomes.

Los azulejos sumergidos en agua 12 horas antes de su empleo y se colocarán con mortero de cemento, no admitiéndose el yeso como material de agarre.

Todas las juntas, se rejuntarán con cemento blanco o de color pigmentado, según los casos, y deberán ser terminadas cuidadosamente.

La medición se hará por metro cuadrado realmente realizado, descontándose huecos y midiéndose jambas y mochetas.

Artículo 33.- Carpintería de taller.

La carpintería de taller se realizará en todo conforme a lo que aparece en los planos del proyecto. Todas las maderas estarán perfectamente rectas, cepilladas y lijadas y bien montadas a plano y escuadra, ajustando perfectamente las superficies vistas. La carpintería de taller se medirá por metros cuadrados de carpintería, entre lados exteriores de cercos y del suelo al lado



superior del cerco, en caso de puertas. En esta medición se incluye la medición de la puerta o ventana y de los cercos correspondientes más los tapajuntas y herrajes. La colocación de los cercos se abonará independientemente.

Condiciones técnicas

Las hojas deberán cumplir las características siguientes según los ensayos que figuran en el anexo III de la Instrucción de la marca de calidad para puertas planas de madera (Orden 16 2 72 del Ministerio de industria.

-Resistencia a la acción de la humedad.

-Comprobación del plano de la puerta.

-Comportamiento en la exposición de las dos caras a atmósfera de humedad diferente.

-Resistencia a la penetración dinámica.

-Resistencia a la flexión por carga concentrada en un ángulo.

-Resistencia del testero inferior a la inmersión.

-Resistencia al arranque de tornillos en los largueros en un ancho no menor de 28 mm.

-Cuando el alma de las hojas resista el arranque de tornillos, no necesitara piezas de refuerzo. En caso contrario los refuerzos mínimos necesarios vienen indicados en los planos.

-En hojas canteadas, el picero ira sin cantear y permitirá un ajuste de 20 mm. Las hojas sin cantear permitirán un ajuste de 20 mm. repartidos por igual en picero y cabecero.

-Los junquillos de la hoja vidriera serán como mínimo de 10x10 mm. y cuando no esté canteado el hueco para el vidrio, sobresaldrán de la cara 3 mm. como mínimo.

-En las puertas entabladas al exterior, sus tablas irán superpuestas o machihembradas de forma que no permitan el paso del agua.

-Las uniones en las hojas entabladas y de peinacería serán por ensamble, y deberán ir encoladas. Se podrán hacer empalmes longitudinales en las piezas, cuando éstas cumplan mismas condiciones de la NTE descritas en la NTEFCM.

-Cuando la madera vaya a ser barnizada, estará exenta de impurezas ó azulado por hongos. Si va a ser pintada, se admitirá azulado en un 15% de la superficie.

Cercos de madera:

-Los largueros de la puerta de paso llevarán quicios con entrega de 5 cm, para el anclaje en el pavimento.

-Los cercos vendrán de taller montados, con las uniones de taller ajustadas, con las uniones ensambladas y con los orificios para el posterior atomillado en obra de las plantillas de anclaje. La separación entre ellas será no mayor de 50 cm y de los extremos de los largueros 20 cm. debiendo ser de acero protegido contra la oxidación.

-Los cercos llegarán a obra con riostras y rastreles para mantener la escuadra, y con una protección para su conservación durante el almacenamiento y puesta en obra.

Tapajuntas:

Las dimensiones mínimas de los tapajuntas de madera serán de 10 x 40 mm.

Artículo 34.- Carpintería metálica.

Para la construcción y montaje de elementos de carpintería metálica se observarán rigurosamente las indicaciones de los planos del proyecto.

Todas las piezas de carpintería metálica deberán ser montadas, necesariamente, por la casa fabricante o personal autorizado por la misma, siendo el suministrador el responsable del perfecto funcionamiento de todas y cada una de las piezas colocadas en obra.

Todos los elementos se harán en locales cerrados y desprovistos de humedad, asentadas las piezas sobre rastreles de madera, procurando que queden bien niveladas y no haya ninguna que sufra alabeo o torcedura alguna.

La medición se hará por metro cuadrado de carpintería, midiéndose entre lados exteriores. En el precio se incluyen los herrajes, junquillos, retenedores, etc., pero quedan exceptuadas la vidriera, pintura y colocación de cercos.

Artículo 35.- Pintura.

35.1. Condiciones generales de preparación del soporte.

La superficie que se va a pintar debe estar seca, desengrasada, sin óxido ni polvo, para lo cual se empleará cepillos, sopletes de arena, ácidos y alices cuando sean metales.

los poros, grietas, desconchados, etc., se llenarán con másticos o empastes para dejar las superficies lisas y uniformes. Se harán con un pigmento mineral y aceite de linaza o barniz y un cuerpo de relleno para las maderas. En los paneles, se empleará yeso amasado con agua de cola, y sobre los metales se utilizarán empastes compuestos de 60-70% de pigmento (albayalde), ocre, óxido de hierro, litopon, etc. y cuerpos de relleno (creta, caolín, tiza, espato pesado), 30-40% de barniz copal o ámbar y aceite de maderas.

Los másticos y empastes se emplearán con espátula en forma de masilla; los líquidos con brocha o pincel o con el aerógrafo o pistola de aire comprimido. Los empastes, una vez secos, se pasarán con papel de lija en paredes y se alisarán con piedra pómez, agua y fieltro, sobre metales.

Antes de su ejecución se comprobará la naturaleza de la superficie a revestir, así como su situación interior o exterior y condiciones de exposición al roce o agentes atmosféricos, contenido de humedad y si existen juntas estructurales.

Estarán recibidos y montados todos los elementos que deben ir en el paramento, como cerco de puertas, ventanas, canalizaciones, instalaciones, etc.

Se comprobará que la temperatura ambiente no sea mayor de 28°C ni menor de 6°C.

El soleamiento no incidirá directamente sobre el plano de aplicación.



La superficie de aplicación estará nivelada y lisa.

En tiempo lluvioso se suspenderá la aplicación cuando el paramento no esté protegido.

Al finalizar la jornada de trabajo se protegerán perfectamente los envases y se limpiarán los útiles de trabajo.

35.2. Aplicación de la pintura.

Las pinturas se podrán dar con pinceles y brocha, con aerógrafo, con pistola, (pulverizando con aire comprimido) o con rodillos.

Las brochas y pinceles serán de pelo de diversos animales, siendo los más corrientes el cerdo o jabalí, marta, tejón y ardilla. Podrán ser redondos o planos, clasificándose por números o por los gramos de pelo que contienen. También pueden ser de nylon.

Los aerógrafos o pistolas constan de un recipiente que contiene la pintura con aire a presión (1-6 atmósferas), el compresor y el pulverizador, con orificio que varía desde 0,2 mm. hasta 7 mm., formándose un cono de 2 cm. al metro de diámetro.

Dependiendo del tipo de soporte se realizarán una serie de trabajos previos, con objeto de que al realizar la aplicación de la pintura o revestimiento, consigamos una terminación de gran calidad.

Sistemas de preparación en función del tipo de soporte:

-Yesos y cementos así como sus derivados:

Se realizará un lijado de las pequeñas adherencias e imperfecciones. A continuación se aplicará una mano de fondo impregnado los poros de la superficie del soporte. Posteriormente se realizará un plastecido de faltas, repasando las mismas con una mano de fondo. Se aplicará seguidamente el acabado final con un rendimiento no menor del especificado por el fabricante.

-Madera:

Se procederá a una limpieza general del soporte seguida de un lijado fino de la madera.

A continuación se dará una mano de fondo con barniz diluido mezclado con productos de conservación de la madera si se requiere, aplicado de forma que queden impregnados los poros.

Pasado el tiempo de secado de la mano de fondo, se realizará un lijado fino del soporte, aplicándose a continuación el barniz, con un tiempo de secado entre ambas manos y un rendimiento no menor de los especificados por el fabricante.

-Metales:

Se realizará un rascado de óxidos mediante cepillo, seguido inmediatamente de una limpieza manual esmerada de la superficie.

A continuación se aplicará una mano de imprimación anticorrosiva, con un rendimiento no inferior al especificado por el fabricante.

Pasado el tiempo de secado se aplicarán dos manos de acabado de esmalte, con un rendimiento no menor al especificado por el fabricante.

35.3. Medición y abono.

La pintura se medirá y abonará en general, por metro cuadrado de superficie pintada, efectuándose la medición en la siguiente forma:

Pintura sobre muros, tabiques y techos: se medirá descontando los huecos. Las molduras se medirán por superficie desarrollada.

Pintura sobre carpintería se medirá por las dos caras, incluyéndose los tapajuntas.

Pintura sobre ventanales metálicos: se medirá una cara.

En los precios respectivos esta incluido el coste de todos los materiales y operaciones necesarias para obtener la perfecta terminación de las obras, incluso la preparación, lijado, limpieza, plastecido, etc. y todos cuantos medios auxiliares sean precisos.

Artículo 36.- Fontanería.

36.1. Tubería de cobre.

Toda la tubería se instalará de una forma que presente un aspecto limpio y ordenado. Se usarán accesorios para todos los cambios de dirección y los tendidos de tubería se realizarán de forma paralela o en ángulo recto a los elementos estructurales del edificio.

La tubería esta colocada en su sitio sin necesidad de forzarla ni flexarla; irá instalada de forma que se contraiga y dilate libremente sin deterioro para ningún trabajo ni para si misma.

Las uniones se harán de soldadura blanda con capilarida. Las grapas para colgar la conducción de forjado serán de latón espaciadas 40 cm.

36.2. Tubería de cemento centrifugado.

Se realizará el montaje enterrado, rematando los puntos de unión con cemento. Todos los cambios de sección, dirección y acometida, se efectuarán por medio de arquetas registrables.

En la citada red de saneamiento se situarán pozos de registro con pates para facilitar el acceso.

La pendiente mínima será del 1% en aguas pluviales, y superior al 1,5% en aguas fecales y sucias.

La medición se hará por metro lineal de tubería realmente ejecutada, incluyéndose en ella el lecho de hormigón y los corchetes de unión. Las arquetas se medirán a parte por unidades.

Artículo 37.- Instalación eléctrica.



La ejecución de las instalaciones se ajustará a lo especificado en los reglamentos vigentes y a las disposiciones complementarias que puedan haber dictado la Delegación de Industria en el ámbito de su competencia. Así mismo, en el ámbito de las instalaciones que sea necesario, se seguirán las normas de la Compañía Suministradora de Energía.

Se cuidará en todo momento que los trazados guarden las:

Maderamen, redes y nonas en número suficiente de modo que garanticen la seguridad de los operarios y transeúntes.

Maquinaria, andamios, herramientas y todo el material auxiliar para llevar a cabo los trabajos de este tipo.

Todos los materiales serán de la mejor calidad, con las condiciones que impongan los documentos que componen el Proyecto, o los que se determine en el transcurso de la obra, montaje o instalación.

CONDUCTORES ELÉCTRICOS.

Serán de cobre electrolítico, aislados adecuadamente, siendo su tensión nominal de 0,6/1 Kilovoltios para la línea repartidora y de 750 Voltios para el resto de la instalación, debiendo estar homologados según normas UNE citadas en la Instrucción ITC-BT-06.

CONDUCTORES DE PROTECCIÓN.

Serán de cobre y presentarán el mismo aislamiento que los conductores activos. Se podrán instalar por las mismas canalizaciones que éstos o bien en forma independiente, siguiéndose a este respecto lo que señalen las normas particulares de la empresa distribuidora de la energía. La sección mínima de estos conductores será la obtenida utilizando la tabla 2 (Instrucc. ITC-BT-19, apartado 2.3), en función de la sección de los conductores de la instalación.

IDENTIFICACIÓN DE LOS CONDUCTORES.

Deberán poder ser identificados por el color de su aislamiento:

-Azul claro para el conductor neutro.

-Amarillo-verde para el conductor de tierra y protección.

-Marrón, negro y gris para los conductores activos o fases.

TUBOS PROTECTORES.

Los tubos a emplear serán aislantes flexibles (corrugados) normales, con protección de grado 5 contra daños mecánicos, y que puedan curvarse con las manos, excepto los que vayan a ir por el suelo o pavimento de los pisos, canaladuras o falsos techos, que serán del tipo PREPLAS, REFLEX o similar, y dispondrán de un grado de protección de 7.

Los diámetros interiores nominales mínimos, medidos en milímetros, para los tubos protectores, en función del número, clase y sección de los conductores que deben alojar, se indican en las tablas de la Instrucción MI-BT-019. Para más de 5 conductores por tubo, y para conductores de secciones diferentes a instalar por el mismo tubo, la sección interior de éste será, como mínimo, igual a tres veces la sección total ocupada por los conductores, especificando únicamente los que realmente se utilicen.

CAJAS DE EMPALME Y DERIVACIONES.

Serán de material plástico resistente o metálicas, en cuyo caso estarán aisladas interiormente y protegidas contra la oxidación.

Las dimensiones serán tales que permitan alojar holgadamente todos los conductores que deban contener. Su profundidad equivaldrá al diámetro del tubo mayor más un 50% del mismo, con un mínimo de 40 mm. de profundidad y de 80 mm. para el diámetro o lado interior.

La unión entre conductores, se realizarán siempre dentro de las cajas de empalme excepto en los casos indicados en el apdo 3.1 de la ITC-BT-21, no se realizará nunca por simple retorcimiento entre sí de los conductores, sino utilizando bornes de conexión, conforme a la Instrucción ICT-BT-19.

APARATOS DE MANDO Y MANIOBRA.

Son los interruptores y conmutadores, que cortarán la corriente máxima del circuito en que estén colocados sin dar lugar a la formación de arco permanente, abriendo o cerrando los circuitos sin posibilidad de tomar una posición intermedia. Serán del tipo cerrado y de material aislante.

Las dimensiones de las piezas de contacto serán tales que la temperatura no pueda exceder en ningún caso de 65° C. en ninguna de sus piezas.

Su construcción será tal que permita realizar un número del orden de 10.000 maniobras de apertura y cierre, con su carga nominal a la tensión de trabajo. Llevarán marcada su intensidad y tensiones nominales, y estarán probadas a una tensión de 500 a 1.000 Voltios.

APARATOS DE PROTECCIÓN.

Son los disyuntores eléctricos, fusibles e interruptores diferenciales.

Los disyuntores serán de tipo magnetotérmico de accionamiento manual, y podrán cortar la corriente máxima del circuito en que estén colocados sin dar lugar a la formación de arco permanente, abriendo o cerrando los circuitos sin posibilidad de tomar una posición intermedia. Su capacidad de corte para la protección del corto-circuito estará de acuerdo con la intensidad del corto-circuito que pueda presentarse en un punto de la instalación, y para la protección contra el calentamiento de las líneas se regularán para una temperatura inferior a los 60 °C. Llevarán marcadas la intensidad y tensión nominales de funcionamiento, así como el signo indicador de su desconexión. Estos automáticos magnetotérmicos serán de corte omnipolar, cortando la fase y neutro a la vez cuando actúe la desconexión.

Los interruptores diferenciales serán como mínimo de alta sensibilidad (30 mA.) y además de corte omnipolar. Podrán ser "puros", cuando cada uno de los circuitos vayan alojados en tubo o conducto independiente una vez que salen del cuadro

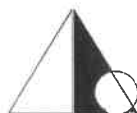

de distribución, o del tipo con protección magnetotérmica incluida cuando los diferentes circuitos deban ir canalizados por un mismo tubo.

Los fusibles a emplear para proteger los circuitos secundarios o en la centralización de contadores serán calibrados a la intensidad del circuito que protejan. Se dispondrán sobre material aislante e incombustible, y estarán contruidos de tal forma que no se pueda proyectar metal al fundirse. Deberán poder ser reemplazados bajo tensión sin peligro alguno, y llevarán marcadas la intensidad y tensión nominales de trabajo.

PUNTOS DE UTILIZACIÓN

Las tomas de corriente a emplear serán de material aislante, llevarán marcadas su intensidad y tensión nominales de trabajo y dispondrán, como norma general, todas ellas de puesta a tierra. El número de tomas de corriente a instalar, en función de los m² de la vivienda y el grado de electrificación, será como mínimo el indicado en la Instrucción ITC-BT-25 en su apartado 4

PUESTA A TIERRA.

Las puestas a tierra podrán realizarse mediante placas de 500 x 500 x 3 mm. o bien mediante electrodos de 2 m. de longitud, colocando sobre su conexión con el conductor de enlace su correspondiente arqueta registrable de toma de tierra, y el respectivo borne de comprobación o dispositivo de conexión. El valor de la resistencia será inferior a 20 Ohmios.

37.2 CONDICIONES GENERALES DE EJECUCIÓN DE LAS INSTALACIONES.

Las cajas generales de protección se situarán en el exterior del portal o en la fachada del edificio, según la Instrucción ITC-BTC-13,art1.1. Si la caja es metálica, deberá llevar un borne para su puesta a tierra.

La centralización de contadores se efectuará en módulos prefabricados, siguiendo la Instrucción ITC-BTC-016 y la norma u homologación de la Compañía Suministradora, y se procurará que las derivaciones en estos módulos se distribuyan independientemente, cada una alojada en su tubo protector correspondiente.

El local de situación no debe ser húmedo, y estará suficientemente ventilado e iluminado. Si la cota del suelo es inferior a la de los pasillos o locales colindantes, deberán disponerse sumideros de desagüe para que, en caso de avería, descuido o rotura de tuberías de agua, no puedan producirse inundaciones en el local. Los contadores se colocarán a una altura mínima del suelo de 0,50 m. y máxima de 1,80 m., y entre el contador más saliente y la pared opuesta deberá respetarse un pasillo de 1,10 m., según la Instrucción ITC-BTC-16,art2.2.1

El tendido de las derivaciones individuales se realizará a lo largo de la caja de la escalera de uso común, pudiendo efectuarse por tubos empotrados o superficiales, o por canalizaciones prefabricadas, según se define en la Instrucción ITC-BT-014.

Los cuadros generales de distribución se situarán en el interior de las viviendas, lo más cerca posible a la entrada de la derivación individual, a poder ser próximo a la puerta, y en lugar fácilmente accesible y de uso general. Deberán estar realizados con materiales no inflamables, y se situarán a una distancia tal que entre la superficie del pavimento y los mecanismos de mando haya 200 cm.

En el mismo cuadro se dispondrá un borne para la conexión de los conductores de protección de la instalación interior con la derivación de la línea principal de tierra. Por tanto, a cada cuadro de derivación individual entrará un conductor de fase, uno de neutro y un conductor de protección.

El conexionado entre los dispositivos de protección situados en estos cuadros se ejecutará ordenadamente, procurando disponer regletas de conexionado para los conductores activos y para el conductor de protección. Se fijará sobre los mismos un letrero de material metálico en el que debe estar indicado el nombre del instalador, el grado de electrificación y la fecha en la que se ejecutó la instalación.

La ejecución de las instalaciones interiores de los edificios se efectuará bajo tubos protectores, siguiendo preferentemente líneas paralelas a las verticales y horizontales que limitan el local donde se efectuará la instalación.

Deberá ser posible la fácil introducción y retirada de los conductores en los tubos después de haber sido colocados y fijados éstos y sus accesorios, debiendo disponer de los registros que se consideren convenientes.

Los conductores se alojarán en los tubos después de ser colocados éstos. La unión de los conductores en los empalmes o derivaciones no se podrá efectuar por simple retorcimiento o arrollamiento entre sí de los conductores, sino que deberá realizarse siempre utilizando bornes de conexión montados individualmente o constituyendo bloques o regletas de conexión, pudiendo utilizarse bridas de conexión. Estas uniones se realizarán siempre en el interior de las cajas de empalme o derivación.

No se permitirán más de tres conductores en los bornes de conexión.

Las conexiones de los interruptores unipolares se realizarán sobre el conductor de fase.

No se utilizará un mismo conductor neutro para varios circuitos.

Todo conductor debe poder seccionarse en cualquier punto de la instalación en la que derive.

Los conductores aislados colocados bajo canales protectores o bajo molduras se deberá instalarse de acuerdo con lo establecido en la Instrucción ITC-BT-20.

Las tomas de corriente de una misma habitación deben estar conectadas a la misma fase. En caso contrario, entre las tomas alimentadas por fases distintas debe haber una separación de 1,5 m. como mínimo.

Las cubiertas, tapas o envolturas, manivela y pulsadores de maniobra de los aparatos instalados en cocinas, cuartos de baño o aseos, así como en aquellos locales en los que las paredes y suelos sean conductores, serán de material aislante.

El circuito eléctrico del alumbrado de la escalera se instalará completamente independiente de cualquier otro circuito eléctrico. Para las instalaciones en cuartos de baño o aseos, y siguiendo la Instrucción ITC-BT-27, se tendrán en cuenta los siguientes volúmenes y prescripciones para cada uno de ellos:

Volumen 0:



Comprende el interior de la bañera o ducha, cableado limitado al necesario para alimentar los aparatos eléctricos fijos situados en este volumen.

Volumen 1:

Esta limitado por el plano horizontal superior al volumen 0 y el plano horizontal situado a 2,25m por encima del suelo, y el plano vertical alrededor de la bañera o ducha. Grado de protección IPX2 por encima del nivel mas alto de un difusor fijo, y IPX5 en bañeras hidromasaje y baños comunes Cableado de los aparatos eléctricos del volumen 0 y 1, otros aparatos fijos alimentados a MTBS no superiores a 12V Ca o 30V cc.

Volumen 2:

Limitado por el plano vertical exterior al volumen 1 y el plano horizontal y el plano vertical exterior a 0.60m y el suelo y el plano horizontal situado a 2,25m por encima del suelo. Protección igual que en el nivel 1. Cableado para los aparatos eléctricos situados dentro del volumen 0,1,2 y la parte del volumen tres por debajo de la bañera. Los aparatos fijos iguales que los del volumen 1.

Volumen 3:

Limitado por el plano vertical exterior al volumen 2 y el plano vertical situado a una distancia 2, 4m de este y el suelo y el plano horizontal situado a 2,25m de el. Protección IPX5, en baños comunes, cableado de aparatos eléctricos fijos situados en el volumen 0,1,2,3. Mecanismos se permiten solo las bases si están protegidas, y los otros aparatos eléctricos se permiten si están también protegidos.

Las instalaciones eléctricas deberán presentar una resistencia mínima del aislamiento por lo menos igual a $1.000 \times U$ Ohmios, siendo U la tensión máxima de servicio expresada en Voltios, con un mínimo de 250.000 Ohmios.

El aislamiento de la instalación eléctrica se medirá con relación a tierra y entre conductores mediante la aplicación de una tensión continua, suministrada por un generador que proporcione en vacío una tensión comprendida entre los 500 y los 1.000 Voltios, y como mínimo 250 Voltios, con una carga externa de 100.000 Ohmios.

Se dispondrá punto de puesta a tierra accesible y señalizado, para poder efectuar la medición de la resistencia de tierra.

Todas las bases de toma de corriente situadas en la cocina, cuartos de baño, cuartos de aseo y lavaderos, así como de usos varios, llevarán obligatoriamente un contacto de toma de tierra. En cuartos de baño y aseos se realizarán las conexiones equipotenciales.

Los circuitos eléctricos derivados llevarán una protección contra sobre-intensidades, mediante un interruptor automático o un fusible de corto-circuito, que se deberán instalar siempre sobre el conductor de fase propiamente dicho, incluyendo la desconexión del neutro.

Los apliques del alumbrado situados al exterior y en la escalera se conectarán a tierra siempre que sean metálicos.

La placa de pulsadores del aparato de telefonía, así como el cerrojo eléctrico y la caja metálica del transformador reductor si éste no estuviera homologado con las normas UNE, deberán conectarse a tierra.

Los aparatos electrodomésticos instalados y entregados con las viviendas deberán llevar en sus clavijas de enchufe un dispositivo normalizado de toma de tierra. Se procurará que estos aparatos estén homologados según las normas UNE.

Los mecanismos se situarán a las alturas indicadas en las normas I.E.B. del Ministerio de la Vivienda.

Artículo 38.- Precauciones a adoptar.

Las precauciones a adoptar durante la construcción de la obra será las previstas por la Ordenanza de Seguridad e Higiene en el trabajo aprobada por O.M. de 9 de marzo de 1971 y R.D. 1627/97 de 24 de octubre.

Artículo 39.- Control del hormigón.

Además de los controles establecidos en anteriores apartados y los que en cada momento dictamine la Dirección Facultativa de las obras, se realizarán todos los que prescribe la " INSTRUCCIÓN DE HORMIGÓN ESTRUCTURAL (EHE):

-Resistencia característica $F_{ck} = 250 \text{ kg./cm}^2$

-Consistencia plástica y acero B-400S.

El control de la obra será de el indicado en los planos de proyecto

EPÍGRAFE 1.º OTRAS CONDICIONES

CAPITULO VII

CONDICIONES TÉCNICAS PARTICULARES

PLIEGO PARTICULAR ANEXOS

EHE- CTE DB HE-1 - CA 88 - CTE DB SI - ORD. MUNICIPALES

ANEXOS PLIEGO DE CONDICIONES TÉCNICAS PARTICULARES

EPÍGRAFE 1.º

ANEXO 1.- INSTRUCCIÓN ESTRUCTURAS DE HORMIGÓN EHE

1) CARACTERÍSTICAS GENERALES -

Ver cuadro en planos de estructura.

2) ENSAYOS DE CONTROL EXIGIBLES AL HORMIGÓN -

Ver cuadro en planos de estructura.



3) ENSAYOS DE CONTROL EXIGIBLES AL ACERO -

Ver cuadro en planos de estructura.

4) ENSAYOS DE CONTROL EXIGIBLES A LOS COMPONENTES DEL HORMIGÓN -

Ver cuadro en planos de estructura.

CEMENTO:

ANTES DE COMENZAR EL HORMIGONADO O SI VARÍAN LAS CONDICIONES DE SUMINISTRO.

Se realizarán los ensayos físicos, mecánicos y químicos previstos en el Pliego de Prescripciones Técnicas Generales para la recepción de cementos RC-03.

DURANTE LA MARCHA DE LA OBRA

Cuando el cemento este en posesión de un Sello o Marca de conformidad oficialmente homologado no se realizarán ensayos. Cuando el cemento carezca de Sello o Marca de conformidad se comprobará al menos una vez cada tres meses de obra; como mínimo tres veces durante la ejecución de la obra; y cuando lo indique el Director de Obra, se comprobará al menos; pérdida al fuego, residuo insoluble, principio y fin de fraguado. resistencia a compresión y estabilidad de volumen, según RC-03.

AGUA DE AMASADO

Antes de comenzar la obra si no se tiene antecedentes del agua que vaya a utilizarse, si varían las condiciones de suministro, y cuando lo indique el Director de Obra se realizarán los ensayos del Art. correspondiente de la Instrucción EHE.

ÁRIDOS

Antes de comenzar la obra si no se tienen antecedentes de los mismos, si varían las condiciones de suministro o se vayan a emplear para otras aplicaciones distintas a los ya sancionados por la práctica y siempre que lo indique el Director de Obra. se realizarán los ensayos de identificación mencionados en los Art. correspondientes a las condiciones fisicoquímicas, fisicomecánicas y granulométricas de la INSTRUCCIÓN DE HORMIGÓN ESTRUCTURAL (EHE):.

EPÍGRAFE 2.º**ANEXO 2**

CÓDIGO TÉCNICO DE LA EDIFICACIÓN DB HE AHORRO DE ENERGÍA, ESPECIFICACIONES TÉCNICAS DE PRODUCTOS DE FIBRA DE VIDRIO PARA AISLAMIENTO TÉRMICO Y SU HOMOLOGACIÓN (Real Decreto 1637/88), ESPECIFICACIONES TÉCNICAS DE POLIESTIRENO EXPANDIDO PARA AISLAMIENTO TÉRMICO Y SU HOMOLOGACIÓN (Real Decreto 2709/1985) POLIESTIRENOS EXPANDIDOS (Orden de 23-MAR-99).

1.- CONDICIONES TEC. EXIGIBLES A LOS MATERIALES AISLANTES.

Serán como mínimo las especificadas en el cálculo del coeficiente de transmisión térmica de calor, que figura como anexo la memoria del presente proyecto. A tal efecto, y en cumplimiento del Art. 4.1 del DB HE-1 del CTE, el fabricante garantizará los valores de las características higrotérmicas, que a continuación se señalan:

CONDUCTIVIDAD TÉRMICA: Definida con el procedimiento o método de ensayo que en cada caso establezca la Comisión de Normas UNE correspondiente.

DENSIDAD APARENTE: Se indicará la densidad aparente de cada uno de los tipos de productos fabricados.

PERMEABILIDAD AL VAPOR DE AGUA: Deberá indicarse para cada tipo, con indicación del método de ensayo para cada tipo de material establezca la Comisión de Normas UNE correspondiente.

ABSORCIÓN DE AGUA POR VOLUMEN: Para cada uno de los tipos de productos fabricados.

OTRAS PROPIEDADES: En cada caso concreto según criterio de la Dirección facultativa, en función del empleo y condiciones en que se vaya a colocar el material aislante, podrá además exigirse:

- Resistencia a la compresión.
- Resistencia a la flexión.
- Envejecimiento ante la humedad, el calor y las radiaciones.
- Deformación bajo carga (Módulo de elasticidad).
- Comportamiento frente a parásitos.
- Comportamiento frente a agentes químicos.
- Comportamiento frente al fuego.

2.- CONTROL, RECEPCIÓN Y ENSAYOS DE LOS MATERIALES AISLANTES.

En cumplimiento del Art. 4.3 del DB HE-1 del CTE, deberán cumplirse las siguientes condiciones:

- El suministro de los productos será objeto de convenio entre el consumidor y el fabricante, ajustado a las condiciones particulares que figuran en el presente proyecto.
- El fabricante garantizará las características mínimas exigibles a los materiales, para lo cual, realizará los ensayos y controles que aseguran el autocontrol de su producción.
- Todos los materiales aislantes a emplear vendrán avalados por Sello o marca de calidad, por lo que podrá realizarse su recepción, sin necesidad de efectuar comprobaciones o ensayos.

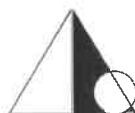

3.- EJECUCIÓN

Deberá realizarse conforme a las especificaciones de los detalles constructivos, contenidos en los planos del presente proyecto complementados con las instrucciones que la dirección facultativa dicte durante la ejecución de las obras.

4.- OBLIGACIONES DEL CONSTRUCTOR

El constructor realizará y comprobará los pedidos de los materiales aislantes de acuerdo con las especificaciones del presente proyecto.

5.- OBLIGACIONES DE LA DIRECCIÓN FACULTATIVA

La Dirección Facultativa de las obras, comprobará que los materiales recibidos reúnen las características exigibles, así como que la ejecución de la obra se realiza de acuerdo con las especificaciones del presente proyecto, en cumplimiento de los artículos 4.3 y 5.2 del DB HE-1 del CTE.

EPÍGRAFE 3.º**ANEXO 3**

CONDICIONES ACÚSTICAS DE LOS EDIFICIOS: NBE-CA-88, PROTECCIÓN DE LA CONTAMINACIÓN ACÚSTICA PARA LA COMUNIDAD DE GALICIA (Ley 7/97 y Decreto 150/99) Y REGLAMENTO SOBRE PROTECCIÓN CONTRA LA CONTAMINACIÓN ACÚSTICA (Decreto 320/2002), LEY DEL RUIDO (Ley 37/2003).

1.- CARACTERÍSTICAS BÁSICAS EXIGIBLES A LOS MATERIALES

El fabricante indicará la densidad aparente, y el coeficiente de absorción "r" para las frecuencias preferentes y el coeficiente medio de absorción "m" del material. Podrán exigirse además datos relativos a aquellas propiedades que puedan interesar en función del empleo y condiciones en que se vaya a colocar el material en cuestión.

2.- CARACTERÍSTICAS BÁSICAS EXIGIBLES A LAS SOLUCIONES CONSTRUCTIVAS**2.1. Aislamiento a ruido aéreo y a ruido de impacto.**

Se justificará preferentemente mediante ensayo, pudiendo no obstante utilizarse los métodos de cálculo detallados en el anexo 3 de la NBE-CA-88.

3.- PRESENTACIÓN, MEDIDAS Y TOLERANCIAS

Los materiales de uso exclusivo como aislante o como acondicionantes acústicos, en sus distintas formas de presentación, se expedirán en embalajes que garanticen su transporte sin deterioro hasta su destino, debiendo indicarse en el etiquetado las características señaladas en los apartados anteriores.

Asimismo el fabricante indicará en la documentación técnica de sus productos las dimensiones y tolerancias de los mismos. Para los materiales fabricados "in situ", se darán las instrucciones correspondientes para su correcta ejecución, que deberá correr a cargo de personal especializado, de modo que se garanticen las propiedades especificadas por el fabricante.

4.- GARANTÍA DE LAS CARACTERÍSTICAS

El fabricante garantizará las características acústicas básicas señaladas anteriormente. Esta garantía se materializará mediante las etiquetas o marcas que preceptivamente deben llevar los productos según el epígrafe anterior.

5.- CONTROL, RECEPCIÓN Y ENSAYO DE LOS MATERIALES**5.1. Suministro de los materiales.**

Las condiciones de suministro de los materiales, serán objeto de convenio entre el consumidor y el fabricante, ajustándose a las condiciones particulares que figuren en el proyecto de ejecución.

Los fabricantes, para ofrecer la garantía de las características mínimas exigidas anteriormente en sus productos, realizarán los ensayos y controles que aseguren el autocontrol de su producción.

5.2.- Materiales con sello o marca de calidad.

Los materiales que vengan avalados por sellos o marca de calidad, deberán tener la garantía por parte del fabricante del cumplimiento de los requisitos y características mínimas exigidas en esta Norma para que pueda realizarse su recepción sin necesidad de efectuar comprobaciones o ensayos.

5.3.- Composición de las unidades de inspección.

Las unidades de inspección estarán formadas por materiales del mismo tipo y proceso de fabricación. La superficie de cada unidad de inspección, salvo acuerdo contrario, la fijará el consumidor.

5.4.- Toma de muestras.

Las muestras para la preparación de probetas utilizadas en los ensayos se tomarán de productos de la unidad de inspección sacados al azar.

La forma y dimensión de las probetas serán las que señale para cada tipo de material la Norma de ensayo correspondiente.

5.5.- Normas de ensayo.

Las normas UNE que a continuación se indican se emplearán para la realización de los ensayos correspondientes. Asimismo se emplearán en su caso las Normas UNE que la Comisión Técnica de Aislamiento acústico del IRANOR CT-74, redacte con posterioridad a la publicación de esta NBE.

Ensayo de aislamiento a ruido aéreo: UNE 74040/I, UNE 74040/II, UNE 74040/III, UNE 74040/IV y UNE 74040/V.

Ensayo de aislamiento a ruido de impacto: UNE 74040/VI, UNE 74040/VII y UNE 74040/VIII.

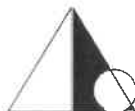

Ensayo de materiales absorbentes acústicos: UNE 70041.
Ensayo de permeabilidad de aire en ventanas: UNE 85-20880.

6.- LABORATORIOS DE ENSAYOS.

Los ensayos citados, de acuerdo con las Normas UNE establecidas, se realizarán en laboratorios reconocidos a este fin por el Ministerio de Obras Públicas y Urbanismo.

EPÍGRAFE 4.º

ANEXO 4

SEGURIDAD EN CASO DE INCENDIO CTE DB SI. CLASIFICACIÓN DE LOS PRODUCTOS DE CONSTRUCCIÓN Y DE LOS ELEMENTOS CONSTRUCTIVOS EN FUNCIÓN DE SUS PROPIEDADES DE REACCIÓN Y DE RESISTENCIA AL FUEGO (RD 312/2005). REGLAMENTO DE INSTALACIONES DE PROTECCIÓN CONTRA INCENDIOS (RD 1942/1993). EXTINTORES. REGLAMENTO DE INSTALACIONES (Orden 16-ABR-1998)

1.- CONDICIONES TÉCNICAS EXIGIBLES A LOS MATERIALES

Los materiales a emplear en la construcción del edificio de referencia, se clasifican a los efectos de su reacción ante el fuego, de acuerdo con el Real Decreto 312/2005 CLASIFICACIÓN DE LOS PRODUCTOS DE LA CONSTRUCCIÓN Y DE LOS ELEMENTOS CONSTRUCTIVOS EN FUNCIÓN DE SUS PROPIEDADES DE REACCIÓN Y DE RESISTENCIA AL FUEGO. Los fabricantes de materiales que se empleen vistos o como revestimiento o acabados superficiales, en el caso de no figurar incluidos en el capítulo 1.2 del Real Decreto 312/2005 Clasificación de los productos de la Construcción y de los Elementos Constructivos en función de sus propiedades de reacción y resistencia al fuego, deberán acreditar su grado de combustibilidad mediante los oportunos certificados de ensayo, realizados en laboratorios oficialmente homologados para poder ser empleados.

Aquellos materiales con tratamiento adecuado para mejorar su comportamiento ante el fuego (materiales ignifugados), serán clasificados por un laboratorio oficialmente homologado, fijando de un certificado el periodo de validez de la ignifugación. Pasado el tiempo de validez de la ignifugación, el material deberá ser sustituido por otro de la misma clase obtenida inicialmente mediante la ignifugación, o sometido a nuevo tratamiento que restituya las condiciones iniciales de ignifugación. Los materiales que sean de difícil sustitución y aquellos que vayan situados en el exterior, se consideran con clase que corresponda al material sin ignifugación. Si dicha ignifugación fuera permanente, podrá ser tenida en cuenta.

2: CONDICIONES TÉCNICAS EXIGIBLES A LOS ELEMENTOS CONSTRUCTIVOS.

La resistencia ante el fuego de los elementos y productos de la construcción queda fijado por un tiempo "t", durante el cual dicho elemento es capaz de mantener las características de resistencia al fuego, estas características vienen definidas por la siguiente clasificación: capacidad portante (R), integridad (E), aislamiento (I), radiación (W), acción mecánica (M), cierre automático (C), estanqueidad al paso de humos (S), continuidad de la alimentación eléctrica o de la transmisión de señal (P o HP), resistencia a la combustión de hollines (G), capacidad de protección contra incendios (K), duración de la estabilidad a temperatura constante (D), duración de la estabilidad considerando la curva normalizada tiempo-temperatura (DH), funcionalidad de los extractores mecánicos de humo y calor (F), funcionalidad de los extractores pasivos de humo y calor (B) La comprobación de dichas condiciones para cada elemento constructivo, se verificará mediante los ensayos descritos en las normas UNE que figuran en las tablas del Anexo III del Real Decreto 312/2005.

En el anejo C del DB SI del CTE se establecen los métodos simplificados que permiten determinar la resistencia de los elementos de hormigón ante la acción representada por la curva normalizada tiempo-temperatura. En el anejo D del DB SI del CTE se establece un método simplificado para determinar la resistencia de los elementos de acero ante la acción representada por una curva normalizada tiempo-temperatura. En el anejo E se establece un método simplificado de cálculo que permite determinar la resistencia al fuego de los elementos estructurales de madera ante la acción representada por una curva normalizada tiempo-temperatura. En el anejo F se encuentran tabuladas las resistencias al fuego de elementos de fábrica de ladrillo cerámico o silito-calcáreo y de los bloques de hormigón, ante la exposición térmica, según la curva normalizada tiempo-temperatura.

Los elementos constructivos se califican mediante la expresión de su condición de resistentes al fuego (RF), así como de su tiempo "t" en minutos, durante el cual mantiene dicha condición.

Los fabricantes de materiales específicamente destinados a proteger o aumentar la resistencia ante el fuego de los elementos constructivos, deberán demostrar mediante certificados de ensayo las propiedades de comportamiento ante el fuego que figuren en su documentación.

Los fabricantes de otros elementos constructivos que hagan constar en la documentación técnica de los mismos su clasificación a efectos de resistencia ante el fuego, deberán justificarlo mediante los certificados de ensayo en que se basan. La realización de dichos ensayos, deberá llevarse a cabo en laboratorios oficialmente homologados para este fin por la Administración del Estado.

3.- INSTALACIONES

3.1.- Instalaciones propias del edificio.

Las instalaciones del edificio deberán cumplir con lo establecido en el artículo 3 del DB SI 1 Espacios ocultos. Paso de instalaciones a través de elementos de compartimentación de incendios.

3.2.- Instalaciones de protección contra incendios:

Extintores móviles.

Las características, criterios de calidad y ensayos de los extintores móviles, se ajustarán a lo especificado en el REGLAMENTO DE APARATOS A PRESIÓN del M. de I. y E., así como las siguientes normas:

-UNE 23-110/75: Extintores portátiles de incendio; Parte 1: Designación, duración de funcionamiento. Ensayos de eficacia.



Hogares tipo.

-UNE 23-110/80: Extintores portátiles de incendio; Parte 2: Estanqueidad. Ensayo dieléctrico. Ensayo de asentamiento. Disposiciones especiales.

-UNE 23-110/82: Extintores portátiles de incendio; Parte 3: Construcción. Resistencia a la presión. Ensayos mecánicos.

Los extintores se clasifican en los siguientes tipos, según el agente extintor:

- Extintores de agua.
- Extintores de espuma.
- Extintores de polvo.
- Extintores de anhídrido carbonizo (CO₂).
- Extintores de hidrocarburos halogenados.
- Extintores específicos para fuegos de metales.

Los agentes de extinción contenidos en extintores portátiles cuando consistan en polvos químicos, espumas o hidrocarburos halogenados, se ajustarán a las siguientes normas UNE:

UNE 23-601/79: Polvos químicos extintores: Generalidades. UNE 23-602/81: Polvo extintor: Características físicas y métodos de ensayo.

UNE 23-607/82: Agentes de extinción de incendios: Carburos halogenados. Especificaciones.

En todo caso la eficacia de cada extintor, así como su identificación, según UNE 23-110/75, estará consignada en la etiqueta del mismo.

Se consideran extintores portátiles aquellos cuya masa sea igual o inferior a 20 kg. Si dicha masa fuera superior, el extintor dispondrá de un medio de transporte sobre ruedas.

Se instalará el tipo de extintor adecuado en función de las clases de fuego establecidas en la Norma UNE 23-010/76 "Clases de fuego".

En caso de utilizarse en un mismo local extintores de distintos tipos, se tendrá en cuenta la posible incompatibilidad entre los distintos agentes extintores.

Los extintores se situarán conforme a los siguientes criterios:

-Se situarán donde exista mayor probabilidad de originarse un incendio, próximos a las salidas de los locales y siempre en lugares de fácil visibilidad y acceso.

-Su ubicación deberá señalizarse, conforme a lo establecido en la Norma UNE 23-033-81 "Protección y lucha contra incendios. Señalización".

-Los extintores portátiles se colocarán sobre soportes fijados a paramentos verticales o pilares, de forma que la parte superior del extintor quede como máximo a 1,70 m. del suelo.

-Los extintores que estén sujetos a posibles daños físicos, químicos o atmosféricos deberán estar protegidos.

4.- CONDICIONES DE MANTENIMIENTO Y USO

Todas las instalaciones y medios a que se refiere el DB SI 4 Detección, control y extinción del incendio, deberán conservarse en buen estado.

En particular, los extintores móviles, deberán someterse a las operaciones de mantenimiento y control de funcionamiento exigibles, según lo que estipule el reglamento de instalaciones contra Incendios R.D.1942/1993 - B.O.E.14.12.93.

EPÍGRAFE 5.º

ANEXO 5

ORDENANZAS MUNICIPALES

En cumplimiento de las Ordenanzas Municipales, (si las hay para este caso) se instalará en lugar bien visible desde la vía pública un cartel de dimensiones mínimas 1,00m. x 1,70m.; en el que figuren los siguientes datos:

-Promotores:

-Contratista:

-Arquitecto:

-Aparejador:

-Tipo de obra: Descripción

-Licencia: Número y fecha

El presente Pliego General y Particular con Anexos, que consta de 49 páginas numeradas, es suscrito en prueba de conformidad por la Propiedad y el Contratista en cuadruplicado ejemplar, uno para cada una de las partes, el tercero para el Arquitecto-Director y el cuarto para el expediente del Proyecto depositado en el Colegio de Arquitectos, el cual se conviene que hará fe de su contenido en caso de dudas o discrepancias.

Camariñas, enero de 2.017

El Arquitecto
Fdo.: Jorge Roura Traseira



NORMATIVA DE OBLIGADO CUMPLIMIENTO



PROYECTO BÁSICO Y DE EJECUCIÓN DE REURBANIZACIÓN DE LA RÚA PINZÓN DE CAMARIÑAS

Promotor **Excmo. Concello de Camariñas** C.I.F. **P-1501600-I** Emplazamiento **Rúa Pinzón. Camariñas. A Coruña**



Arquitecto **Jorge Roura Traseira** Colg. Nº: 1.910 C.O.A.G. Expediente **092-16** Fecha **Enero de 2.017**

www.areaquatro.es Oficina en A Coruña c/ Industrial nº 7, bajo, C.P.-15.005. Tlf. y Fax 981 168 418 areaquatro@areaquatro.es

IX.- NORMATIVA DE OBLIGADO CUMPLIMIENTO

De acuerdo con lo dispuesto en el art. 1º a). Uno del Decreto 462/1971, de 11 de marzo, del Ministerio de la Vivienda por el que se dictan normas sobre la redacción de proyectos y la dirección de obras de edificación, en la redacción del presente proyecto de Edificación se han observado las siguientes normas vigentes aplicables sobre construcción.

ÍNDICE DE MATERIAS**NORMATIVA DE CARÁCTER ESTATAL**

1. Actividad profesional.
2. Abastecimiento de Agua Vertido y Depuración.
3. Acciones en la Edificación
4. Actividades Recreativas
5. Código Técnico de la Edificación
6. Aislamiento Térmico
7. Aislamiento Acústico
8. Aparatos Elevadores
9. Aparatos a Presión
10. Audiovisuales, Antenas y Telecomunicaciones
11. Barreras Arquitectónicas
12. Calefacción, Climatización y Agua Caliente Sanitaria
13. Carpintería
14. Casilleros Postales
15. Cemento
16. Cimentaciones
17. Combustibles
18. Consumidores
19. Control de Calidad
20. Cubiertas e Impermeabilizaciones
21. Electricidad e Iluminación
22. Energía Solar y Energías Renovables
23. Estadística
24. Estructuras de Acero
25. Estructuras de Fábrica
26. Estructuras Forjados
27. Estructuras de Hormigón
28. Estructuras de Madera
29. Fontanería
30. Habitabilidad
31. Instalaciones Especiales
32. Medio Ambiente e Impacto Ambiental
33. Protección contra Incendios
34. Proyectos
35. Residuos
36. Seguridad, Salud en el Trabajo y Prevención de Riesgos
37. Vidriería
38. Yeso y Escayola

NORMATIVA DE OBLIGADO CUMPLIMIENTO EN GALICIA

- Actividad Profesional
- Actividades recreativas
- Aislamiento Acústico
- Barreras arquitectónicas
- Calefacción, Climatización y Agua Caliente Sanitaria
- Combustibles
- Control de Calidad
- Electricidad e Iluminación
- Estadística
- Habitabilidad
- Medio ambiente e Impacto ambiental
- Proyectos
- Residuos
- Seguridad y Salud

NORMATIVA DE REFERENCIA EN EL CTE

NORMATIVA TÉCNICA APLICABLE

ACTIVIDAD PROFESIONAL

FUNCIONES DE LOS ARQUITECTOS Y LOS APAREJADORES

Decreto del Ministerio de Gobernación de fecha 16 de julio de 1935		18.07.35
Corrección de errores		19.07.35
Modificación		26.07.64

FACULTADES Y COMPETENCIAS PROFESIONALES DE LOS ARQUITECTOS TÉCNICOS

Decreto 265/1971 de 19 de febrero de 1971 del Ministerio de Vivienda	B.O.E.44	20.02.71
--	----------	----------

NORMAS SOBRE REDACCIÓN DE PROYECTOS Y LA DIRECCIÓN DE OBRAS DE EDIFICACIÓN

Decreto 462/1971 de 11 de Marzo de 1971 de Ministerio de Vivienda	B.O.E.71	24.03.71
---	----------	----------

MODIFICACIÓN DEL ART. 3 DEL DECRETO 462/1971, DE 11 DE MARZO, REFERENTE A DIRECCIÓN DE OBRAS DE EDIFICACIÓN

R. D. 129/1985 de 23 de enero de 1985 del Min. de obras Públicas y Urb.	B.O.E.33	07.02.85
---	----------	----------

NORMAS DE REGULACIÓN DE LA EXISTENCIA DEL "LIBRO DE ÓRDENES Y VISITAS" EN LAS OBRAS DE CONSTRUCCIÓN DE "VIVIENDAS DE PROTECCIÓN OFICIAL"

Orden de 19 de mayo de 1970 del Ministerio de Vivienda	B.O.E.125	26.05.70
--	-----------	----------

NORMAS SOBRE EL LIBRO DE ÓRDENES Y ASISTENCIAS EN OBRAS DE EDIFICACIÓN

Orden de 9 de junio de 1971 del Ministerio de Vivienda	B.O.E.144	17.06.71
Determinación del ámbito de aplicación de la Orden	B.O.E.176	24.07.71

REGULACIÓN DEL CERTIFICADO FINAL DE LA DIRECCIÓN DE OBRAS DE LA EDIFICACIÓN

Orden de 28 de enero de 1972 del Ministerio de Vivienda	B.O.E.35	10.02.72
---	----------	----------

LEY SOBRE COLEGIOS PROFESIONALES

Ley 02/1974 de 13 de Febrero de 1974 de la Jefatura de Estado	B.O.E.40	15.02.74
Parcialmente derogada por la Ley 74/1978 de 26 de diciembre	B.O.E.10	11.01.79
Se modifican los arts. 2, 3 y 5 por el Real Decreto-Ley 5/1996, de 7 de junio	B.O.E.139	08.06.96
Se modifican los arts. 2, 3, 5 y 6, por la Ley 7/1997, de 14 de abril	B.O.E.90	15.04.97
Se modifica la disposición adicional 2, por el R. D.-Ley 6/1999, de 16 de abril	B.O.E.92	17.04.99
Se modifica el art. 3, por el Real Decreto-Ley 6/2000, de 23 de junio	B.O.E.151	24.06.00

NORMAS REGULADORAS DE LOS COLEGIOS PROFESIONALES

Ley 74/1978 de 26 de diciembre de Jefatura del Estado	B.O.E.10	11.01.79
---	----------	----------

TARIFAS DE HONORARIOS DE LOS ARQUITECTOS EN TRABAJOS DE SU PROFESIÓN

Real decreto 2512/1977 de 17 de junio de 1977 del Ministerio de Vivienda	B.O.E.234	30.09.77
La Ley 17/97 deroga los aspectos económicos de la Ley		

MODIFICACIÓN DE LAS TARIFAS DE LOS HONORARIOS DE LOS ARQUITECTOS EN TRABAJOS DE SU PROFESIÓN

R. D. 2356/1985 de 4 de diciembre de 1985 del Min. de Obras Públicas y Urb.	B.O.E.303	19.12.85
---	-----------	----------

MODIFICACIÓN PARCIAL DE LAS TARIFAS DE HONORARIOS DE ARQUITECTOS, APROBADA POR EL REAL DECRETO 2512/1977, DE 17 DE JUNIO, Y DE APAREJADORES Y ARQUITECTOS TÉCNICOS APROBADAS POR EL REAL DECRETO 314/1979, DE 19 DE ENERO

Real Decreto 84/1990 de 19 de enero de 1990 del Minis. de Relac. con las Cortes y de la Secr. del Gobierno	B.O.E.22	25.01.90
--	----------	----------

REGULACIÓN DE LAS ATRIBUCIONES PROFESIONALES DE ARQUITECTOS E INGENIEROS TÉCNICOS

Ley 12/1986 de la Jefatura de Estado de 1 de abril de 1986	B.O.E.79	02.04.86
Corrección de errores	B.O.E.100	26.04.86



MODIFICACIÓN DE LA LEY 12/1986, SOBRE REGULACIÓN DE LAS ATRIBUCIONES PROFESIONALES DE LOS ARQUITECTOS E INGENIEROS TÉCNICOS

Ley 33/1992 de 9 de diciembre de 1992 de Jefatura del Estado	B.O.E.296	10.12.92
--	-----------	----------

MEDIDAS LIBERALIZADORAS EN MATERIA DE SUELO Y COLEGIOS PROFESIONALES

Ley 7/1997 de la Jefatura de Estado de 14 de abril de 1997	B.O.E.90	15.04.97
--	----------	----------

LEY DE ORDENACIÓN DE LA EDIFICACIÓN

Ley 38/1999 de la Jefatura de Estado de 5 de noviembre de 1999	B.O.E.266	06.11.99
--	-----------	----------

Se modifica el art. 3.1, por la Ley 24/2001 de 27 de diciembre	B.O.E.313	31.12.01
--	-----------	----------

Se modifica la disposición adicional 2, por Ley 53/2002, de 30 de diciembre	B.O.E.313	31.12.02
---	-----------	----------

CÓDIGO TÉCNICO DE LA EDIFICACIÓN

Real Decreto 314/2006 del Ministerio de Vivienda del 17 de marzo de 2006	B.O.E.74	28.03.06
--	----------	----------

MODIFICACIÓN R.D.314/2006. R.D.1371/2007. DB-HR Protección frente al Ruido	B.O.E.254	23.10.07
--	-----------	----------

corrección de errores R.D.1371/2007	B.O.E.304	20.12.07
-------------------------------------	-----------	----------

Corrección de errores del R.D.314/2006	B.O.E.22	25.01.08
--	----------	----------

MODIFICACIÓN R.D.314/2006. R.D.1675/2008 del Ministerio de Vivienda	B.O.E.252	18.10.08
---	-----------	----------

MODIFICACIÓN R.D.314/2006. ORDEN VIV/984/2009 del Ministerio de Vivienda	B.O.E.230	23.04.09
--	-----------	----------

corrección de errores y erratas de la ORDEN VIV/984/2009 del Ministerio de Vivienda	B.O.E.99	23.09.09
---	----------	----------

MODIFICACIÓN R.D.314/2006

R.D.173/2010. Accesibilidad y no discriminación de las personas con discapacidad	B.O.E.61	11.03.10
--	----------	----------

LEY DE SOCIEDADES PROFESIONALES

Ley 2/2007 de 15 de marzo de 2007 de la Jefatura de Estado	B.O.E.65	16.03.07
--	----------	----------

LEY 30/2007 CONTRATOS DEL SECTOR PÚBLICO

Ley 30/2007 de 30 de octubre de 2007 de la Jefatura del Estado	B.O.E.261	31.10.07
--	-----------	----------

R.D.817/2009 DESARROLLA PARCIALMENTE LA LEY 30/2007 DE CONTRATOS DEL SECTOR PÚBLICO

R.D.817/2009 de 8 de mayo del Ministerio de Economía y Hacienda	B.O.E.118	15.05.09
---	-----------	----------

BASES REGULADORAS DE LOS PREMIOS NACIONALES DE ARQUITECTURA, URBANISMO Y DE VIVIENDA

Orden VIV/1970/2009 de 2 de julio de 2009 del Ministerio de Vivienda	22.07.09	
--	----------	--

VISADO COLEGIAL OBLIGATORIO

Real Decreto 1000/2010 de 5 de agosto de 2010 del Ministerio de Economía y Hacienda	B.O.E.190	06.08.10
---	-----------	----------

ABASTECIMIENTO DE AGUA, VERTIDO Y DEPURACIÓN**CÓDIGO TÉCNICO DE LA EDIFICACIÓN DB HS 4. SALUBRIDAD, SUMINISTRO DE AGUA**

Real Decreto 314/2006, del Ministerio de Vivienda del 17 de marzo de 2006	B.O.E.74	28.03.06
---	----------	----------

MODIFICACIÓN R.D.314/2006. R.D.1371/2007. DB-HR Protección frente al Ruido	B.O.E.254	23.10.07
--	-----------	----------

corrección de errores R.D.1371/2007	B.O.E.304	20.12.07
-------------------------------------	-----------	----------

Corrección de errores del R.D.314/2006	B.O.E.22	25.01.08
--	----------	----------

MODIFICACIÓN R.D.314/2006. R.D.1675/2008 del Ministerio de Vivienda	B.O.E.252	18.10.08
---	-----------	----------

MODIFICACIÓN R.D.314/2006. ORDEN VIV/984/2009 del Ministerio de Vivienda	B.O.E.99	23.04.09
--	----------	----------

corrección de errores y erratas de la ORDEN VIV/984/2009 del Ministerio de Vivienda	B.O.E.99	23.09.09
---	----------	----------

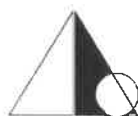
MODIFICACIÓN R.D.314/2006

R.D.173/2010. Accesibilidad y no discriminación de las personas con discapacidad	B.O.E.61	11.03.10
CÓDIGO TÉCNICO DE LA EDIFICACIÓN DB HS 5 SALUBRIDAD, EVACUACIÓN DE AGUAS		
Real Decreto 314/2006, del Ministerio de Vivienda del 17 de marzo de 2006	B.O.E.74	28.03.06
MODIFICACIÓN R.D.314/2006. R.D.1371/2007	B.O.E.254	23.10.07
corrección de errores R.D.1371/2007	B.O.E.304	20.12.07
Corrección de errores del R.D.314/2006	B.O.E.22	25.01.08
MODIFICACIÓN R.D.314/2006. R.D.1675/2008 del Ministerio de Vivienda	B.O.E.252	18.10.08
MODIFICACIÓN R.D.314/2006. ORDEN VIV/984/2009 del Ministerio de Vivienda	B.O.E.99	23.04.09
corrección de errores y erratas de la ORDEN VIV/984/2009 del Ministerio de Vivienda	B.O.E.99	23.09.09
MODIFICACIÓN R.D.314/2006		
R.D.173/2010. Accesibilidad y no discriminación de las personas con discapacidad	B.O.E.61	11.03.10
CONTADORES DE AGUA FRÍA		
Orden de 28 de diciembre de 1988, del Ministerio de Obras Públicas y Urbanismo	B.O.E.55	06.03.89
CONTADORES DE AGUA CALIENTE		
Orden de 30 de Diciembre de 1988, del Ministerio de Obras Públicas y Urbanismo	B.O.E.25	30.01.89
NORMAS PROVISIONALES PARA EL PROYECTO Y EJECUCIÓN DE INSTALACIONES DEPURADORAS Y DE VERTIDO DE AGUAS RESIDUALES AL MAR EN LAS COSTAS ESPAÑOLAS		
Res. de 23 de abril de 1969 de la Dirección General de Puertos y Señales Marítimas	B.O.E.147	20.06.69
Corrección de errores	B.O.E.185	04.08.69
TEXTO REFUNDIDO DE LA LEY DE AGUAS		
Real Decreto Legislativo de 20 de julio de 2001 del Ministerio de Medio Ambiente	B.O.E.176	24.07.01
Corrección de errores	B.O.E.287	30.11.01
MOD. TEXTO REFUNDIDO DE LA LEY DE AGUAS. R.D.LEY 4/2007 de 13 de abril	B.O.E.90	14.04.07
PLIEGO DE PRESCRIPCIONES TÉCNICAS GENERALES PARA TUBERÍAS DE ABASTECIMIENTO DE AGUA		
Orden de 28 de Julio de 1974 del Ministerio de Obras Públicas y Urbanismo	B.O.E.236	02.10.74
Orden de 28 de Julio de 1974 del Ministerio de Obras Públicas y Urbanismo	B.O.E.237	03.10.74
Corrección de errores	B.O.E.260	30.10.74
NORMAS APLICABLES AL TRATAMIENTO DE AGUAS RESIDUALES URBANAS		
Real Decreto Ley 11/1995 de 28 de diciembre de 1995 de la Jefatura del Estado	B.O.E.312	30.12.95
R.D.509/1996 de 15.03.1996 del Min. de Obras Públicas, Transportes y Medio Ambiente	B.O.E.77	29.03.96
MODIFICACIÓN. R.D.2116/1998 de 2 de octubre del Ministerio de Medio Ambiente	B.O.E.251	20.10.98
NORMAS DE EMISIÓN, OBJETIVOS DE CALIDAD Y MÉTODOS DE MEDICIÓN DE REFERENCIA RELATIVOS A DETERMINADAS SUSTANCIAS NOCIVAS O PELIGROSAS CONTENIDAS EN LOS VERTIDOS DE AGUAS RESIDUALES		
Orden de 12 de noviembre de 1987 del Ministerio de Obras Públicas y Urbanismo	B.O.E.280	23.11.87
Corrección de errores	B.O.E.93	18.04.88
MODIFICACIÓN. Orden de 13 de marzo del Ministerio de Obras Públicas y Urbanismo	B.O.E.67	20.03.89
MODIFICACIÓN. Orden de 28 de junio del Ministerio de Obras Públicas y Urbanismo		



	B.O.E.162	08.07.91
MODIFICACIÓN. Orden de 25 de mayo del Ministerio de Obras Públicas y Urbanismo	B.O.E.129	29.05.92
PLIEGO DE PRESCRIPCIONES TÉCNICAS GENERALES PARA TUBERÍAS DE SANEAMIENTO DE POBLACIONES		
Orden de 15 de septiembre de 1986 del Ministerio de Obras Públicas y Urbanismo		B . O . E . 2 2 8
23.09.86		
ESPECIFICACIONES TÉCNICAS DE APARATOS SANITARIOS CERÁMICOS		
Orden de 4 de mayo de 1986 del Ministerio de Industria		04.07.86
NORMATIVA GENERAL SOBRE VERTIDOS DE SUSTANCIAS PELIGROSAS DESDE TIERRA AL MAR		
R. D. 258/1989 de 10 de marzo de 1989 del Ministerio de Obras Públicas y Urbanismo		
	B.O.E.64	16.03.89
INSTRUCCIÓN PARA EL PROYECTO DE CONDUCCIONES DE VERTIDOS DESDE TIERRA AL MAR		
Orden del 13 de julio de 1993 del Ministerio de Obras Públicas y Transporte	B.O.E.178	27.07.93
Corrección de errores	B.O.E.193	13.08.93
ACCIONES EN LA EDIFICACIÓN		
CÓDIGO TÉCNICO DE LA EDIFICACIÓN DB SE AE SEGURIDAD ESTRUCTURAL. ACCIONES EN LA EDIFICACIÓN		
Real Decreto 314/2006, del Ministerio de Vivienda del 17 de marzo de 2006	B.O.E.74	28.03.06
MODIFICACIÓN R.D.314/2006. R.D.1371/2007	B.O.E.254	23.10.07
corrección de errores R.D.1371/2007	B.O.E.304	20.12.07
Corrección de errores del R.D.314/2006	B.O.E.22	25.01.08
MODIFICACIÓN R.D.314/2006. R.D.1675/2008 del Ministerio de Vivienda	B.O.E.252	18.10.08
MODIFICACIÓN R.D.314/2006. ORDEN VIV/984/2009 del Ministerio de Vivienda		
	B.O.E.99	23.04.09
corrección de errores y erratas de la ORDEN VIV/984/2009 del Ministerio de Vivienda	B.O.E.99	23.09.09
MODIFICACIÓN R.D.314/2006		
R.D.173/2010. Accesibilidad y no discriminación de las personas con discapacidad		
	B.O.E.61	11.03.10
NORMA DE CONSTRUCCIÓN SISMORRESISTENTE: PARTE GENERAL Y EDIFICACIÓN (NCSR-02)		
Real Decreto 997/2002, de 27 de septiembre de 2002 del Ministerio de Fomento		
	B.O.E.244	11.10.02
ACTIVIDADES RECREATIVAS		
REGLAMENTO GENERAL DE POLICÍA DE ESPECTÁCULOS PÚBLICOS Y ACTIVIDADES RECREATIVAS		
Real Decreto 2816/1982 de 27 de agosto de 1982. del Ministerio del Interior	B.O.E.267	06.11.82
Corrección de errores	B.O.E.286	29.11.82
Corrección de errores	B.O.E.235	01.10.83
Derogados Art. 2 a 9, 20.2, 21, 22.3 y 23, por R.D.314/2006, de 17 de marzo	B.O.E.74	28.03.06
deroga sección IV del capítulo I del título I, por R.D.393/2007, de 23 de marzo	B.O.E.72	24.03.07
CÓDIGO TÉCNICO DE LA EDIFICACIÓN		
Real Decreto 314/2006, del Ministerio de Vivienda del 17 de marzo de 2006	B.O.E.74	28.03.06
MODIFICACIÓN R.D.314/2006. R.D.1371/2007	B.O.E.254	23.10.07
corrección de errores R.D.1371/2007	B.O.E.304	20.12.07
Corrección de errores del R.D.314/2006	B.O.E.22	25.01.08
MODIFICACIÓN R.D.314/2006. R.D.1675/2008 del Ministerio de Vivienda	B.O.E.252	18.10.08
MODIFICACIÓN R.D.314/2006. ORDEN VIV/984/2009 del Ministerio de Vivienda		
	B.O.E.99	23.04.09
corrección de errores y erratas de la ORDEN VIV/984/2009 del Ministerio de Vivienda	B.O.E.99	23.09.09
MODIFICACIÓN R.D.314/2006		



R.D.173/2010. Accesibilidad y no discriminación de las personas con discapacidad
B.O.E.61 11.03.10

NORMA BÁSICA DE AUTOPROTECCIÓN DE LOS CENTROS, ESTABLECIMIENTOS Y DEPENDENCIAS DEDICADOS A ACTIVIDADES QUE PUEDAN DAR ORIGEN A SITUACIONES DE EMERGENCIA
Real Decreto 393/2007 de 23 de marzo de 2007 del Ministerio del Interior B.O.E.72 24.03.07

AISLAMIENTO TÉRMICO

CÓDIGO TÉCNICO DE LA EDIFICACIÓN. DB-HE-1 AHORRO DE ENERGÍA, LIMITACIÓN DE DEMANDA ENERGÉTICA

Real Decreto 314/2006, del Ministerio de Vivienda del 17 de marzo de 2006 B.O.E.74 28.03.06

MODIFICACIÓN R.D.314/2006. R.D.1371/2007 B.O.E.254 23.10.07

corrección de errores R.D.1371/2007 B.O.E.304 20.12.07

Corrección de errores del R.D.314/2006 B.O.E.22 25.01.08

MODIFICACIÓN R.D.314/2006. R.D.1675/2008 del Ministerio de Vivienda B.O.E.252 18.10.08

MODIFICACIÓN R.D.314/2006. ORDEN VIV/984/2009 del Ministerio de Vivienda B.O.E.99 23.04.09

corrección de errores y erratas de la ORDEN VIV/984/2009 del Ministerio de Vivienda B.O.E.99 23.09.09

MODIFICACIÓN R.D.314/2006

R.D.173/2010. Accesibilidad y no discriminación de las personas con discapacidad
B.O.E.61 11.03.10

PROCEDIMIENTO BÁSICO PARA LA CERTIFICACIÓN DE EFICIENCIA ENERGÉTICA DE EDIFICIOS DE NUEVA CONSTRUCCIÓN

Real Decreto 47/2007 de 19 de enero de 2007 del Ministerio de la Presidencia B.O.E.27 31.01.07

DISPOSICIONES EN MATERIA DE NORMALIZACIÓN Y HOMOLOGACIÓN DE PRODUCTOS INDUSTRIALES DE CONSTRUCCIÓN

Real Decreto 683/2003 de 12 de junio de 2003 del Ministerio de Ciencia y Tecnología
B.O.E.153 27.06.03

NORMAS PARA LA UTILIZACIÓN DE LAS ESPUMAS DE UREAFORMOL USADAS COMO AISLANTES EN LA EDIFICACIÓN

Orden de 8 de mayo de 1984 de Presidencia del Gobierno B.O.E.113 11.05.84

Orden de 31 de julio de 1987 por la que se dispone el cumplimiento de la sentencia del tribunal

supremo de 9 de marzo de 1987, que declara la nulidad de la disposición sexta de la Orden de

8 de mayo de 1984 del Minis. de Relac. con las Cortes y de la Secr. del Gobierno
B.O.E.222 16.09.87

Modificación de 28 de febrero de 1989 del Minis. de Relac. con las Cortes y de la Secr. del Gobierno
B.O.E.53 03.03.89

AISLAMIENTO ACÚSTICO

CÓDIGO TÉCNICO DE LA EDIFICACIÓN. DB-HR DOCUMENTO BÁSICO DE PROTECCIÓN FRENTE AL RUIDO

MODIFICACIÓN R.D.314/2006 POR EL QUE SE APRUEBA EL DB-HR R.D.1371/2007
B.O.E.254 23.10.07

corrección de errores R.D.1371/2007 B.O.E.304 20.12.07

MODIFICACIÓN R.D.314/2006. R.D.1675/2008 del Ministerio de Vivienda B.O.E.252 18.10.08

MODIFICACIÓN R.D.314/2006. ORDEN VIV/984/2009 del Ministerio de Vivienda B.O.E.99 23.04.09

corrección de errores y erratas de la ORDEN VIV/984/2009 del Ministerio de Vivienda B.O.E.99 23.09.09

MODIFICACIÓN R.D.314/2006

R.D.173/2010. Accesibilidad y no discriminación de las personas con discapacidad
B.O.E.61 11.03.10



LEY DEL RUIDO

Ley 37/2003 de 17 de Noviembre de 2003 de Jefatura del Estado	B.O.E.276	18.11.03
R. D. 1367/2007 de 19 de octubre de 2007 del Ministerio de la Presidencia del Gobierno	B.O.E.254	23.10.07

APARATOS ELEVADORES**REGLAMENTO DE APARATOS ELEVADORES PARA OBRAS**

Orden de 23 de mayo de 1977 del Ministerio de Industria	B.O.E.141	14.06.77
Corrección de errores	B.O.E.170	18.07.77
Orden de 7 de marzo de 1981 por la que se modifica parcialmente el art.65 del Ministerio de Industria y Energía	B.O.E.63	14.03.81

CONDICIONES TÉCNICAS MÍNIMAS EXIGIBLES Y REVISIONES GENERALES PERIÓDICAS

Orden de 31 de marzo de 1981 del Ministerio de Industria y Energía	B.O.E.94	20.04.81
--	----------	----------

REGLAMENTO DE APARATOS DE RELEVACIÓN Y MANUTENCIÓN DE LOS MISMOS

R. Decreto 2291/1985 de 8 de noviembre de 1985 del Ministerio de Industria y Energía	B.O.E.296	11.12.85
Se deroga a partir del 1 de julio de 1999 excepto los art. 10 a 15, 19 y 24, por el Real Decreto 1314/1997	B.O.E.234	30.09.97

DISPOSICIONES DE APLICACIÓN DE LA DIRECTIVA DEL PARLAMENTO EUROPEO Y DEL CONSEJO 95/16/CE SOBRE ASCENSORES

Real Decreto 1314/1997 de 1 de agosto de 1997 del Parlamento Europeo y del Consejo 95/19/CE	B.O.E.296	30.09.97
Corrección de errores	B.O.E.179	28.07.98
Se modifica la disposición adicional primera por Real Decreto 57/2005	B.O.E.30	04.02.05

INSTRUCCIONES TÉCNICAS COMPLEMENTARIAS ITC-MIE-AEM 1, REFERENTE A ASCENSORES ELECTROMECAÑICOS

Orden de 23 de sept de 1987 del Ministerio de Industria y Energía (art. 10 a 15, 19 y 23)	B.O.E.239	06.10.87
Corrección de errores	B.O.E.114	12.05.88

PRESCRIPCIONES TÉCNICAS NO PREVISTAS EN LA ITC -MIE-AEM 1, DEL REGLAMENTO DE APARATOS DE ELEVACIÓN Y SU MANUTENCIÓN

Resolución de 27 de abril de 1992 de la Dirección General de Política Tecnológica del Ministerio de Industria, Comercio y Turismo	B.O.E.117	15.05.92
---	-----------	----------

MODIFICACIÓN LA INSTRUCCIÓN TÉCNICA COMPLEMENTARIA MIE-AEM 1 REFERENTE A NORMAS DE SEGURIDAD PARA CONSTRUCCIÓN E INSTALACIÓN DE ASCENSORES ELECTROMECAÑICOS, QUE PASA A DENOMINARSE INSTRUCCIÓN TÉCNICA COMPLEMENTARIA SOBRE ASCENSORES MOVIDOS ELÉCTRICA, HIDRÁULICA O MECÁNICAMENTE

Orden de 12 de septiembre de 1991 del Ministerio de Industria, Comercio y Turismo	B.O.E.223	17.09.91
Art. 10 a 15, 19 y 23	B.O.E.245	12.10.91
Corrección de errores		

INSTRUCCIÓN TÉCNICA COMPLEMENTARIA "MIE-AEM-2" DEL REGLAMENTO DE APARATOS DE ELEVACIÓN Y MANUTENCIÓN, REFERENTE A GRÚAS TORRE PARA OBRAS U OTRAS APLICACIONES

Real Decreto 836/2003 de 27 de Junio de 2003 del Ministerio de Ciencia y Tecnología	B.O.E.170	17.07.03
Corrección de errores	B.O.E.20	23.01.04

INSTRUCCIÓN TÉCNICA COMPLEMENTARIA "MIE-AEM-3" REFERENTE A CARRETILLAS AUTOMOTORAS DE MANUTENCIÓN

Orden de 26 de mayo de 1989 del Ministerio de Industria y Energía	B.O.E.137	09.06.89
---	-----------	----------



INSTRUCCIÓN TÉCNICA COMPLEMENTARIA "MIE-AEM-4" DEL REGLAMENTO DE APARATOS DE ELEVACIÓN Y MANUTENCIÓN, REFERENTE A GRÚAS MÓVILES AUTOPROPULSADAS

Real Decreto 837/2003, de 27 de junio de 2003 B.O.E.170 17.07.03

ASCENSORES SIN CUARTOS DE MÁQUINAS

Res. de 3 de abril de 1997 de la Dirección General de Tecnología y Seguridad Industrial

Corrección de errores B.O.E.97 23.04.97
B.O.E.123 23.05.97**ORDEN POR LA QUE SE DETERMINAN LAS CONDICIONES QUE DEBEN REUNIR LOS APARATOS ELEVADORES DE PROPULSIÓN HIDRÁULICA Y LAS NORMAS PARA LA APROBACIÓN DE SUS EQUIPOS IMPULSORES**

Orden de de 30 de julio de 1974 del Ministerio de Industria B.O.E.190 09.08.74

ASCENSORES CON MÁQUINA EN FOSO

Resolución de 10 de septiembre de 1998 de la Dirección General de Tecnología y Seguridad Industrial

B.O.E.230 25.09.98

APARATOS A PRESIÓN**REGLAMENTO DE EQUIPOS A PRESIÓN Y SUS INSTRUCCIONES TÉCNICAS COMPLEMENTARIAS**

R. D. 2060/2008, de 12 de diciembre del Ministerio de Industria, Turismo y Comercio

Corrección de errores B.O.E.31 05.02.09
B.O.E. 28.10.09**DISPOSICIONES DE APLICACIÓN DE LA DIRECTIVA DEL PARLAMENTO EUROPEO Y DEL CONSEJO, 97/23/CE, RELATIVA A LOS EQUIPOS DE PRESIÓN Y SE MODIFICA EL REAL DECRETO 1244/1979, DE 4 DE ABRIL, QUE APROBÓ EL REGLAMENTO DE APARATOS A PRESIÓN**

Real Decreto 769/1999 de 7 de mayo de 1999 del Ministerio de Industria y Energía B.O.E.129 31.05.99

DISPOSICIONES DE APLICACIÓN DE LA DIRECTIVA DEL CONSEJO DE LAS COMUNIDADES EUROPEAS 87/404/CEE, SOBRE RECIPIENTES A PRESIÓN SIMPLES

Real Decreto 1495/1991 de 11 de octubre de 1991 del Ministerio de Industria y Energía

Corrección de errores B.O.E.247 15.10.91
B.O.E.282 25.11.91**MODIFICACIÓN R.D.1495/1991.**

Real Decreto 2486/94 de 23 de Diciembre del Ministerio de Industria y Energía B.O.E.20 24.01.95

DISPOSICIONES DE APLICACIÓN DE LA DIRECTIVA DEL CONSEJO DE LAS COMUNIDADES EUROPEAS 76/767/CEE SOBRE APARATOS A PRESIÓN

Real Decreto 473/88 de 30 de marzo de 1988 del Ministerio de Industria y Energía B.O.E.121 20.05.88

MODIFICACIÓN DE LA INSTRUCCIÓN TÉCNICA COMPLEMENTARIA MIE-AP3

Real Decreto 2549/1994 de 30 de diciembre del Ministerio de Industria y Energía B.O.E. 24.01.95

AUDIOVISUALES, ANTENAS Y TELECOMUNICACIONES**LEY GENERAL DE TELECOMUNICACIONES**

LEY 11/1998 de 24 de abril de 1998 de Jefatura del Estado B.O.E.99 25.04.98

Corrección de errores B.O.E.162 08.07.98

LEY 32/2003, de 3 de Noviembre, de Jefatura del Estado B.O.E.264 04.11.03

Corrección de errores B.O.E.68 19.03.04

Real Decreto R.D.863/2008. Aprueba el reglamento de desarrollo de la Ley 32/2003 B.O.E.138 23.05.08

INFRAESTRUCTURAS COMUNES EN LOS EDIFICIOS PARA EL ACCESO A LOS SERVICIOS DE TELECOMUNICACIÓN

Real Decreto - Ley 1/1998 de 27 de febrero de 1998 de la Jefatura del Estado B.O.E.51 28.02.98

Se modifica el art. 2.a), por Ley 38/1999 de 5 de noviembre de Orden. de la edificación
B.O.E.266 06.11.99

Se modifican los art. 1.2 y 3.1, por Ley 10/2005 de 14 de junio de Medidas Urgentes para el impulso de la Televisión Digital Terrestre, de Liberalización de la Televisión por Cable y de fomento del Pluralismo
B.O.E.142 15.06.05

REGLAMENTO REGULADOR DE LAS INFRAESTRUCTURAS COMUNES DE TELECOMUNICACIONES PARA EL ACCESO A LOS SERVICIOS DE TELECOMUNICACIÓN EN EL INTERIOR DE LOS EDIFICIOS Y DE LA ACTIVIDAD DE INSTALACIÓN DE EQUIPOS Y SISTEMAS DE TELECOMUNICACIONES

Real Decreto 401/2003 de 4 de abril de 2003 del Ministerio de Ciencia y Tecnología
B.O.E.115 14.05.03

Se declara nulo el inciso "telecomunicaciones" de los arts. 8.1 y 2, 9.1 y 14.3, por sentencia del Tribunal Supremo de 15 de febrero de 2005
B.O.E.80 04.04.05

Se declara nulo el inciso "de telecomunicaciones" de los arts. 8.1, 8.2, 9.1 y 14.3, por sentencia del Tribunal Supremo de 15 de febrero de 2005
B.O.E.98 25.04.05

Se modifican los anexos I, II y IV por Orden ITC/1077/2006 de 6 de abril B.O.E.88 13.04.06

PROCEDIMIENTO A SEGUIR EN LAS INSTALACIONES COLECTIVAS DE RECEPCIÓN DE TELEVISIÓN EN EL PROCESO DE SU ADECUACIÓN PARA LA RECEPCIÓN DE LA TELEVISIÓN DIGITAL TERRESTRE Y SE MODIFICAN DETERMINADOS ASPECTOS ADMINISTRATIVOS Y TÉCNICOS DE LAS INFRAESTRUCTURAS COMUNES DE TELECOMUNICACIÓN EN EL INTERIOR DE LOS EDIFICIOS

Orden ITC/1077/2006 de 6 de abril de 2006 de Ministerio de Industria, Turismo y Comercio
B.O.E.88 13.04.06

TELECOMUNICACIONES. DESARROLLO DEL REGLAMENTO. INFRAESTRUCTURAS COMUNES
Orden CTE 1296/2003, de 14-MAY, del Ministerio de Ciencia y Tecnología 27.05.03

LEY DE TELECOMUNICACIONES POR SATÉLITE

Ley 37/1995 de 12 de diciembre de 1995 de Jefatura del Estado B.O.E.297 13.12.95

Se deroga salvo lo mencionado y se declara vigente el art.1.1, en lo indicado, y las disposiciones adicionales 3, 5, 6 y 7, por la Ley 11/1998 de 24 de abril B.O.E.99 25.04.98

Se derogan los párrafos 2 y 3 de la disposición adicional 7, por Ley 22/1999 de 7 de junio
B.O.E.136 08.06.99

REGLAMENTO TÉCNICO Y DE PRESTACIÓN DEL SERVICIO DE TELECOMUNICACIONES POR SATÉLITE

Real Decreto 136/97 de 31 de enero de 1997 del Ministerio de Fomento 01.02.97

Corrección de errores B.O.E.39 14.02.97

Se modifica el art.23 por Real Decreto 1912/1997 de 19 de diciembre de 1997 B.O.E.307 24.12.97

Se declara la nulidad del art. 2, por sentencia del Tribunal Supremo de 10-Dic- 2002
B.O.E.19 22.01.03

ESPECIFICACIÓN TÉCNICA ETSI TS 101 671 "INTERCEPTACIÓN LEGAL (LI), INTERFAZ DE TRASPASO PARA LA INTERCEPTACIÓN LEGAL DEL TRÁFICO DE TELECOMUNICACIONES"

ORDEN ITC/313/2010 de 12 de febrero del Ministerio de Industria, Turismo y Comercio 18.02.2010

BARRERAS ARQUITECTÓNICAS

CONDICIONES BÁSICAS DE ACCESIBILIDAD Y NO DISCRIMINACIÓN DE LAS PERSONAS CON DISCAPACIDAD PARA EL ACCESO Y UTILIZACIÓN DE LOS ESPACIOS PÚBLICOS URBANIZADOS Y EDIFICACIONES

Real Decreto 505/2007, de 20 de abril de 2007 del Ministerio de Fomento B.O.E.113 11.05.07

CÓDIGO TÉCNICO DE LA EDIFICACIÓN. DB-SU SEGURIDAD DE UTILIZACIÓN

Real Decreto 314/2006, del Ministerio de Vivienda del 17 de marzo de 2006 B.O.E.74 28.03.06

MODIFICACIÓN R.D.314/2006. R.D.1371/2007 B.O.E.254 23.10.07

corrección de errores R.D.1371/2007 B.O.E.304 20.12.07

Corrección de errores del R.D.314/2006 B.O.E.22 25.01.08



MODIFICACIÓN R.D.314/2006. R.D.1675/2008 del Ministerio de Vivienda	B.O.E.252	18.10.08
MODIFICACIÓN R.D.314/2006. ORDEN VIV/984/2009 del Ministerio de Vivienda	B.O.E.99	23.04.09
corrección de errores y erratas de la ORDEN VIV/984/2009 del Ministerio de Vivienda	B.O.E.99	23.09.09
MODIFICACIÓN R.D.314/2006		
R.D.173/2010. Accesibilidad y no discriminación de las personas con discapacidad	B.O.E.61	11.03.10
MEDIDAS MÍNIMAS SOBRE ACCESIBILIDAD EN LOS EDIFICIOS		
R. D. 556/1989, de 19 de mayo de 1989 del Ministerio de Obras Públicas y Urbanismo	B.O.E.122	23.05.89
RESERVA Y SITUACIÓN DE LAS VIVIENDAS DE PROTECCIÓN OFICIAL DESTINADAS A MINUSVÁLIDOS		
R. D. 355/1980 de 25 de enero de 1980 del Ministerio de Obras Públicas y Urbanismo	B.O.E.51	28.02.80
ACCESOS, APARATOS ELEVADORES Y CONDICIONES DE LAS VIVIENDAS PARA MINUSVÁLIDOS EN VIVIENDAS DE PROTECCIÓN OFICIAL		
Orden de 3 de marzo de 1980 del Ministerio de Obras; Públicas y Urbanismo	B.O.E.67	18.03.80
INTEGRACIÓN SOCIAL DE MINUSVÁLIDOS (TITULO IX, ARTÍCULOS 54 A 61)		
Ley 13/1982 de 7 de abril de 1982 de Jefatura del Estado	B.O.E.103	30.04.82
CALEFACCIÓN, CLIMATIZACIÓN Y AGUA CALIENTE SANITARIA		
CÓDIGO TÉCNICO DE LA EDIFICACIÓN. DB-HE-4. AHORRO DE ENERGÍA, CONTRIBUCIÓN SOLAR MÍNIMA DE AGUA CALIENTE SANITARIA		
Real Decreto 314/2006, del Ministerio de Vivienda del 17 de marzo de 2006	B.O.E.74	28.03.06
MODIFICACIÓN R.D.314/2006. R.D.1371/2007	B.O.E.254	23.10.07
corrección de errores R.D.1371/2007	B.O.E.304	20.12.07
Corrección de errores del R.D.314/2006	B.O.E.22	25.01.08
MODIFICACIÓN R.D.314/2006. R.D.1675/2008 del Ministerio de Vivienda	B.O.E.252	18.10.08
MODIFICACIÓN R.D.314/2006. ORDEN VIV/984/2009 del Ministerio de Vivienda	B.O.E.99	23.04.09
corrección de errores y erratas de la ORDEN VIV/984/2009 del Ministerio de Vivienda	B.O.E.99	23.09.09
MODIFICACIÓN R.D.314/2006		
R.D.173/2010. Accesibilidad y no discriminación de las personas con discapacidad	B.O.E.61	11.03.10
REGLAMENTO DE INSTALACIONES TÉRMICAS EN LOS EDIFICIOS (RITE)		
Real Decreto 1027/2007 de 20 de julio de 2007 del Ministerio de la Presidencia	B.O.E.207	29.08.07
Corrección de errores	B.O.E.51	28.02.08
MODIFICACIÓN DEL R.D.1027/2007. Real Decreto 1826/2009 de 27 de noviembre	B.O.E.298	11.12.09
corrección de errores	B.O.E.38	12.02.10
NORMAS TÉCNICAS DE LOS TIPOS DE RADIADORES Y CONVECTORES DE CALEFACCIÓN POR MEDIO DE FLUÍDOS Y SU HOMOLOGACIÓN POR EL MINISTERIO DE INDUSTRIA Y ENERGÍA		
Orden de 10 de febrero de 1983 del Ministerio de Industria y Energía	B.O.E.39	15.02.83
COMPLEMENTARIO DEL REAL DECRETO 3089/1982, DE 15 DE OCTUBRE, QUE ESTABLECIÓ LA SUJECCIÓN A NORMAS TÉCNICAS DE LOS TIPOS DE RADIADORES Y CONVECTORES DE CALEFACCIÓN		
Real Decreto 363/1984 de 22 de febrero de 1984 del Ministerio de Industria y Energía	B.O.E.48	25.02.84



CRITERIOS HIGIÉNICO-SANITARIOS PARA LA PREVENCIÓN Y CONTROL DE LA LEGIONELOSIS

Real Decreto 865/2003 de 4 de julio de 2003 del Ministerio de Sanidad y Consumo
B.O.E.171 18.07.03

PROCEDIMIENTO BÁSICO PARA LA CERTIFICACIÓN DE EFICIENCIA ENERGÉTICA DE EDIFICIOS DE NUEVA CONSTRUCCIÓN

Real Decreto 47/2007, de 19 de enero, del Ministerio de la Presidencia B.O.E.27 31.01.07
Corrección de errores B.O.E.276 17.11.07

LIMITACIÓN DE LAS EMISIONES DE DIÓXIDO DE CARBONO MEDIANTE LA MEJORA DE LA EFICIENCIA ENERGÉTICA

Directiva 93/76/CEE de 13 de septiembre del Consejo de las Comunidades Europeas
DOCE.237 22.09.1993

EFICIENCIA ENERGÉTICA DE LOS EDIFICIOS

Directiva 2002/91/CE de 16 de diciembre del Parlamento Europeo y el Consejo
DOCE.65 4.01.03

EFICIENCIA ENERGÉTICA DE LOS EDIFICIOS (REFUNDICIÓN)

Directiva 2010/31/UE de 19 de mayo del Parlamento Europeo y el Consejo DOCE.153 18.06.10

CARPINTERÍA

ESPECIFICACIONES TÉCNICAS DE OBLIGADO CUMPLIMIENTO DE LOS PERFILES EXTRUIDOS DE ALUMINIO Y SUS ALEACIONES Y SU HOMOLOGACIÓN POR EL MINISTERIO DE INDUSTRIA Y ENERGÍA

R. D. 2699/1985 de 27 de diciembre de 1985 del Ministerio de Industria y Energía
B.O.E.46 22.02.86

CASILLEROS POSTALES**REGLAMENTO DE LOS SERVICIOS DE CORREOS**

Decreto 1653/1964, de 14 de mayo de 1964 del Ministerio de la Gobernación B.O.E.138 09.06.64
Corrección de errores 09.07.64

MODIFICACIÓN DEL REGLAMENTO DE LOS SERVICIOS DE CORREOS

Orden de 14 de agosto de 1971 del Ministerio de Gobernación
03.09.71

NORMAS PARA LA INSTALACIÓN DE CASILLEROS POSTALES DOMICILIARIOS EN LOCALIDADES DE MAS DE 20.000 HABITANTES

Resolución de 7 de diciembre de 1971 de la Dirección General de Correos y Telecomunicación
y del Ministerio de la Gobernación B.O.E.306 23.12.71

CEMENTOS**INSTRUCCIÓN PARA LA RECEPCIÓN DE CEMENTOS (RC-08)**

Real Decreto 956/2008 de 6 de junio de 2008 del Ministerio de la Presidencia B.O.E.148 19.06.08

HOMOLOGACIÓN OBLIGATORIA DE LOS CEMENTOS PARA LA FABRICACIÓN DE HORMIGONES Y MORTEROS PARA TODO TIPO DE OBRAS Y PRODUCTOS PREFABRICADOS

Real Decreto 1313/1988 de 28 de octubre de 1988 del Ministerio de Industria y Energía
B.O.E.265 04.11.88

Se modifica el Anexo por Orden PRE/3796/2006 de 11 de diciembre de 2006 B.O.E.298 14.12.06
Corrección de errores de la Orden PRE/3796/2006 B.O.E.32 06.02.07

CIMENTACIONES**CÓDIGO TÉCNICO DE LA EDIFICACIÓN. DB-SE-C SEGURIDAD ESTRUCTURAL. CIMIENTOS**

Real Decreto 314/2006, del Ministerio de Vivienda del 17 de marzo de 2006 B.O.E.74 28.03.06
MODIFICACIÓN R.D.314/2006. R.D.1371/2007 B.O.E.254 23.10.07



corrección de errores R.D.1371/2007	B.O.E.304	20.12.07
Corrección de errores del R.D.314/2006	B.O.E.22	25.01.08
MODIFICACIÓN R.D.314/2006. R.D.1675/2008 del Ministerio de Vivienda	B.O.E.252	18.10.08
MODIFICACIÓN R.D.314/2006. ORDEN VIV/984/2009 del Ministerio de Vivienda	B.O.E.99	23.04.09
corrección de errores y erratas de la ORDEN VIV/984/2009 del Ministerio de Vivienda	B.O.E.99	23.09.09
MODIFICACIÓN R.D.314/2006		
R.D.173/2010. Accesibilidad y no discriminación de las personas con discapacidad	B.O.E.61	11.03.10

COMBUSTIBLES**REGLAMENTO TÉCNICO DE DISTRIBUCIÓN Y UTILIZACIÓN DE COMBUSTIBLES GASEOSOS Y SUS INSTRUCCIONES TÉCNICAS COMPLEMENTARIAS ICG 01 A 11**

Real Decreto 919/2006 de 28 de julio de 2006 del Ministerio de Industria, Turismo y Comercio
04.09.06

REGLAMENTO SOBRE INSTALACIONES DE ALMACENAMIENTO DE GASES LICUADOS DEL PETRÓLEO (GLP) EN DEPÓSITOS FIJOS

Orden de 29 de enero de 1986 del Ministerio de Industria y Energía 22.02.86
Corrección de errores 10.06.86

REGLAMENTO DE REDES Y ACOMETIDAS DE COMBUSTIBLES GASEOSOS E INSTRUCCIONES "MIG"

Orden de 18 de noviembre de 1974 del Ministerio de Industria 06.12.74
MODIFICACIÓN. Orden de 26 de octubre de 1983 del Ministerio de Industria y Energía 08.11.83
Corrección errores 23.07.84

MODIFICACIÓN DE LAS INSTRUCCIONES TÉCNICAS COMPLEMENTARIAS ITC-MIG-5.1, 5.2, 5.5 Y 6.2

Orden de 6 de julio de 1984 del Ministerio de Industria y Energía 23.07.84

MODIFICACIÓN DE LA INSTRUCCIÓN TÉCNICAS COMPLEMENTARIAS ITC-MIG-S.1. APARTADO 3.2.1

Orden de 9 de marzo de 1994 21.03.94

MODIFICACIÓN DE LAS INSTRUCCIONES TÉCNICAS COMPLEMENTARIAS ITC-MIG-R.7.1, ITC-MIG-R.7.2

Orden de 29 de mayo de 1998 del Ministerio de Industria y Energía 11.06.98

INSTRUCCIONES TÉCNICAS COMPLEMENTARIAS ITC-MIE-AG 1 A 9 Y 11 A 14

Orden de 7 de junio de 1988 del Ministerio de Industria y Energía 20.06.88

MODIFICACIÓN DE LAS INSTRUCCIONES TÉCNICAS COMPLEMENTARIAS ITC-MIE-AG 1 Y 2

Orden de 17 de noviembre de 1988 del Ministerio de Industria y Energía 29.11.88

MODIFICACIÓN DE LAS INSTRUCCIONES TÉCNICAS COMPLEMENTARIAS ITC-MIE-AG 7

Orden de 20 de julio de 1990 del Ministerio de Industria y Energía 08.08.90

MODIFICACIÓN DE LAS INSTRUCCIONES TÉCNICAS COMPLEMENTARIAS ITC-MIE-AG 6 Y 11

Orden de 15 de febrero de 1991 del Ministerio de Industria y Energía 26.02.91

INSTRUCCIONES TÉCNICAS COMPLEMENTARIAS ITC-MLE-AG 10, 15, 16, 18 Y 20

Orden de 15 de diciembre de 1988, del Ministerio de Industria y Energía 27.12.88

INSTRUCCIONES TÉCNICAS COMPLEMENTARIAS MI-IP 03 "INSTALACIONES PETROLÍFERAS PARA USO PROPIO"

Real Decreto 1427/1997 de 15 de septiembre de 1997 del Ministerio de Industria y Energía 23.10.97
Corrección de errores 24.01.98



DEPÓSITOS DE ALMACENAMIENTO DE LÍQUIDOS PETROLÍFEROS

Real Decreto 1562/1998 de 17 de julio de 1998 del Ministerio de Industria y Energía	08.08.97
Modifica la Instrucción Técnica Complementaria MI-IPO2 "Parques de almacenamiento de líquidos petrolíferos"	
Corrección de Errores	20.11.98

APLICACIÓN DE LA DIRECTIVA DEL CONSEJO DE LAS COMUNIDADES EUROPEAS 9096, SOBRE RENDIMIENTO PARA LAS CALDERAS NUEVAS DE AGUA CALIENTE ALIMENTADAS POR COMBUSTIBLES LÍQUIDOS O GASEOSOS

Real Decreto 275/1995 de 24 de febrero del Ministerio de Industria y Energía	27.03.95
Corrección de errores	26.05.95

APLICACIÓN DE LA DIRECTIVA DEL CONSEJO DE LAS COMUNIDADES EUROPEAS 90/42/CEE, SOBRE APARATOS DE GAS

Real Decreto 1428/1992 de 27 de noviembre del Ministerio de Industria, Comercio y Turismo	05.12.92
Corrección de errores	27.01.93

MODIFICACIÓN DEL R.D.1428/1992

Real Decreto 276/1995 de 24 de febrero de 1995 del Ministerio de Industria y Energía	27.03.95
--	----------

PUESTA EN MARCHA DEL SUMINISTRO DE ÚLTIMO RECURSO EN EL SECTOR DEL GAS NATURAL

Real Decreto 104/2010 de 5 de febrero del Ministerio de Industria, Turismo y Comercio	26.02.2010
---	------------

CONSUMIDORES**MEJORA DE LA PROTECCIÓN DE LOS CONSUMIDORES Y USUARIOS**

Ley 44/2006 de 29 de diciembre de 2006 de Jefatura del Estado	B.O.E.312	30.12.06
---	-----------	----------

TEXTO REFUNDIDO DE LA LEY GENERAL PARA LA DEFENSA DE LOS CONSUMIDORES Y USUARIOS Y OTRAS LEYES COMPLEMENTARIAS

R. D. Legislativo 1/2007 de 16 de noviembre de 2007 del Ministerio de la Presidencia	B.O.E.287	30.11.07
Corrección de errores	B.O.E.38	13.02.07

CONTROL DE CALIDAD**DISPOSICIONES REGULADORAS GENERALES DE LA ACREDITACIÓN DE LABORATORIOS DE ENSAYOS PARA EL CONTROL DE CALIDAD DE LA EDIFICACIÓN**

R. D. 1230/1989 de 13 de octubre de 1989 del Ministerio de Obras Públicas y Urbanismo	B.O.E.250	18.10.89
---	-----------	----------

DISPOSICIONES REGULADORAS GENERALES DE LA ACREDITACIÓN DE LABORATORIOS DE ENSAYOS PARA EL CONTROL DE CALIDAD DE LA EDIFICACIÓN

Orden FOM/2060/2002 de 2 de agosto de 2002 del Ministerio de Fomento	B.O.E.193	13.08.02
--	-----------	----------

CUBIERTAS E IMPERMEABILIZACIONES**CÓDIGO TÉCNICO DE LA EDIFICACIÓN DB-HS-1 SALUBRIDAD, PROTECCIÓN FRENTE A LA HUMEDAD**

Real Decreto 314/2006, del Ministerio de Vivienda del 17 de marzo de 2006	B.O.E.74	28.03.06
---	----------	----------

MODIFICACIÓN R.D.314/2006. R.D.1371/2007	B.O.E.254	23.10.07
--	-----------	----------

corrección de errores R.D.1371/2007	B.O.E.304	20.12.07
-------------------------------------	-----------	----------

Corrección de errores del R.D.314/2006	B.O.E.22	25.01.08
--	----------	----------

MODIFICACIÓN R.D.314/2006. R.D.1675/2008 del Ministerio de Vivienda	B.O.E.252	18.10.08
---	-----------	----------

MODIFICACIÓN R.D.314/2006. ORDEN VIV/984/2009 del Ministerio de Vivienda	B.O.E.99	23.04.09
--	----------	----------

corrección de errores y erratas de la ORDEN VIV/984/2009 del Ministerio de Vivienda	B.O.E.99	23.09.09
---	----------	----------

MODIFICACIÓN R.D.314/2006

R.D.173/2010. Accesibilidad y no discriminación de las personas con discapacidad	B.O.E.61	11.03.10
--	----------	----------

ELECTRICIDAD E ILUMINACIÓN**REGLAMENTO ELECTROTÉCNICO PARA BAJA TENSIÓN. "REBT"**

Decreto 842/2002, de 2-AGO, del Ministerio de Ciencia y Tecnología	B.O.E.	18.09.02
--	--------	----------



CÓDIGO TÉCNICO DE LA EDIFICACIÓN. DB-HE-5 AHORRO DE ENERGÍA, CONTRIBUCIÓN FOTOVOLTAICA MÍNIMA DE ENERGÍA ELÉCTRICA

Real Decreto 314/2006, del Ministerio de Vivienda del 17 de marzo de 2006	B.O.E.74	28.03.06
MODIFICACIÓN R.D.314/2006. R.D.1371/2007	B.O.E.254	23.10.07
corrección de errores R.D.1371/2007	B.O.E.304	20.12.07
Corrección de errores del R.D.314/2006	B.O.E.22	25.01.08
MODIFICACIÓN R.D.314/2006. R.D.1675/2008 del Ministerio de Vivienda	B.O.E.252	18.10.08
MODIFICACIÓN R.D.314/2006. ORDEN VIV/984/2009 del Ministerio de Vivienda	B.O.E.99	23.04.09
corrección de errores y erratas de la ORDEN VIV/984/2009 del Ministerio de Vivienda	B.O.E.99	23.09.09
MODIFICACIÓN R.D.314/2006		
R.D.173/2010. Accesibilidad y no discriminación de las personas con discapacidad	B.O.E.61	11.03.10

CÓDIGO TÉCNICO DE LA EDIFICACIÓN. DB-HE-3 EFICIENCIA ENERGÉTICA DE LAS INSTALACIONES DE ILUMINACIÓN

Real Decreto 314/2006, del Ministerio de Vivienda del 17 de marzo de 2006	B.O.E.74	28.03.06
MODIFICACIÓN R.D.314/2006. R.D.1371/2007	B.O.E.254	23.10.07
corrección de errores R.D.1371/2007	B.O.E.304	20.12.07
Corrección de errores del R.D.314/2006	B.O.E.22	25.01.08
MODIFICACIÓN R.D.314/2006. R.D.1675/2008 del Ministerio de Vivienda	B.O.E.252	18.10.08
MODIFICACIÓN R.D.314/2006. ORDEN VIV/984/2009 del Ministerio de Vivienda	B.O.E.99	23.04.09
corrección de errores y erratas de la ORDEN VIV/984/2009 del Ministerio de Vivienda	B.O.E.99	23.09.09
MODIFICACIÓN R.D.314/2006		
R.D.173/2010. Accesibilidad y no discriminación de las personas con discapacidad	B.O.E.61	11.03.10

DISTANCIAS A LÍNEAS ELÉCTRICAS DE ENERGÍA ELÉCTRICA

Real Decreto 1955/2000 de 1 de diciembre de 2000		27.12.00
--	--	----------

AUTORIZACIÓN PARA EL EMPLEO DE SISTEMAS DE INSTALACIONES CON CONDUCTORES AISLADOS BAJO CANALES PROTECTORES DE MATERIAL PLÁSTICO

Resolución de 18 de enero de 1988 de la Dirección General de Innovación Industrial		19.02.88
--	--	----------

REGLAMENTO SOBRE CONDICIONES TÉCNICAS Y GARANTÍAS DE SEGURIDAD EN CENTRALES ELÉCTRICAS Y CENTROS DE TRANSFORMACIÓN

Real Decreto 3275/1982 de 12 ed noviembre de 1982 del Ministerio de Industria y Energía	01.12.82	
Corrección de errores		18.01.83

INSTRUCCIONES TÉCNICAS COMPLEMENTARIAS "MIE-RAT" DEL REGLAMENTO ANTES CITADO

Orden de 6 de julio de 1984 del Ministerio de Industria y Energía		01.10.84
---	--	----------

MODIFICACIÓN DE LAS "ITC-MIE-RAT" 1, 2, 7, 9,15,16,17 Y 18

Orden de 23 de junio de 1988 del Ministerio de Industria y Energía		05.07.88
Corrección de errores		03.10.88

COMPLEMENTO DE LA ITC "MIE-RAT" 20

Orden de 18 de octubre de 1984 del Ministerio de Industria y Energía		25.10.84
--	--	----------

DESARROLLO Y CUMPLIMIENTO DEL REAL DECRETO 7/1988 SOBRE EXIGENCIAS DE SEGURIDAD DE MATERIAL ELÉCTRICO

Orden de 6 de junio de 1989 del Ministerio de Industria y Energía		21.06.89
Corrección de errores		03.03.88

REGLAMENTO DE EFICIENCIA ENERGÉTICA EN INSTALACIONES DE ALUMBRADO EXTERIOR

R. D.. R.D.1890/2008 de 14 de octubre del Ministerio de Industria, Turismo y Comercio		
---	--	--

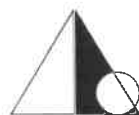

B.O.E.279 14.11.08

ENERGÍA SOLAR Y ENERGÍAS RENOVABLES**HOMOLOGACIÓN DE LOS PANELES SOLARES**

Real Decreto 891/1980, de 14 de abril, del Ministerio de Industria y Energía B.O.E.114 12.05.80

ESPECIFICACIONES DE LAS EXIGENCIAS TÉCNICAS QUE DEBEN CUMPLIR LOS SISTEMAS SOLARES PARA AGUA CALIENTE Y CLIMATIZACIÓN A EFECTOS DE LA CONCESIÓN DE SUBVENCIONES A SUS PROPIETARIOS, EN DESARROLLO DEL ARTICULO 13 DE LA LEY 82/1980, DE 30 DE DICIEMBRE, SOBRE CONSERVACIÓN DE LA ENERGÍA

Orden de 9 de abril de 1981, del Ministerio de Industria y Energía B.O.E.99 25.04.81

Prórroga de plazo B.O.E.55 05.03.82

ESTADÍSTICA**ESTADÍSTICAS DE EDIFICACIÓN Y VIVIENDA**O. de 29 de mayo de 1989 del Minis. de Relac. con las Cortes y de la Secr. del Gobierno B.O.E.129
31.05.89**ESTRUCTURAS DE ACERO****CÓDIGO TÉCNICO DE LA EDIFICACIÓN. DB-SE-A SEGURIDAD ESTRUCTURAL, ACERO**

Real Decreto 314/2006, del Ministerio de Vivienda del 17 de marzo de 2006

B.O.E.74 28.03.06

MODIFICACIÓN R.D.314/2006. R.D.1371/2007 B.O.E.254 23.10.07

corrección de errores R.D.1371/2007 B.O.E.304 20.12.07

Corrección de errores del R.D.314/2006 B.O.E.22 25.01.08

MODIFICACIÓN R.D.314/2006. R.D.1675/2008 del Ministerio de Vivienda B.O.E.252 18.10.08

MODIFICACIÓN R.D.314/2006. ORDEN VIV/984/2009 del Ministerio de Vivienda

B.O.E.99 23.04.09

corrección de errores y erratas de la ORDEN VIV/984/2009 del Ministerio de Vivienda

B.O.E.99 23.09.09

MODIFICACIÓN R.D.314/2006

R.D.173/2010. Accesibilidad y no discriminación de las personas con discapacidad B.O.E.61 11.03.10

ESTRUCTURAS DE FÁBRICA**CÓDIGO TÉCNICO DE LA EDIFICACIÓN DB-SE-F SEGURIDAD ESTRUCTURAL, FÁBRICA**

Real Decreto 314/2006, del Ministerio de Vivienda del 17 de marzo de 2006

B.O.E.74 28.03.06

MODIFICACIÓN R.D.314/2006. R.D.1371/2007 B.O.E.254 23.10.07

corrección de errores R.D.1371/2007 B.O.E.304 20.12.07

Corrección de errores del R.D.314/2006 B.O.E.22 25.01.08

MODIFICACIÓN R.D.314/2006. R.D.1675/2008 del Ministerio de Vivienda B.O.E.252 18.10.08

MODIFICACIÓN R.D.314/2006. ORDEN VIV/984/2009 del Ministerio de Vivienda

B.O.E.99 23.04.09

corrección de errores y erratas de la ORDEN VIV/984/2009 del Ministerio de Vivienda

B.O.E.99 23.09.09

MODIFICACIÓN R.D.314/2006

R.D.173/2010. Accesibilidad y no discriminación de las personas con discapacidad B.O.E.61 11.03.10

ESTRUCTURAS DE FORJADOS**INSTRUCCIÓN DE HORMIGÓN ESTRUCTURAL (EHE-08)**

Real Decreto 1247/2008 de 18 de julio de 2008 del Ministerio de Fomento B.O.E. 22.08.08

Corrección de errores R.D.1247/2008 (EHE-08) del Ministerio de Fomento B.O.E. 24.12.08

FABRICACIÓN Y EMPLEO DE ELEMENTOS RESISTENTES PARA PISOS Y CUBIERTAS

Real Decreto 1630/1980 de 18 de julio de 1980 de la Presidencia del Gobierno 08.08.80



MODIFICACIÓN DE FICHAS TÉCNICAS A QUE SE REFIERE EL REAL DECRETO ANTERIOR SOBRE AUTORIZACIÓN DE USO PARA LA FABRICACIÓN Y EMPLEO DE ELEMENTOS RESISTENTES DE PISOS Y CUBIERTAS

Orden de 29 de noviembre de 1989 del Ministerio de Obras Públicas y Urbanismo 16.12.89

ALAMBRES TREFILADOS LISOS Y CORRUGADOS PARA MALLAS ELECTROSOLDADAS Y VIGUETAS SEMIRRESISTENTES DE HORMIGÓN ARMADO PARA LA CONSTRUCCIÓN

Real Decreto 2702/1985 de 18 de diciembre de 1985 del Ministerio de Industria y Energía 28.02.86

CERTIFICACIÓN DE CONFORMIDAD A NORMAS COMO ALTERNATIVA DE LA HOMOLOGACIÓN DE ALAMBRES TREFILADOS LISOS Y CORRUGADOS EMPLEADOS EN LA FABRICACIÓN DE MALLAS ELECTROSOLDADAS Y VIGUETAS SEMIRRESISTENTES DE HORMIGÓN ARMADO

Orden de 8 de marzo de 1994 del Ministerio de Industria y Energía B.O.E.69 22.03.94

ACTUALIZACIÓN DE LAS FICHAS DE AUTORIZACIÓN DE USO DE SISTEMAS DE FORJADOS

Resolución de 30 de enero de 1997 del Ministerio de Fomento 06.03.97

ESTRUCTURAS DE HORMIGÓN

INSTRUCCIÓN DE HORMIGÓN ESTRUCTURAL (EHE-08)

Real Decreto 1247/2008 de 18 de julio de 2008 del Ministerio de Fomento B.O.E. 22.08.08

Corrección de errores R.D.1247/2008 (EHE-08) del Ministerio de Fomento B.O.E. 24.12.08

HOMOLOGACIÓN DE LAS ARMADURAS ACTIVAS DE ACERO PARA HORMIGÓN PRETENSADO

R Decreto 2365/1985 de 20 de noviembre de 1985 del Ministerio de Industria y Energía B.O.E.305 21.12.85

CERTIFICACIÓN DE CONFORMIDAD A NORMAS COMO ALTERNATIVA DE LA HOMOLOGACIÓN DE LAS ARMADURAS ACTIVAS DE ACERO PARA HORMIGÓN PRETENSADO

Orden de 8 de marzo de 1994 del Ministerio de Industria y Energía B.O.E.69 22.03.94

ESTRUCTURAS DE MADERA

CÓDIGO TÉCNICO DE LA EDIFICACIÓN. DB-SE-M SEGURIDAD ESTRUCTURAL, MADERA

Real Decreto 314/2006, del Ministerio de Vivienda del 17 de marzo de 2006 B.O.E.74 28.03.06

MODIFICACIÓN R.D.314/2006. R.D.1371/2007 B.O.E.254 23.10.07

corrección de errores R.D.1371/2007 B.O.E.304 20.12.07

Corrección de errores del R.D.314/2006 B.O.E.22 25.01.08

MODIFICACIÓN R.D.314/2006. R.D.1675/2008 del Ministerio de Vivienda B.O.E.252 18.10.08

MODIFICACIÓN R.D.314/2006. ORDEN VIV/984/2009 del Ministerio de Vivienda B.O.E.99 23.04.09

corrección de errores y erratas de la ORDEN VIV/984/2009 del Ministerio de Vivienda B.O.E.99 23.09.09

MODIFICACIÓN R.D.314/2006

R.D.173/2010. Accesibilidad y no discriminación de las personas con discapacidad B.O.E.61 11.03.10

FONTANERÍA

CÓDIGO TÉCNICO DE LA EDIFICACIÓN. DB-HS-4 SALUBRIDAD, SUMINISTRO DE AGUA

Real Decreto 314/2006, del Ministerio de Vivienda del 17 de marzo de 2006 B.O.E.74 28.03.06

MODIFICACIÓN R.D.314/2006. R.D.1371/2007 B.O.E.254 23.10.07

corrección de errores R.D.1371/2007 B.O.E.304 20.12.07

Corrección de errores del R.D.314/2006 B.O.E.22 25.01.08

MODIFICACIÓN R.D.314/2006. R.D.1675/2008 del Ministerio de Vivienda B.O.E.252 18.10.08

MODIFICACIÓN R.D.314/2006. ORDEN VIV/984/2009 del Ministerio de Vivienda B.O.E.99 23.04.09

corrección de errores y erratas de la ORDEN VIV/984/2009 del Ministerio de Vivienda B.O.E.99 23.09.09

MODIFICACIÓN R.D.314/2006

R.D.173/2010. Accesibilidad y no discriminación de las personas con discapacidad B.O.E.61 11.03.10



ESPECIFICACIONES TÉCNICAS DE LOS APARATOS SANITARIOS CERÁMICOS PARA LOS LOCALES ANTES CITADOS

Orden de 14 de mayo de 1986 del Ministerio de Industria y Energía 04.07.86
 Derogado parcialmente por Real Decreto 442/2007 de 3 de abril del Ministerio de Industria, Turismo y Comercio 01.05.07

MODIFICACIÓN DE LAS ESPECIFICACIONES TÉCNICAS DE LOS APARATOS SANITARIOS CERÁMICOS PARA COCINAS Y LAVADEROS

Orden de 23 de diciembre de 1986 del Ministerio de Industria y Energía 21.01.87

NORMAS TÉCNICAS DE LAS GRIFERÍAS SANITARIAS PARA SU UTILIZACIÓN EN LOCALES DE HIGIENE CORPORAL, COCINAS Y LAVADEROS

Real Decreto 358/1985, de 23 de enero del Ministerio de Industria y Energía B.O.E.70 22.03.85

NORMAS TÉCNICAS SOBRE CONDICIONES PARA HOMOLOGACIÓN DE GRIFERÍAS

Orden de 15 de abril de 1985 del Ministerio de Industria y Energía 20.04.85
 Corrección de errores 27.04.85

CERTIFICACIÓN DE CONFORMIDAD A NORMAS COMO ALTERNATIVA DE LA HOMOLOGACIÓN DE LA GRIFERÍA SANITARIA PARA UTILIZAR EN LOCALES DE HIGIENE CORPORAL, COCINAS Y LAVADEROS

Orden de 12 de junio de 1989 del Ministerio de Industria y Energía B.O.E.161 07.07.89

HABITABILIDAD**CÓDIGO TÉCNICO DE LA EDIFICACIÓN. DB-SU SEGURIDAD DE UTILIZACIÓN**

Real Decreto 314/2006, del Ministerio de Vivienda del 17 de marzo de 2006 B.O.E.74 28.03.06

MODIFICACIÓN R.D.314/2006. R.D.1371/2007 B.O.E.254 23.10.07

corrección de errores R.D.1371/2007 B.O.E.304 20.12.07

Corrección de errores del R.D.314/2006 B.O.E.22 25.01.08

MODIFICACIÓN R.D.314/2006. R.D.1675/2008 del Ministerio de Vivienda B.O.E.252 18.10.08

MODIFICACIÓN R.D.314/2006. ORDEN VIV/984/2009 del Ministerio de Vivienda B.O.E.99 23.04.09

corrección de errores y erratas de la ORDEN VIV/984/2009 del Ministerio de Vivienda B.O.E.99 23.09.09

MODIFICACIÓN R.D.314/2006

R.D.173/2010. Accesibilidad y no discriminación de las personas con discapacidad B.O.E.61 11.03.10

CÓDIGO TÉCNICO DE LA EDIFICACIÓN. DB-HS-3 SALUBRIDAD, CALIDAD DEL AIRE INTERIOR

Real Decreto 314/2006, del Ministerio de Vivienda del 17 de marzo de 2006 B.O.E.74 28.03.06

MODIFICACIÓN R.D.314/2006. R.D.1371/2007 B.O.E.254 23.10.07

corrección de errores R.D.1371/2007 B.O.E.304 20.12.07

Corrección de errores del R.D.314/2006 B.O.E.22 25.01.08

MODIFICACIÓN R.D.314/2006. R.D.1675/2008 del Ministerio de Vivienda B.O.E.252 18.10.08

MODIFICACIÓN R.D.314/2006. ORDEN VIV/984/2009 del Ministerio de Vivienda B.O.E.99 23.04.09

corrección de errores y erratas de la ORDEN VIV/984/2009 del Ministerio de Vivienda B.O.E.99 23.09.09

MODIFICACIÓN R.D.314/2006

R.D.173/2010. Accesibilidad y no discriminación de las personas con discapacidad B.O.E.61 11.03.10

SIMPLIFICACIÓN DE TRAMITES PARA EXPEDICIÓN DE LA CEDULA DE HABITABILIDAD

Decreto 469/1972, de 24 de febrero de 1972 del Ministerio de Vivienda B.O.E.56 06.03.72



MODIFICACIÓN EL ART.3.0 DEL DECRETO 469/1972 SOBRE EXPEDICIÓN DE CÉDULAS DE HABITABILIDAD

R. D. 1320/1979 de 10 de mayo de 1979 del Ministerio de Obras Públicas y Urbanismo
B.O.E.136 07.06.79

MODIFICACIÓN DE LOS ART.2 Y 4 DEL DECRETO 462/1971 DE 11 DE MARZO SOBRE EXPEDICIÓN DE CÉDULAS DE HABITABILIDAD

R. D. 129/1985 de 23 de enero de 1985 del Ministerio de Obras Públicas y Urbanismo
B.O.E.33 07.02.85

INSTALACIONES ESPECIALES**CÓDIGO TÉCNICO DE LA EDIFICACIÓN. DB-SU-8 SEGURIDAD DE UTILIZACIÓN, SEGURIDAD FRENTE AL RIESGO CAUSADO POR LA ACCIÓN DEL RAYO**

Real Decreto 314/2006, del Ministerio de Vivienda del 17 de marzo de 2006 B.O.E.74 28.03.06

MODIFICACIÓN R.D.314/2006. R.D.1371/2007 B.O.E.254 23.10.07

corrección de errores R.D.1371/2007 B.O.E.304 20.12.07

Corrección de errores del R.D.314/2006 B.O.E.22 25.01.08

MODIFICACIÓN R.D.314/2006. R.D.1675/2008 del Ministerio de Vivienda B.O.E.252 18.10.08

MODIFICACIÓN R.D.314/2006. ORDEN VIV/984/2009 del Ministerio de Vivienda
B.O.E.99 23.04.09

corrección de errores y erratas de la ORDEN VIV/984/2009 del Ministerio de Vivienda
B.O.E.99 23.09.09

MODIFICACIÓN R.D.314/2006

R.D.173/2010. Accesibilidad y no discriminación de las personas con discapacidad
B.O.E.61 11.03.10

PROHIBICIÓN DE PARARRAYOS RADIATIVOS

Real Decreto 1428/1986, de 13 de junio de 1986, del Ministerio de Industria y Energía
B.O.E.165 11.07.86

MODIFICACIÓN DEL R.D.1428/1986, DE 13 DE JUNIO, SOBRE PARARRAYOS RADIATIVOS

Real Decreto 903/ 1987 de 13 de julio de 1987 del Ministerio de Industria y Energía
B.O.E.165 11.07.87

REGLAMENTO DE SEGURIDAD PARA PLANTAS E INSTALACIONES FRIGORIFICAS

Real Decreto 3099/1977, de 8 de septiembre del Ministerio de Industria y Energía
B.O.E.291 06.12.77

Corrección de errores B.O.E.9 11.01.78

Corrección de errores B.O.E.34 09.02.78

INSTRUCCIONES COMPLEMENTARIAS DENOMINADAS INSTRUCCIONES MI IF CON ARREGLO A LO DISPUESTO EN EL REGLAMENTO DE SEGURIDAD PARA PLANTAS E INSTALACIONES FRIGORIFICAS

Orden de 24 de enero de 1978 del Ministerio de Industria y Energía B.O.E.29 03.02.78

MODIFICACIÓN DEL REGLAMENTO DE SEGURIDAD PARA PLANTAS E INSTALACIONES FRIGORIFICAS

Real Decreto 394/1979 de 02 de febrero del Ministerio de Industria y Energía B.O.E.57 07.03.79

MODIFICACIÓN DE LOS ARTÍCULOS 28, 29 Y 30 DEL REGLAMENTO DE SEGURIDAD PARA PLANTAS E INSTALACIONES FRIGORIFICAS

Real Decreto 754/1981 de 13 de marzo del Ministerio de Industria y Energía B.O.E.101 28.04.81

MODIFICACIÓN DE LA INSTRUCCIÓN TÉCNICA COMPLEMENTARIA MI-IF 005 DEL REGLAMENTO DE SEGURIDAD PARA PLANTAS E INSTALACIONES FRIGORIFICAS.

Orden de 4 de noviembre de 1992 del Ministerio de Industria y Energía B.O.E.276 17.11.92

ADAPTACIÓN AL PROGRESO TÉCNICO DE LAS INSTRUCCIONES TÉCNICAS COMPLEMENTARIAS MI-IF 002, MI-IF 004, MI-IF 009 Y MI-IF 010 DEL REGLAMENTO DE SEGURIDAD PARA PLANTAS E

INSTALACIONES FRIGORIFICAS

Orden de 23 de noviembre de 1994, del Ministerio de Industria y Energía B.O.E.288 02.12.94

MODIFICACIÓN DE LAS INSTRUCCIONES TÉCNICAS COMPLEMENTARIAS MI-IF002, MI-IF004, MI-IF008, MI-IF009 Y MI-IF010 DEL REGLAMENTO DE SEGURIDAD PARA PLANTAS E INSTALACIONES FRIGORÍFICAS

Orden de 24 de abril de 1996, del Ministerio de Industria y Energía B.O.E.114 10.05.96

RECTIFICACIÓN DE LA TABLA I DE LA MI-IF004 DE LA ORDEN DE 24 DE ABRIL DE 1996, MODIFICACIÓN DE LAS I.T.C. MI-IF002, MI-IF004, MI-IF008, MI-IF009 Y MI-IF010 DEL REGLAMENTO DE SEGURIDAD PARA PLANTAS E INSTALACIONES FRIGORÍFICAS

Orden de 26 de febrero de 1997, del Ministerio de Industria y Energía B.O.E.60 11.03.97

MODIFICACIÓN DE LAS I.T.C. MI-IF002, MI-IF004, Y MI-IF009 DEL REGLAMENTO DE SEGURIDAD PARA PLANTAS E INSTALACIONES FRIGORÍFICAS

Orden de 23 de diciembre de 1998, del Ministerio de Industria y Energía B.O.E.10 12.01.99

MODIFICACIÓN DE LAS INSTRUCCIONES TÉCNICAS COMPLEMENTARIAS MI-IF002, MI-IF004 Y MI-IF009 DEL REGLAMENTO DE SEGURIDAD PARA PLANTAS E INSTALACIONES FRIGORÍFICAS

Orden de 29 de noviembre de 2001 del Ministerio de Ciencia y Tecnología B.O.E.293 07.12.01

MODIFICACIÓN DE LAS INSTRUCCIONES TÉCNICAS COMPLEMENTARIAS MI-IF002, MI-IF004 Y MI-IF009 DEL REGLAMENTO DE SEGURIDAD PARA PLANTAS E INSTALACIONES FRIGORÍFICAS

Orden CTE/319/2002 de 05 de diciembre de 2002 del Ministerio de Ciencia y Tecnología B.O.E.301 17.12.02

PROYECCIÓN, CONSTRUCCIÓN, PUESTA EN SERVICIO Y EXPLOTACIÓN DE LAS INSTALACIONES DE TRANSPORTE DE PERSONAS POR CABLE

Real Decreto 596/2002 de 28 de junio de 2002 del Ministerio de Presidencia B.O.E.163 09.07.02

REGLAMENTO SOBRE INSTALACIÓN Y UTILIZACIÓN DE APARATOS DE RAYOS X CON FINES DE DIAGNÓSTICO MÉDICO

Real Decreto 1085/2009 de 3 de julio de 2009 del Ministerio de Presidencia B.O.E.173 18.07.09

MEDIO AMBIENTE E IMPACTO AMBIENTAL

REGLAMENTO DE ACTIVIDADES MOLESTAS, INSALUBRES, NOCIVAS Y PELIGROSAS DE 30 DE NOVIEMBRE DE 1961

Este reglamento queda derogado por la Ley 34/2007, de 15 de noviembre. No obstante, mantendrá su vigencia en aquellas comunidades y ciudades autónomas que no tengan normativa aprobada en la materia, en tanto no se dicte dicha normativa.

APLICACION DEL REGLAMENTO DE ACTIVIDADES MOLESTAS, INSALUBRES, NOCIVAS Y PELIGROSAS DE 30 DE NOVIEMBRE DE 1961 (DG 12-A, DISP. 1084) EN LAS ZONAS DE DOMINIO PÚBLICO Y SOBRE ACTIVIDADES EJECUTABLES DIRECTAMENTE POR ÓRGANOS OFICIALES

Decreto 2183/1968, de 16 de agosto, del Ministerio de la Gobernación B.O.E.227 20.09.68

Corrección errores B.O.E.242 08.10.68

Este reglamento queda derogado por la Ley 34/2007, de 15 de noviembre. No obstante, mantendrá su vigencia en aquellas comunidades y ciudades autónomas que no tengan normativa aprobada en la materia, en tanto no se dicte dicha normativa.

INSTRUCCIONES COMPLEMENTARIAS PARA LA APLICACIÓN DEL REGLAMENTO ANTES CITADO

Orden de 15 de marzo de 1963 del Ministerio de la Gobernación 02.04.63

Este reglamento queda derogado por la Ley 34/2007, de 15 de noviembre. No obstante, mantendrá su vigencia en aquellas comunidades y ciudades autónomas que no tengan normativa aprobada en la materia, en tanto no se dicte dicha normativa.

CALIDAD DEL AIRE Y PROTECCIÓN DE LA ATMÓSFERA

Ley 34/2007 de 15 de noviembre de la Jefatura del Estado B.O.E.275 16.11.07

Queda derogado el Reglamento de Actividades Molestas, Insalubres, Nocivas y Peligrosas, aprobado por Decreto 2414/1961, de 30 de noviembre. No obstante, el citado Reglamento mantendrá su vigencia en



aquellas comunidades y ciudades autónomas que no tengan normativa aprobada en la materia, en tanto no se dicte dicha normativa.

TEXTO REFUNDIDO DE EVALUACIÓN DE IMPACTO AMBIENTAL DE PROYECTOS

Real Decreto Legislativo 1/2008 de 11 de enero del Ministerio de Medio Ambient
B.O.E.23 26.01.08

MODIFICACIÓN R.D.L.1/2008. Ley 6/2010 de 24 de marzo de la Jefatura del Estado
B.O.E. 25.03.2010

EMISIONES SONORAS EN EL ENTORNO DEBIDAS A DETERMINADAS MÁQUINAS DE USO AL AIRE LIBRE

Real Decreto 212/2002 de 22 de febrero de 2002 B.O.E.52 01.03.02

MODIFICA R.D.212/2002. Real Decreto 524/2006, de 28 de abril de 2006B.O.E.106 04.05.06

REGLAMENTO QUE ESTABLECE CONDICIONES DE PROTECCIÓN DEL DOMINIO PÚBLICO RADIOELÉCTRICO, RESTRICCIONES A LAS EMISIONES RADIOELÉCTRICAS Y MEDIDAS DE PROTECCIÓN SANITARIA FRENTE A EMISIONES RADIOELÉCTRICAS

Real Decreto 1066/2001 de 28 de septiembre de 2001 del Ministerio de la Presidencia
B.O.E.234 29.09.01

Corrección de errores B.O.E.257 26.10.01

Corrección de errores B.O.E.91 16.04.02

Corrección de errores B.O.E.93 18.04.02

LEY DE PREVENCIÓN Y CONTROL INTEGRADOS DE LA CONTAMINACIÓN

Ley 16/2002 de 01 de julio de 2002 B.O.E.157 02.07.02

REGLAMENTO PARA EL DESARROLLO Y LA EJECUCIÓN DE LA LEY 16/2002, DE 01 DE JULIO, DE PREVENCIÓN Y CONTROL INTEGRADOS DE LA CONTAMINACIÓN

Real Decreto 509/2007, de 20 de abril de 2007, de Ministerio de Medio Ambiente
B.O.E.96 21.04.07

OZONO EN EL AIRE AMBIENTE

Real Decreto 1796/2003 de 26 de diciembre de 2003 del Ministerio de la Presidencia
B.O.E.11 13.01.04

RESPONSABILIDAD MEDIOAMBIENTAL

ley 26/2007 de 23 de abril de 2007 de Jefatura del Estado B.O.E.255 24.10.07

Real Decreto 2090/2008 de 22 de diciembre del Ministerio de Medio Ambiente,
y Medio Rural y Marino B.O.E.308 23.12.08

PROTECCIÓN CONTRA INCENDIOS

CÓDIGO TÉCNICO DE LA EDIFICACIÓN. DB-SI SEGURIDAD EN CASO DE INCENDIO
Real Decreto 314/2006, del Ministerio de Vivienda del 17 de marzo de 2006B.O.E.74 28.03.06

MODIFICACIÓN R.D.314/2006. R.D.1371/2007 B.O.E.254 23.10.07

corrección de errores R.D.1371/2007 B.O.E.304 20.12.07

Corrección de errores del R.D.314/2006 B.O.E.22 25.01.08

MODIFICACIÓN R.D.314/2006. R.D.1675/2008 del Ministerio de ViviendaB.O.E.252 18.10.08

MODIFICACIÓN R.D.314/2006. ORDEN VIV/984/2009 del Ministerio de Vivienda
B.O.E.99 23.04.09

corrección de errores y erratas de la ORDEN VIV/984/2009 del Ministerio de Vivienda
B.O.E.99 23.09.09

MODIFICACIÓN R.D.314/2006

R.D.173/2010. Accesibilidad y no discriminación de las personas con discapacidad
B.O.E.61 11.03.10

REGLAMENTO DE SEGURIDAD CONTRA INCENDIOS EN ESTABLECIMIENTOS INDUSTRIALES

R.D.2267/2004 3 de diciembre de 2004 Ministerio de Industria, Turismo y Comercio
B.O.E.303 17.12.04

Corrección de errores B.O.E.55 05.03.05



CLASIFICACIÓN DE LOS PRODUCTOS DE CONSTRUCCIÓN Y DE LOS ELEMENTOS CONSTRUCTIVOS EN FUNCIÓN DE SUS PROPIEDADES DE REACCIÓN Y DE RESISTENCIA FRENTE AL FUEGO

Real Decreto 312/2005 de 18 de marzo de 2005 del Ministerio de Presidencia B.O.E.79 02.04.05

MODIFICACIÓN DEL REAL DECRETO 312/2005 DE CLASIFICACIÓN DE LOS PRODUCTOS DE CONSTRUCCIÓN Y DE LOS ELEMENTOS CONSTRUCTIVOS EN FUNCIÓN DE SUS PROPIEDADES DE REACCIÓN Y DE RESISTENCIA FRENTE AL FUEGO

Real Decreto 110/2008 de 1 de febrero de 2008 del Ministerio de Presidencia B.O.E.37 12.02.08

REGLAMENTO DE INSTALACIONES DE PROTECCIÓN CONTRA INCENDIOS

Real Decreto 1942/1993 de 5 de noviembre de 1993 del Ministerio de Industria y Energía

B.O.E.298 14.12.93

Corrección de errores

B.O.E.109 07.05.94

NORMAS DE PROCEDIMIENTO Y DESARROLLO DEL REAL DECRETO 1942/1993, DE 5 DE NOVIEMBRE, POR EL QUE SE APRUEBA EL REGLAMENTO DE INSTALACIONES DE PROTECCIÓN CONTRA INCENDIOS Y SE REVISA EL ANEXO I Y LOS APÉNDICES DEL MISMO

Orden de 16 de Abril de 1998 del Ministerio de Industria y Energía B.O.E.101 28.04.98

PROYECTOS

CÓDIGO TÉCNICO DE LA EDIFICACIÓN

Real Decreto 314/2006, del Ministerio de Vivienda del 17 de marzo de 2006 B.O.E.74 28.03.06

MODIFICACIÓN R.D.314/2006. R.D.1371/2007 B.O.E.254 23.10.07

corrección de errores R.D.1371/2007 B.O.E.304 20.12.07

Corrección de errores del R.D.314/2006 B.O.E.22 25.01.08

MODIFICACIÓN R.D.314/2006. R.D.1675/2008 del Ministerio de Vivienda B.O.E.252 18.10.08

MODIFICACIÓN R.D.314/2006. ORDEN VIV/984/2009 del Ministerio de Vivienda

B.O.E.99 23.04.09

corrección de errores y erratas de la ORDEN VIV/984/2009 del Ministerio de Vivienda

B.O.E.99 23.09.09

MODIFICACIÓN R.D.314/2006

R.D.173/2010. Accesibilidad y no discriminación de las personas con discapacidad

B.O.E.61 11.03.10

LEY DE ORDENACIÓN DE LA EDIFICACIÓN

Ley 38/1999 de 5 de noviembre de 1999, de Jefatura del Estado B.O.E.266 06.11.99

NORMAS SOBRE LA REDACCIÓN DE PROYECTOS Y LA DIRECCIÓN DE OBRAS DE EDIFICACIÓN

Decreto 462/1971 de 11 de marzo de 1971 del Ministerio de Vivienda B.O.E.71 24.03.71

MODIFICACIÓN DEL ARTÍCULO 3 DEL DECRETO 462/71

R. D. 129/1985 de 23 de enero de 1985 del Ministerio de Obras Públicas y Urbanismo

B.O.E.33 07.02.85

TEXTO REFUNDIDO DE LA LEY DE CONTRATOS DE LAS ADMINISTRACIONES PÚBLICAS

Real Decreto Legislativo 2/2000 de 16 de junio de 2000, del Ministerio de Hacienda

B.O.E.148 21.06.00

Corrección errores B.O.E.227 21.09.00

Se deroga excepto el capítulo IV del título V del libro II, con efectos de 30 de abril de 2008, por Ley 30/2007, de 30 de octubre

B.O.E.261 31.10.07

CONTRATOS DEL SECTOR PÚBLICO

Ley 30/2007, de 30 de Octubre de 2007, de Jefatura del Estado B.O.E.261 31.10.07

Entrada en vigor el 30 de abril de 2008

TEXTO REFUNDIDO DE LA LEY DEL SUELO

Real Decreto Legislativo 2/2008 de 20 de junio de 2008 del Ministerio de Vivienda

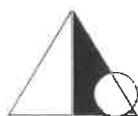

B.O.E.154 26.06.08

RESIDUOS**CÓDIGO TÉCNICO DE LA EDIFICACIÓN. DB-HS-2 SALUBRIDAD, RECOGIDA Y EVACUACIÓN DE RESIDUOS**

Real Decreto 314/2006, del Ministerio de Vivienda del 17 de marzo de 2006	B.O.E.74	28.03.06
MODIFICACIÓN R.D.314/2006. R.D.1371/2007	B.O.E.254	23.10.07
corrección de errores R.D.1371/2007	B.O.E.304	20.12.07
Corrección de errores del R.D.314/2006	B.O.E.22	25.01.08
MODIFICACIÓN R.D.314/2006. R.D.1675/2008 del Ministerio de Vivienda	B.O.E.252	18.10.08
MODIFICACIÓN R.D.314/2006. ORDEN VIV/984/2009 del Ministerio de Vivienda	B.O.E.99	23.04.09
corrección de errores y erratas de la ORDEN VIV/984/2009 del Ministerio de Vivienda	B.O.E.99	23.09.09
MODIFICACIÓN R.D.314/2006		
R.D.173/2010. Accesibilidad y no discriminación de las personas con discapacidad	B.O.E.61	11.03.10

PRODUCCIÓN Y GESTIÓN DE LOS RESIDUOS DE CONSTRUCCIÓN Y DEMOLICIÓN

Real Decreto 105/2008 de 1 de febrero de 2008 del Ministerio de la Presidencia	B.O.E.38	13.02.08
--	----------	----------

OPERACIONES DE VALORIZACIÓN Y ELIMINACIÓN DE RESIDUOS Y LA LISTA EUROPEA DE RESIDUOS

Orden MAM/304/2002 de 8 de febrero de 2002 del Ministerio de Medio Ambiente	B.O.E.43	19.02.02
Corrección de errores	B.O.E.61	12.03.02

ELIMINACIÓN DE RESIDUOS MEDIANTE DEPÓSITO EN VERTEDERO

Real Decreto 1481/2001 de 27 de diciembre de 2001 del Ministerio de Medio Ambiente	B.O.E.25	29.01.02
Se modifica el art. 8.1.b).10, por Real Decreto 105/2008, de 1 de febrero	B.O.E.38	13.02.08

SEGURIDAD Y SALUD**PREVENCIÓN DE RIESGOS LABORALES**

Ley 31/1995 de 8 de noviembre de 1995 de la Jefatura del Estado	B.O.E.269	10.11.95
---	-----------	----------

PREVENCIÓN DE RIESGOS LABORALES. DESARROLLO ART.24 LEY 31/1995

R.D. 171/2004 de 30 de enero de 2004 del Ministerio de Trabajo y Asuntos Sociales	B.O.E.27	31.01.04
Corrección de errores	B.O.E.60	10.03.04

LEY DE REFORMA DEL MARCO NORMATIVO DE LA PREVENCIÓN DE RIESGOS LABORALES

Ley 54/2003 de 12 de diciembre de 2003 de Jefatura del Estado	B.O.E.298	13.12.03
---	-----------	----------

REGLAMENTO DE LOS SERVICIOS DE PREVENCIÓN

R. D. 39/1997 de 17 de enero de 1997 del Ministerio de Trabajo y Asuntos Sociales	B.O.E.27	31.01.97
---	----------	----------

Se modifican las disposiciones final segunda y adicional quinta, por real decreto 780/1998,

de 30 de abril B.O.E.104 01.05.98

Se modifica el art. 22, por Real Decreto 688/2005, de 10 de junio B.O.E.139 11.06.05

Se modifican los arts. 1, 2, 7, 16, 19 a 21, 29 a 32, 35 y 36 y AÑADE el 22 bis, 31 bis, 33 bis y las disposiciones adicionales 10, 11 y 12, por Real Decreto 604/2006, de 19 de mayo

B.O.E.127 29.05.06

MODIFICACIÓN R.D.39/1997

Real Decreto 604/2006 de 19 de mayo del Ministerio de Trabajo y Asuntos Sociales	B.O.E.127	29.05.06
--	-----------	----------



MODIFICACIÓN R.D.39/1997

Real Decreto 337/2010 de 19 de marzo del Ministerio de Trabajo e Inmigración	B.O.E.	23.03.2010
--	--------	------------

DISPOSICIONES MÍNIMAS DE SEGURIDAD Y SALUD EN LAS OBRAS DE CONSTRUCCIÓN

Real Decreto 1627/1997 de 24 de octubre de 1997 del Ministerio de la Presidencia		
	B.O.E.256	25.10.97
Se modifica el anexo IV por Real Decreto 2177/2004	B.O.E.274	13.11.04

Real Decreto 604/2006 de 19 de mayo del Ministerio de Trabajo y Asuntos Sociales	B.O.E.127	29.05.06
--	-----------	----------

MODIFICA R.D.1627/1997

Real Decreto 337/2010 de 19 de marzo del Ministerio de Trabajo e Inmigración	B.O.E.	23.03.2010
--	--------	------------

DISPOSICIONES MÍNIMAS DE SEGURIDAD Y SALUD PARA LA UTILIZACIÓN POR LOS TRABAJADORES DE LOS EQUIPOS DE TRABAJO

Real Decreto 1215/1997 de 18 de julio de 1997 del Ministerio de la Presidencia	B.O.E.188	07.08.97
--	-----------	----------

MODIFICACIÓN R.D.1215/1997

Real Decreto 2177/2004 de 12 de noviembre del Ministerio de la Presidencia	B.O.E.274	13.11.04
--	-----------	----------

DISPOSICIONES MÍNIMAS EN MATERIA DE SEÑALIZACIÓN DE SEGURIDAD Y SALUD EN EL TRABAJO

R Decreto 485/1997 de 14 de abril de 1997 del Ministerio de Trabajo y Asuntos Sociales	B.O.E.97	23.04.97
--	----------	----------

DISPOSICIONES MÍNIMAS DE SEGURIDAD Y SALUD EN LOS LUGARES DE TRABAJO

R Decreto 486/1997 de 14 de abril de 1997 del Ministerio de Trabajo y Asuntos Sociales	B.O.E.97	23.04.77
--	----------	----------

Se modifica el anexo I, por Real Decreto 2177/2004, de 12 de noviembre	B.O.E.274	13.11.04
--	-----------	----------

REGLAMENTO DE LA INFRAESTRUCTURA PARA LA CALIDAD Y SEGURIDAD INDUSTRIAL

Real Decreto 2200/1995, de 28 de diciembre de 1995 del Ministerio de Trabajo	B.O.E.32	26.02.96
Corrección de errores	B.O.E.57	06.03.96

MODIFICACIÓN DEL REAL DECRETO 2200/1995 POR EL QUE SE APRUEBA EL REGLAMENTO DE LA INFRAESTRUCTURA PARA LA CALIDAD Y SEGURIDAD INDUSTRIAL

Real Decreto 411/1997, de 21 de marzo de 1997 del Ministerio de Industria y Energía	B.O.E.100	26.04.97
---	-----------	----------

ADAPTACIÓN DE LA LEGISLACIÓN DE PREVENCIÓN DE RIESGOS LABORALES A LA ADMINISTRACIÓN GENERAL DEL ESTADO

Real Decreto 1488/1998 de 30 de julio de 1998 del Ministerio de la Presidencia	B.O.E.170	17.07.98
--	-----------	----------

Corrección de errores	B.O.E.182	31.07.98
-----------------------	-----------	----------

DISPOSICIONES MÍNIMAS DE SEGURIDAD Y SALUD EN EL TRABAJO EN EL ÁMBITO DE LAS EMPRESAS DE TRABAJO TEMPORAL

Real Decreto 216/1999 de 5 de febrero de 1999 del Ministerio de Trabajo	B.O.E.47	24.02.99
---	----------	----------

LEY REGULADORA DE LA SUBCONTRATACIÓN EN EL SECTOR DE LA CONSTRUCCIÓN

Ley 32/2006 de 18 de octubre de 2006 de la Jefatura del Estado	B.O.E.250	19.10.06
--	-----------	----------

MODIFICA L.32/2006. R.D.337/2010 de 19 de marzo del Ministerio de Trabajo e Inmigración	B.O.E.	3.03.2010
---	--------	-----------



DESARROLLO DE LA LEY 32/2006 REGULADORA DE LA SUBCONTRATACIÓN EN EL SECTOR DE LA CONSTRUCCIÓN

R D. 1109/2007 de 24 de agosto de 2007 del Ministerio de Trabajo y Asuntos Sociales

B.O.E.204 25.08.07

Corrección de errores B.O.E.219 12.09.07

MODIFICA R.D.1109/2007. R.D.337/2010 de 19 de marzo del Min.de Trabajo e Inmigración

B.O.E. 23.03.2010

DISPOSICIONES MÍNIMAS DE SEGURIDAD Y SALUD APLICABLES A LOS TRABAJOS CON RIESGO DE EXPOSICIÓN AL AMIANTO

Real Decreto 396/2006 de 31 de marzo de 2006 del Ministerio de la Presidencia

11.04.06

PROTECCIÓN DE LA SALUD Y LA SEGURIDAD DE LOS TRABAJADORES FRENTE A LOS RIESGOS DERIVADOS O QUE PUEDAN DERIVARSE DE LA EXPOSICIÓN A VIBRACIONES MECÁNICAS

Real Decreto 1311/2005 de 4 de noviembre de 2005 del Ministerio de Trabajo y Asuntos Sociales

05.11.05

DISPOSICIONES MÍNIMAS PARA LA PROTECCIÓN DE LA SALUD Y SEGURIDAD DE LOS TRABAJADORES FRENTE AL RIESGO ELÉCTRICO

Real Decreto 614/2001 de 8 de junio de 2001 del Ministerio de la Presidencia

21.06.01

PROTECCIÓN DE LA SALUD Y SEGURIDAD DE LOS TRABAJADORES CONTRA LOS RIESGOS RELACIONADOS CON LOS AGENTES QUÍMICOS DURANTE EL TRABAJO

Real Decreto 374/2001 de 6 de abril de 2001 del Ministerio de la Presidencia

01.05.01

DISPOSICIONES MÍNIMAS DE SEGURIDAD Y SALUD RELATIVAS A LA UTILIZACIÓN POR LOS TRABAJADORES DE EQUIPOS DE PROTECCIÓN INDIVIDUAL

Real Decreto 773/1997 de 30 de mayo de 1997 de Ministerio de Presidencia

12.06.97

PROTECCIÓN DE LOS TRABAJADORES CONTRA LOS RIESGOS RELACIONADOS CON LA EXPOSICIÓN A AGENTES CANCERÍGENOS DURANTE EL TRABAJO

Real Decreto 665/1997 de 12 de mayo de 1997 de Ministerio de Presidencia

24.05.97

PROTECCIÓN DE LOS TRABAJADORES CONTRA LOS RIESGOS RELACIONADOS CON LA EXPOSICIÓN A AGENTES BIOLÓGICOS DURANTE EL TRABAJO

Real Decreto 664/1997 de 12 de mayo de 1997 de Ministerio de Presidencia

24.05.97

DISPOSICIONES MÍNIMAS DE SEGURIDAD Y SALUD RELATIVAS A LA MANIPULACIÓN MANUAL DE CARGAS QUE ENTRAÑE RIESGOS, EN PARTICULAR DORSOLUMBARES, PARA LOS TRABAJADORES

Real Decreto 487/1997 de 14 de abril de 1997 de Ministerio de Presidencia

13.04.97

ORDENANZA GENERAL DE SEGURIDAD E HIGIENE EN EL TRABAJO

Orden de 9 de marzo de 1971 del Ministerio de Trabajo

16.03.71

ORDENANZA DEL TRABAJO PARA LAS INDUSTRIAS DE LA CONSTRUCCIÓN, VIDRIO Y CERÁMICA (CAP. XVI)

Orden de 28 de agosto de 1970 del Ministerio de Trabajo

05.09.70

PROTECCIÓN DE LA SALUD Y LA SEGURIDAD DE LOS TRABAJADORES CONTRA LOS RIESGOS RELACIONADOS CON LA EXPOSICIÓN AL RUIDO

Real Decreto 286/2006 de 10 de marzo de 2006 del Ministerio de la Presidencia B.O.E.60 11.03.06

Corrección de errores B.O.E.62 14.03.06

Corrección de errores B.O.E.71 24.03.06

DISPOSICIONES MÍNIMAS DE SEGURIDAD Y SALUD RELATIVAS AL TRABAJO CON EQUIPOS QUE INCLUYEN PANTALLAS DE VISUALIZACIÓN

R. D. 488/1997 de 14 de abril de 1997 del Ministerio de Trabajo y Asuntos Sociales

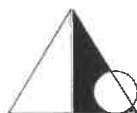

B.O.E.97 23.04.97

REGULACIÓN DE LAS CONDICIONES PARA LA COMERCIALIZACIÓN Y LIBRE CIRCULACIÓN INTRACOMUNITARIA DE LOS EQUIPOS DE PROTECCIÓN INDIVIDUAL

Real Decreto 1407/1992 de 20 de noviembre del Ministerio de Relaciones con las Cortes y de la Secretaría del Gobierno	B.O.E.311	28.12.92
Corrección de errores	B.O.E.47	24.02.93
MODIF. R.D.1407/1992. R.D.159/1995 de 3 de febrero del Ministerio de la Presidencia	B.O.E.57	08.03.95
Corrección de errores	B.O.E.69	22.03.95

MODIFICACIÓN DEL ANEXO DEL REAL DECRETO 159/1995 QUE MODIFICÓ A SU VEZ EL REAL DECRETO 1407/1992 RELATIVO A LAS CONDICIONES PARA LA COMERCIALIZACIÓN Y LIBRE CIRCULACIÓN INTRACOMUNITARIA DE LOS EQUIPOS DE PROTECCIÓN INDIVIDUAL

Orden de 20 de febrero de 1997 del Ministerio de Industria y Energía	B.O.E.56	06.03.97
--	----------	----------

REGLAMENTO DE SEGURIDAD E HIGIENE EN LA CONSTRUCCIÓN Y OBRAS PÚBLICAS

Orden de 20 de mayo de 1952

REGLAMENTO DE SEGURIDAD E HIGIENE EN EL TRABAJO. CAPÍTULO VII. ANDAMIOS

Orden de 31 de enero 1940, del Ministerio de Trabajo

VIDRIERÍA**ESPECIFICACIONES TÉCNICAS DE BLINDAJES TRANSPARENTES Y TRANSLÚCIDOS Y SU HOMOLOGACIÓN**

Orden de 13 de marzo de 1986 del Ministerio de Industria y Energía		08.05.86
Corrección de errores		15.08.86

MODIFICACIÓN DE LA ORDEN DE 13 DE MARZO DE 1986 DONDE SE REGULAN LAS ESPECIFICACIONES TÉCNICAS DE BLINDAJES TRANSPARENTES Y TRANSLÚCIDOS Y SU HOMOLOGACIÓN

Orden de 6 de agosto de 1986 del Ministerio de Trabajo de Industria y Energía		11.09.86
---	--	----------

DETERMINADAS CONDICIONES TÉCNICAS PARA EL VIDRIO-CRISTAL

Real Decreto 168/88 de 26 de febrero de 1988 del Ministerio de Relaciones con las Cortes		01.03.88
--	--	----------

YESOS Y ESCAYOLAS**YESOS Y ESCAYOLAS PARA LA CONSTRUCCIÓN Y ESPECIFICACIONES TÉCNICAS DE LOS PREFABRICADOS DE YESOS Y ESCAYOLAS**

Real Decreto 1312/1986 de 23 de abril de 1986 del Ministerio de Industria y Energía		01.07.86
Corrección errores		07.10.86
Derogado parcialmente por Real Decreto 846/2006 de 7 de julio del Ministerio de Industria,		
Turismo y Comercio		05.08.06
Derogado parcialmente por Real Decreto 442/2007, de 3 de abril, del Ministerio de Industria,		
Turismo y Comercio		01.05.07

NORMATIVA DE OBLIGADO CUMPLIMIENTO EN GALICIA**ACTIVIDAD PROFESIONAL****LEY DE COLEGIOS PROFESIONALES DE LA COMUNIDAD AUTÓNOMA DE GALICIA**

Ley 11/2001 de 18 de septiembre de la Comunidad Autónoma de Galicia	B.O.E.253	22.10.01
Publicación en el D.O.G.	D.O.G.189	28.09.01

LEY DE LA FUNCIÓN PÚBLICA DE GALICIA

Ley 1/2008 de 13 de marzo de la Consellería de Administraciones Públicas	D.O.G.	13.06.08
--	--------	----------



ABASTECIMIENTO DE AGUA, VERTIDO Y DEPURACIÓN**CREACIÓN DO REXISTRO DE INSTALACIÓNS INTERIORES DE SUBMINISTRACIÓN DE AUGA DE GALICIA Y AUTORIZACIÓN DAS EMPRESAS INSTALADORAS**

Decreto 42/2008 de 28 de febreiro da Consellería de Innovación e Industria D.O.G.52 13.03.08

DESENVOLVE O DECRETO 42/2008 DE CREACIÓN DO REXISTRO DE INSTALACIÓNS INTERIORES DE SUBMINISTRACIÓN DE AUGA DE GALICIA Y AUTORIZACIÓN DAS EMPRESAS INSTALADORAS

Orden 13/04/2009 de 13 de abril da Consellería de Innovación e Industria D.O.G.77 22.04.09

MODIFICACIÓN DO REGULAMENTO DO ORGANISMO AUTÓNOMO DE AUGAS DE GALICIA, APROBADO POLO DECRETO 108/1996D. 132/2008 de 19 de junio da Consellería de Medio Ambiente e Desenvolvemento Sostible
D.O.G.125 30.06.08**ACTIVIDADES RECREATIVAS****REGLAMENTO DE MÁQUINAS RECREATIVAS Y DE AZAR**D.106/1998 de 12 de febrero de la Consellería de Xusticia, Interior y Relaciones Laborales.D.O.G.
03.04.98Orden de 27 de mayo de la Consellería de Xusticia, Interior y Relaciones Laborales.
D.O.G. 08.06.98

Corrección de errores D.O.G. 12.06.98

AISLAMIENTO ACÚSTICO**PROTECCIÓN CONTRA LA CONTAMINACIÓN ACÚSTICA**Ley 7/97 de 11 de agosto. Consellería de Presidencia. Comunidad Autónoma de Galicia
D.O.G. 20.08.97D.150/99 de 7 de mayo. Consellería de Presidencia. Comunidad Autónoma de Galicia
D.O.G. 27.05.99D.320/2002 de 7 de nov. Consellería de Medio Ambiente. Comunidad Autónoma de Galicia
D.O.G. 28.11.02**BARRERAS ARQUITECTÓNICAS****ACCESIBILIDAD Y SUPRESIÓN DE BARRERAS EN LA COMUNIDAD AUTÓNOMA DE GALICIA**Ley 8/1997 de 20 de agosto de 1997 B.O.E.237 03.10.97
Publicada D.O.G. 29.10.97**REGULAMENTO DE DESENVOLVEMENTO E EXECUCIÓN DA LEI DE ACCESIBILIDADE E SUPRESIÓN DE BARREIRAS NA COMUNIDADE AUTÓNOMA DE GALICIA**R D 35/2000 del 28 de enero de 2000 de la Consellería de Sanidade e Servicos Sociais
D.O.G.41 29.02.00**CALEFACCIÓN, CLIMATIZACIÓN Y AGUA CALIENTE SANITARIA****DESENVOLVE O PROCEDEMENTO, A ORGANIZACIÓN E O FUNCIONAMENTO DO REXISTRO DE CERTIFICADOS DE EFICIENCIA ENERXÉTICA DE EDIFICIOS NA COMUNIDADE AUTÓNOMA DE GALICIA**Orden 03/09/2009 de 3 de septiembre de 2009 de la Consellería de Innovación e Industria
D.O.G.175 07.09.09**APROBA O PRIMEIRO PLAN DE INSPECCIÓN DE EFICIENCIA ENERXÉTICA DA INSTALACIÓNS TÉRMICAS NA COMUNIDADE AUTÓNOMA DE GALICIA**Orden 20/01/2009 de 20 de enero de 2009 de la Consellería de Innovación e Industria
D.O.G.26 06.02.09**CERTIFICACIÓN ENERXÉTICA DE EDIFICIOS DE NOVA CONSTRUCCIÓN EN GALICIA**

D. 42/2009 de 21 de enero. Consellería de Presidencia. Xunta de Galicia D.O.G. 05.03.09

CRITERIOS SANITARIOS PARA A PREVENCIÓN DA CONTAMINACIÓN POR LEGIONELLA NAS INSTALACIÓNS TÉRMICAS

D. 9/2001 de 11 de enero de 2001 de la Consellería da Presidencia e Administración Pública
 D.O.G.10 15.01.01
 Corrección de errores de la Orden PRE/3796/2006 B.O.E.32 06.02.07

APLICACIÓN, NA COMUNIDADE AUTÓNOMA DE GALICIA, DO REGULAMENTO DE INSTALACIÓNS
 TÉRMICAS NOS EDIFICIOS APROBADO POLO R.D.1027/2007
 Orden 24/02/2010 de 24 de febrero da Consellería de Economía e Industria D.O.G.53 18.03.2010

COMBUSTIBLES

INTERPRETACIÓN E APLICACIÓN DO REAL DECRETO 1853/1993, DO 22 DE OUTUBRO, POLO QUE
 SE APROBA O REGULAMENTO DE INSTALACIÓNS DE GAS EN LOCAIS DESTINADOS A USOS
 DOMÉSTICOS, COLECTIVOS OU COMERCIAIS
 Instrución 1/2006, do 13 de xaneiro da Dirección Xeral de Industria, Enerxía e Minas
 D.O.G. 08.02.06

CONTROL DE CALIDAD

TRASPASO DE FUNCIONES Y SERVICIOS DEL ESTADO A LA COMUNIDAD AUTÓNOMA DE GALICIA
 EN MATERIA DE PATRIMONIO ARQUITECTÓNICO, CONTROL DE LA CALIDAD DE LA EDIFICACIÓN
 Y VIVIENDA
 Real Decreto 1926/1985 de 11 de septiembre de 1985 de Presidencia del Gobierno
 B.O.E.253 22.10.85
 Corrección de errores B.O.E.29 03.02.89

AMPLIACIÓN DE MEDIOS ADSCRITOS A LOS SERVICIOS DE LA ADMINISTRACIÓN DEL ESTADO
 TRASPASADOS A LA COMUNIDAD AUTÓNOMA DE GALICIA POR REAL DECRETO 1926/1985, DE 11
 DE SEPTIEMBRE, EN MATERIA DE PATRIMONIO ARQUITECTÓNICO, CONTROL DE CALIDAD DE LA
 EDIFICACIÓN Y VIVIENDA
 R D 1461/1989 de 1 de diciembre de 1989 del Min. para las Administraciones públicas
 B.O.E.294 08.12.89

CONTROL DE CALIDADE DA EDIFICACIÓN NA COMUNIDADE AUTÓNOMA DE GALICIA
 Decreto 232/1993 de 30 de septiembre de 1993 de la Consellería de Ordenación do Territorio
 e Obras Públicas D.O.G.199 15.10.93

INFORMACIÓN QUE DEBEN CONTE-LOS DOCUMENTOS EMITIDOS POLOS ORGANISMOS DE
 CONTROL AUTORIZADOS, PARA A AVALIACIÓN DA CONFORMIDADE DOS EQUIPOS,
 INSTALACIÓNS E PRODUCTOS INDUSTRIAIS COA NORMATIVA DE SEGURIDADE INDUSTRIAL
 Orden de 24 de junio de 2003 de la Consellería de Innovación, Industria y Comercio
 D.O.G.129 04.07.03

SISTEMA DE ACREDITACIÓN DAS ENTIDADES DE CONTROL DE CALIDADE NA EDIFICACIÓN
 Decreto 159/2007 de 26 de julio de la Consellería de Vivenda e Solo D.O.G.153 08.08.07

ELECTRICIDAD E ILUMINACIÓN

REBT. APLICACIÓN EN GALICIA DEL REGLAMENTO ELECTROTÉCNICO DE BAJA TENSIÓN
 Orden del 23 de julio de 2003 de la Consellería de Innovación, Industria y Comercio
 D.O.G. 23.07.03
 Corrección de errores D.O.G. 15.09.03

INTERPRETACIÓN Y APLICACIÓN DE DETERMINADOS PRECEPTOS DEL REBT EN GALICIA
 Instrucción 4/2007 de 4 de mayo de 2007 de la Consellería de Innovación e Industria
 D.O.G. 04.06.07

PROCEDIMIENTOS PARA LA EJECUCIÓN Y PUESTA EN SERVICIO DE LAS INSTALACIONES
 ELÉCTRICAS DE BAJA TENSIÓN
 Orden de 7 de julio de 1997 de la Consellería de Industria. Xunta de Galicia
 D.O.G. 30.07.97



NORMAS PARTICULARES PARA LAS INSTALACIONES DE ENLACE EN LA SUMINISTRACIÓN DE ENERGÍA ELÉCTRICA EN BAJA TENSIÓN DE "UNIÓN ELÉCTRICA FENOSA"

Resolución de 30 de julio de 1987 de la Consellería de Tráballo de la Xunta de Galicia

CONDICIONES TÉCNICAS ESPECÍFICAS DE DISEÑO Y MANTENIMIENTO A LAS QUE SE DEBERÁN SOMETER LAS INSTALACIONES ELÉCTRICAS DE DISTRIBUCIÓN

Decreto 275/2001 de 4 de octubre de 2001 de la Consellería de Industria y Comercio
D.O.G. 25.10.01

ESTADÍSTICA

LEI DE ESTATÍSTICA DE GALICIA

Ley 9/1988 de 19 de Julio de 1988 de Presidencia D.O.G.148 03.08.88

ELABORACIÓN DE ESTATÍSTICAS DE EDIFICACIÓN E VIVENDA

Decreto 69/89 de 31 de marzo de 1989 D.O.G.93 16.05.89

MODIFICACIÓN DA LEI 9/1988, DO 19 DE XULLO, DE ESTATÍSTICA DE GALICIA

Ley 7/1993 del 24 de mayo de 1993 de Presidencia D.O.G.111 14.06.93

HÁBITAT

NORMAS DE HABITABILIDADE DE VIVENDAS DE GALICIA

D. 29/2010 del 4 de marzo de la Cons. de Medio Ambiente, Territorio e Infraestructuras
D.O.G.53 18.03.2010

Corrección de errores D.O.G. 29.06.2010

MEDIO AMBIENTE E IMPACTO AMBIENTAL

LEY 7/2008 PROTECCIÓN DA PAISAXE DE GALICIA

Ley 7/2008 de 7 de julio de 2008, Consellería de la Presidencia D.O.G.139 18.07.08

D.74/2006 POLO QUE SE REGULA O CONSELLO GALEGO DE MEDIO AMBIENTE E DESENVOLVEMENTO SOSTIBLE

Decreto 74/2006 de 30 de marzo de 2006, Consellería de la Presidencia D.O.G.84 03.05.06

EVALUACIÓN DEL IMPACTO AMBIENTAL PARA GALICIA

Decreto 442/1990 de 13 de septiembre de 1990, Consellería de la Presidencia D.O.G.18825.09.90

EVALUACIÓN DE LA INCIDENCIA AMBIENTAL

D.133/2008 de 12 de junio de 2008, de Consellería de Medio Ambiente y Desarrollo Sostenible D.O.G.126 01.07.08

LEY DE PROTECCIÓN DEL AMBIENTE ATMOSFÉRICO DE GALICIA

Ley 8/2002 de 18 de diciembre de 2002, de Consellería de Presidencia D.O.G.252 31.12.02

CONSERVACIÓN DE LA NATURALEZA

Ley 9/2001 de 21 de agosto de 2001, de la Consellería de Presidencia D.O.G.171 04.09.01

AMPLIACIÓN DE LAS FUNCIONES Y SERVICIOS DE LA ADMINISTRACIÓN DEL ESTADO TRASPASADOS A LA COMUNIDAD AUTÓNOMA DE GALICIA, EN MATERIA DE CONSERVACIÓN DE LA NATURALEZA

R.D.1082/2008, de 30 de junio de 2008, del Ministerio de las Administraciones Públicas
B.O.E.158 01.07.08

R.D.1082/2008, de 30 de junio de 2008, del Ministerio de las Administraciones Públicas
D.O.G.126 01.07.08

PROYECTOS

LEY 18/2008 DE VIVIENDA DE GALICIA

Ley 18/2008 de 29 de diciembre de 2008, de la Consellería de Presidencia D.O.G.13 20.01.09



LEY DE ORDENACIÓN URBANÍSTICA Y PROTECCIÓN DEL MEDIO RURAL DE GALICIA

Ley 9/2002 de 30 de diciembre de 2002, de la Consellería de Presidencia D.O.G.252 31.12.02

MEDIDAS URXENTES MODIFICACIÓN Ley 9/2002

Ley 2/2010 de 25 marzo, Consellería de Presidencia D.O.G. 31.03.2010

MODIFICACIÓN DE LA LEY 9/2002 DE ORDENACIÓN URBANÍSTICA Y PROTECCIÓN DEL MEDIO RURAL DE GALICIA

Ley 15/2004 de 29 de diciembre de 2004, de la Consellería de Presidencia D.O.G.254 31.12.04

MEDIDAS URGENTES EN MATERIA DE VIVIENDA Y SUELO POR LA QUE SE MODIFICA LA LEY 9/2002, DE 30 DE DICIEMBRE, DE ORDENACIÓN URBANÍSTICA Y PROTECCIÓN DEL MEDIO RURAL DE GALICIA

Ley 6/2008, de 19 de junio de 2008, de la Consellería de Presidencia D.O.G.125 30.06.08

TRES CIRCULARES INFORMATIVAS Y UNA ORDEN SOBRE LA LEY DE ORDENACIÓN URBANÍSTICA Y PROTECCIÓN DEL MEDIO RURAL DE GALICIA

Circular informativa 1/2003, de 31 de julio de 2003, sobre las explotaciones agrícolas y ganaderas existentes antes de la entrada en vigor de la nueva Ley de Ordenación Urbanística y Protección del Medio Rural de Galicia, de la Consellería de Política Territorial, Obras Públicas y Vivienda

D.O.G.150 05.08.03

Circular informativa 2/2003, de 31 de julio de 2003, sobre el régimen de autorizaciones en suelo rústico, de la Consellería de Política Territorial, Obras Públicas y Vivienda

D.O.G.150 05.08.03

Circular informativa 3/2003, de 31 de julio de 2003, sobre el régimen de autorizaciones para edificar en núcleos rurales de municipios sin planeamiento, de la Consellería de Política Territorial, Obras Públicas y Vivienda

D.O.G.150 05.08.03

Orden del 1 de agosto de 2003 por la que se define la explotación agropecuaria familiar y tradicional para los efectos de lo indicado en la Ley 9/2002, de 30 de diciembre, de la Ley de Ordenación Urbanística y Protección del Medio Rural de Galicia, de la Consellería de Política Agroalimentaria y Desarrollo Rural

D.O.G.150 01.08.03

MEDIDAS URGENTES EN MATERIA DE ORDENACIÓN DEL TERRITORIO Y PROTECCIÓN DEL LITORAL DE GALICIA

Ley 6/2007 de 11 de mayo de 2007, de la Consellería de Presidencia D.O.G.94 16.05.07

REGLAMENTO DE DISCIPLINA URBANÍSTICA PARA EL DESARROLLO Y APLICACIÓN DE LA LEY DEL SUELO DE GALICIA

Decreto 28/1999 de 21 de enero de 1999, de la Consellería de Política Territorial, Obras Públicas

y Vivienda

D.O.G.32 17.02.99

TURISMO DE GALICIA

Ley 14/2008 de 3 de diciembre, de la Consellería de Presidencia D.O.G.246 19.12.08

ESTABLECIMIENTOS DE RESTAURACIÓN DENOMINADOS FURANCHOS EN GALICIA

Ley 116/2008 de 8 de mayo, de la Cons de Presidencia, Admin .Públicas y Xustiza

D.O.G.113 12.06.08

REQUISITOS ESPECÍFICOS QUE DEBEN CUMPRIR OS CENTROS DE DÍA E AS UNIDADES DE ATENCIÓN SOCIAL PARA PERSOAS QUE PADECEN ALZHEIMER E OUTRAS DEMENCIAS

Orden 25/06/2008 de 25 de junio, de la Consellería de Vivenda e Solo D.O.G.138 17.07.08

RESIDUOS**REGULACIÓN DEL RÉGIMEN JURÍDICO DE LA PRODUCCIÓN Y GESTIÓN DE RESIDUOS Y REGISTRO GENERAL DE PRODUCTORES Y GESTORES DE RESIDUOS DE GALICIA**

Decreto 174/2005, de 9 de junio de 2005, de la Consellería de Medio Ambiente

D.O.G.124 29.06.05

Desarrollado en la Orden de 15 de junio de 2006, de la Consellería de Medio Ambiente y

Desarrollo Sostenible

D.O.G.121 26.06.06



RESIDUOS DE GALICIA

Ley 10/2008 de 3 de noviembre, de la Comunidad Autónoma de Galicia B.O.E.294 06.12.08

SEGURIDAD Y SALUD**COMUNICA LOS LUGARES DE HABILITACIÓN Y DA PUBLICIDAD A LA VERSIÓN BILINGÜE DEL LIBRO DE SUBCONTRATACIÓN**

Resolución do 31 de outubro de 2007, de la Dirección General de Relaciones Laborales, por la que se comunican los lugares de habilitación y se da publicidad a la versión bilingüe del libro de subcontratación regulado en Real decreto 1109/2007, de 24 de agosto, por el que se desarrolla la Ley 32/2006, de 18 de octubre, reguladora de la subcontratación en el sector de la construcción D.O.G.220 14.11.07

NORMAS DE REFERENCIA DEL CTE**NORMAS INCLUIDAS EN EL DB-HE**

Real Decreto 1663/2000, de 29 de septiembre, sobre conexión de instalaciones fotovoltaicas a la red de baja tensión.

UNE EN 61215:1997 "Módulos fotovoltaicos (FV) de silicio cristalino para aplicación terrestre. Cualificación del diseño y aprobación tipo".

UNE EN 61646:1997 "Módulos fotovoltaicos (FV) de lámina delgada para aplicación terrestre. Cualificación del diseño y aprobación tipo".

Ley 54/1997, de 27 de noviembre, del Sector Eléctrico.

Real Decreto 436/2004, de 12 de marzo, por el que se establece la metodología para la actualización y sistematización del régimen jurídico y económico de la actividad de producción de energía eléctrica en régimen especial.

Real Decreto 1955/2000, de 1 de diciembre, por el que se regulan las actividades de transporte, distribución, comercialización, suministro y procedimientos de autorización de instalaciones de energía eléctrica.

Resolución de 31 de mayo de 2001 por la que se establecen modelo de contrato tipo y modelo de factura para las instalaciones solares fotovoltaicas conectadas a la red de baja tensión.

Real Decreto 841/2002 de 2 de agosto por el que se regula para las instalaciones de producción de energía eléctrica en régimen especial su incentivación en la participación en el mercado de producción, determinadas obligaciones de información de sus previsiones de producción, y la adquisición por los comercializadores de su energía eléctrica producida.

Real Decreto 842/2002 de 2 de agosto por el que se aprueba el Reglamento electrotécnico para baja tensión.

Real Decreto 1433/2002 de 27 de diciembre, por el que se establecen los requisitos de medida en baja tensión de consumidores y centrales de producción en Régimen Especial.

NORMAS INCLUIDAS EN EL DB-HS

UNE EN 295-1:1999 "Tuberías de gres, accesorios y juntas para saneamiento. Parte 1: Requisitos".

UNE EN 295-2:2000 "Tuberías de gres, accesorios y juntas para saneamiento. Parte 2: Control de calidad y muestreo".

UNE EN 295-4/AC:1998 "Tuberías de gres, accesorios y juntas para saneamiento. Parte 4: Requisitos para accesorios especiales, adaptadores y accesorios compatibles".

UNE EN 295-5/AI:1999 "Tuberías de gres, accesorios y juntas para saneamiento. Parte 4: Requisitos para tuberías de gres perforadas y sus accesorios".

UNE EN 295-6:1996 "Tuberías de gres, accesorios y juntas para saneamiento. Parte 4: Requisitos para pozos de registro de gres".

UNE EN 295-7:1996 "Tuberías de gres, accesorios y juntas para saneamiento. Parte 4: Requisitos para tuberías de gres y juntas para hinca".

UNE EN 545:2002 "Tubos, racores y accesorios de fundición dúctil y sus uniones para canalizaciones de agua. Requisitos y métodos de ensayo".

UNE EN 598:1996 "Tubos, accesorios y piezas especiales de fundición dúctil y sus uniones para el saneamiento. Prescripciones y métodos de ensayo".

UNE-EN 607:1996 "Canalones suspendidos y sus accesorios de PVC. Definiciones, exigencias y métodos de ensayo".

UNE EN 612/AC:1996 "Canalones de alero y bajantes de aguas pluviales de chapa metálica. Definiciones, clasificación y especificaciones".

UNE EN 877:2000 "Tubos y accesorios de fundición, sus uniones y piezas especiales destinados a la evacuación de aguas de los edificios. Requisitos, métodos de ensayo y aseguramiento de la calidad".

UNE EN 1 053:1996 "Sistemas de canalización en materiales plásticos. Sistemas de canalizaciones



termoplásticas para aplicaciones sin presión. Método de ensayo de estanquidad al agua".

UNE EN 1 054:1996 "Sistemas de canalización en materiales plásticos. Sistemas de canalizaciones termoplásticas para la evacuación de aguas residuales. Método de ensayo de estanquidad al aire de las uniones".

UNE EN 1 092-1:2002 "Bridas y sus uniones. Bridas circulares para tuberías, grifería, accesorios y piezas especiales, designación PN. Parte 1: Bridas de acero".

UNE EN 1 092-2:1998 "Bridas y sus uniones. Bridas circulares para tuberías, grifería, accesorios y piezas especiales, designación PN. Parte 2: Bridas de fundición".

UNE EN 1 115-1:1998 "Sistemas de canalización enterrados de materiales plásticos, para evacuación y saneamiento con presión. Plásticos termoestables reforzados con fibra de vidrio (PRFV) basados en resinas de poliéster insaturado (UP). Parte 1: Generalidades".

UNE EN 1 115-3:1997 "Sistemas de canalización enterrados de materiales plásticos, para evacuación y saneamiento con presión. Plásticos termoestables reforzados con fibra de vidrio (PRFV) basados en resinas de poliéster insaturado (UP). Parte 3: Accesorios".

UNE EN 1 293:2000 "Requisitos generales para los componentes utilizados en tuberías de evacuación, sumideros y alcantarillado presurizadas neumáticamente".

UNE EN 1 295-1:1998 "Cálculo de la resistencia mecánica de tuberías enterradas bajo diferentes condiciones de carga. Parte 1: Requisitos generales".

UNE EN 1 329-1:1999 "Sistemas de canalización en materiales plásticos para evacuación de aguas residuales (baja y alta temperatura) en el interior de la estructura de los edificios. Poli (cloruro de vinilo) no plastificado (PVC-U). Parte 1: Especificaciones para tubos, accesorios y el sistema".

UNE ENV 1 329-2:2002 "Sistemas de canalización en materiales plásticos para evacuación de aguas residuales (baja y alta temperatura) en el interior de la estructura de los edificios. Poli (cloruro de vinilo) no plastificado (PVC-C). Parte 2: Guía para la evaluación de la conformidad".

UNE EN 1 401-1:1998 "Sistemas de canalización en materiales plásticos para saneamiento enterrado sin presión. Poli (cloruro de vinilo) no plastificado (PVC-U). Parte 1: Especificaciones para tubos, accesorios y el sistema".

UNE ENV 1 401-2:2001 "Sistemas de canalización en materiales plásticos para saneamiento enterrado sin presión. Poli (cloruro de vinilo) no plastificado (PVC-U). Parte 2: Guía para la evaluación de la conformidad".

UNE ENV 1 401-3:2002 "Sistemas de canalización en materiales plásticos para saneamiento enterrado sin presión. Poli (cloruro de vinilo) no plastificado (PVC-U). parte 3: práctica recomendada para la instalación".

UNE EN 1 451-1:1999 "Sistemas de canalización en materiales plásticos para evacuación de aguas residuales (baja y alta temperatura) en el interior de la estructura de los edificios. Polipropileno (PP). Parte 1: Especificaciones para tubos, accesorios y el sistema".

UNE ENV 1 451-2:2002 "Sistemas de canalización en materiales plásticos para evacuación de aguas residuales (baja y alta temperatura) en el interior de la estructura de los edificios. Polipropileno (PP). Parte 2: Guía para la evaluación de la conformidad".

UNE EN 1 453-1:2000 "Sistemas de canalización en materiales plásticos con tubos de pared estructurada para evacuación de aguas residuales (baja y alta temperatura) en el interior de la estructura de los edificios. Poli (cloruro de vinilo) no plastificado (PVCU). Parte 1: Especificaciones para los tubos y el sistema".

UNE ENV 1 453-2:2001 "Sistemas de canalización en materiales plásticos con tubos de pared estructurada para evacuación de aguas residuales (baja y alta temperatura) en el interior de la estructura de los edificios. Poli (cloruro de vinilo) no plastificado (PVCU). Parte 2: Guía para la evaluación de la conformidad".

UNE EN 1455-1:2000 "Sistemas de canalización en materiales plásticos para la evacuación de aguas residuales (baja y alta temperatura) en el interior de la estructura de los edificios. Acrilonitrilo-butadieno-estireno (ABS). Parte 1: Especificaciones para tubos, accesorios y el sistema".

UNE ENV 1 455-2:2002 "Sistemas de canalización en materiales plásticos para la evacuación de aguas residuales (baja y alta temperatura) en el interior de la estructura de los edificios. Acrilonitrilo-butadieno-estireno (ABS). Parte 2: Guía para la evaluación de la conformidad".

UNE EN 1 456-1:2002 "Sistemas de canalización en materiales plásticos para saneamiento enterrado o aéreo con presión. Poli (cloruro de vinilo) no plastificado (PVC-U). Parte 1: Especificaciones para tubos, accesorios y el sistema".

UNE ENV 1 519-1:2000 "Sistemas de canalización en materiales plásticos para evacuación de aguas residuales (baja y alta temperatura) en el interior de la estructura de los edificios. Polietileno (PE). Parte 1: Especificaciones para tubos, accesorios y el sistema".

UNE ENV 1 519-2:2002 "Sistemas de canalización en materiales plásticos para evacuación de aguas residuales (baja y alta temperatura) en el interior de la estructura de los edificios. Polietileno (PE). Parte 2: Guía para la evaluación de la conformidad".

UNE EN 1 565-1:1999 "Sistemas de canalización en materiales plásticos para evacuación de aguas

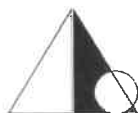

residuales (baja y alta temperatura) en el interior de la estructura de los edificios. Mezclas de copolímeros de estireno (SAN + PVC). Parte 1: Especificaciones para tubos, accesorios y el sistema".

UNE ENV 1 565-2:2002 "Sistemas de canalización en materiales plásticos para evacuación de aguas residuales (baja y alta temperatura) en el interior de la estructura de los edificios. Mezclas de copolímeros de estireno (SAN + PVC). Parte 2: Guía para la evaluación de la conformidad".

UNE EN 1 566-1:1999 "Sistemas de canalización en materiales plásticos para evacuación de aguas residuales (baja y alta temperatura) en el interior de la estructura de los edificios. Poli (cloruro de vinilo) clorado (PVC-C). Parte 1: Especificaciones para tubos, accesorios y el sistema".

UNE ENV 1 566-2:2002 "Sistemas de canalización en materiales plásticos para evacuación de aguas residuales (baja y alta temperatura) en el interior de la estructura de los edificios. Poli (cloruro de vinilo) clorado (PVC-C). Parte 2: Guía para la evaluación de la conformidad".

UNE EN 1636-3:1998 "Sistemas de canalización enterrados de materiales plásticos, para evacuación y saneamiento sin presión. Plásticos termoestables reforzados con fibra de vidrio (PRFV) basados en resinas de poliéster insaturado (UP). Parte 3: Accesorios".

UNE EN 1 636-5:1998 "Sistemas de canalización enterrados de materiales plásticos, para evacuación y saneamiento sin presión. Plásticos termoestables reforzados con fibra de vidrio (PRFV) basados en resinas de poliéster insaturado (UP). Parte 5: Aptitud de las juntas para su utilización".

UNE EN 1 636-6:1998 "Sistemas de canalización enterrados de materiales plásticos, para evacuación y saneamiento sin presión. Plásticos termoestables reforzados con fibra de vidrio (PRFV) basados en resinas de poliéster insaturado (UP). Parte 6: Prácticas de instalación".

UNE EN 1 852-1:1998 "Sistemas de canalización en materiales plásticos para saneamiento enterrado sin presión. Polipropileno (PP). Parte 1: Especificaciones para tubos, accesorios y el sistema".

UNE ENV 1 852-2:2001 "Sistemas de canalización en materiales plásticos para saneamiento enterrado sin presión. Polipropileno (PP). Parte 2: Guía para la evaluación de la conformidad".

UNE EN 12 095:1997 "Sistemas de canalización en materiales plásticos. Abrazaderas para sistemas de evacuación de aguas pluviales. Método de ensayo de resistencia de la abrazadera".

UNE ENV 13 801:2002 Sistemas de canalización en materiales plásticos para la evacuación de aguas residuales (a baja y a alta temperatura) en el interior de la estructura de los edificios. Termoplásticos. Práctica recomendada para la instalación.

UNE 37 206:1978 "Manguetones de plomo".

UNE 53 323:2001 EX "Sistemas de canalización enterrados de materiales plásticos para aplicaciones con y sin presión. Plásticos termoestables reforzados con fibra de vidrio (PRFV) basados en resinas de poliéster insaturado (UP)".

UNE 53 365:1990 "Plásticos. Tubos de PE de alta densidad para uniones soldadas, usados para canalizaciones subterráneas, enterradas o no, empleadas para la evacuación y desagües. Características y métodos de ensayo".

UNE 127 010:1995 EX "Tubos prefabricados de hormigón en masa, hormigón armado y hormigón con fibra de acero, para conducciones sin presión".

NORMAS INCLUIDAS EN EL DB-SE-ACERO

Títulos de las Normas UNE citadas en el texto: se tendrán en cuenta a los efectos recogidos en el texto.

UNE-ENV 1993-1-1:1996 Eurocódigo 3: Proyecto de estructuras de acero. Parte 1-1: Reglas Generales. Reglas generales y reglas para edificación.

UNE-ENV 1090-1:1997 Ejecución de estructuras de acero. Parte 1: Reglas generales y reglas para edificación.

UNE-ENV 1090-2:1999 Ejecución de estructuras de acero. Parte 2: Reglas suplementarias para chapas y piezas delgadas conformadas en frío.

UNE-ENV 1090-3:1997 Ejecución de estructuras de acero. Parte 3: Reglas suplementarias para aceros de alto límite elástico.

UNE-ENV 1090-4:1998 Ejecución de estructuras de acero. Parte 4: Reglas suplementarias para estructuras con celosía de sección hueca.

UNE-EN 10025-2 Productos laminados en caliente, de acero no aleado, para construcciones metálicas de uso general. Parte 2: Condiciones técnicas de suministro de productos planos.

UNE-EN 10210-1:1994 Perfiles huecos para construcción, acabados en caliente, de acero no aleado de grano fino. Parte 1: condiciones técnicas de suministro.

UNE-EN 10219-1:1998 Perfiles huecos para construcción conformados en frío de acero no aleado y de grano fino. Parte 1: Condiciones técnicas de suministro.

UNE-EN 1993-1-10 Eurocódigo 3: Proyecto de estructuras de acero. Parte 1-10: Selección de materiales con resistencia a fractura.

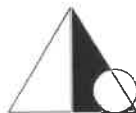

UNE-EN ISO 14555:1999 Soldeo. Soldeo por arco de espárragos de materiales metálicos.

UNE-EN 287-1:1992 Cualificación de soldadores. Soldeo por fusión. Parte 1: aceros.

UNE-EN ISO 8504-1:2002 Preparación de sustratos de acero previa a la aplicación de pinturas y productos relacionados. Métodos de preparación de las superficies. Parte 1: Principios generales.

UNE-EN ISO 8504-2:2002 Preparación de sustratos de acero previa a la aplicación de pinturas y productos relacionados. Métodos de preparación de las superficies. Parte 2: Limpieza por chorreado abrasivo.

UNE-EN ISO 8504-3:2002 Preparación de sustratos de acero previa a la aplicación de pinturas y productos relacionados. Métodos de preparación de las superficies. Parte 3: Limpieza manual y con herramientas motorizadas.

UNE-EN ISO 1460:1996 Recubrimientos metálicos. Recubrimientos de galvanización en caliente sobre materiales férricos. Determinación gravimétrica de la masa por unidad de área.

UNE-EN ISO 1461:1999 Recubrimientos galvanizados en caliente sobre productos acabados de hierro y acero. Especificaciones y métodos de ensayo.

UNE-EN ISO 7976-1:1989 Tolerancias para el edificio -- métodos de medida de edificios y de productos del edificio -- parte 1: Métodos e instrumentos

UNE-EN ISO 7976-2:1989 Tolerancias para el edificio -- métodos de medida de edificios y de productos del edificio -- parte 2: Posición de puntos que miden.

UNE-EN ISO 6507-1:1998 Materiales metálicos. Ensayo de dureza Vickers. Parte 1: Métodos de ensayo.

UNE-EN ISO 2808:2000 Pinturas y barnices. Determinación del espesor de película.

UNE-EN ISO 4014:2001 Pernos de cabeza hexagonal. Productos de clases A y B. (ISO 4014:1990).

UNE EN ISO 4016:2001 Pernos de cabeza hexagonal. Productos de clase C. (ISO 4016:1999).

UNE EN ISO 4017:2001 Tornillos de cabeza hexagonal. Productos de clases A y B. (ISO 4017:1999).

UNE EN ISO 4018:2001 Tornillos de cabeza hexagonal. Productos de clase C. (ISO 4018:1999).

UNE EN 24032:1992 Tuercas hexagonales, tipo 1. Producto de clases A y B. (ISO 4032:1986)

UNE EN ISO 4034:2001. Tuercas hexagonales. Producto de clase C. (ISO 4034:1999).

UNE-EN ISO 7089:2000 Arandelas planas. Serie normal. Producto de clase A. (ISO 7089:2000).

UNE-EN ISO 7090:2000 Arandelas planas achaflanadas. Serie normal. Producto de clase A. (ISO 7090:2000).

UNE-EN ISO 7091:2000. Arandelas planas. Serie normal. Producto de clase C. (ISO 7091:2000).

NORMAS INCLUIDAS EN EL DB-SE-CIEMENTOS

NORMATIVA UNE

UNE 22 381:1993 Control de vibraciones producidas por voladuras.

UNE 22 950-1:1990 Propiedades mecánicas de las rocas. Ensayos para la determinación de la resistencia. Parte 1: Resistencia a la compresión uniaxial.

UNE 22 950-2:1990 Propiedades mecánicas de las rocas. Ensayos para la determinación de la resistencia. Parte 2: Resistencia a tracción. Determinación indirecta (ensayo brasileño).

UNE 80 303-1:2001 Cementos con características adicionales. Parte 1: Cementos resistentes a los sulfatos.

UNE 80 303-2:2001 Cementos con características adicionales. Parte 2: Cementos resistentes al agua de mar.

UNE 80 303-3:2001 Cementos con características adicionales. Parte 3: Cementos de Bajo calor de hidratación.

UNE 103 101:1995 Análisis granulométrico de suelos por tamizado.

UNE 103 102:1995 Análisis granulométrico de suelos finos por sedimentación. Método del densímetro.

UNE 103 103:1994 Determinación del límite líquido de un suelo por el método del aparato de casagrande.

UNE 103 104:1993 Determinación del límite plástico de un suelo.

UNE 103 108:1996 Determinación de las características de retracción de un suelo.

UNE 103 200:1993 Determinación del contenido de carbonatos en los suelos.

UNE 103 202:1995 Determinación cualitativa del contenido en sulfatos solubles de un suelo.

UNE 103 204:1993 Determinación del contenido de materia orgánica oxidable de un suelo por el método del permanganato potásico.

UNE 103 300:1993 Determinación de la humedad de un suelo mediante secado en estufa.

UNE 103 301:1994 Determinación de la densidad de un suelo. Método de la balanza hidrostática.

UNE 103 302:1994 Determinación de la densidad relativa de las partículas de un suelo.

UNE 103 400:1993 Ensayo de rotura a compresión simple en probetas de suelo.

UNE 103 401:1998 Determinación de los parámetros de resistentes al esfuerzo cortante de una muestra de suelo en la caja de corte directo.

UNE 103 402:1998 Determinación de los parámetros resistentes de una muestra de suelo en el equipo triaxial.



UNE 103 405:1994 Geotecnia. Ensayo de consolidación unidimensional de un suelo en edómetro.
 UNE 103 500:1994 Geotecnia. Ensayo de compactación. Proctor normal.
 UNE 103 501:1994 Geotecnia. Ensayo de compactación. Proctor modificado.
 UNE 103 600:1996 Determinación de la expansividad de un suelo en el aparato Lambe.
 UNE 103 601:1996 Ensayo del hinchamiento libre de un suelo en edómetro.
 UNE 103 602:1996 Ensayo para calcular la presión de hinchamiento de un suelo en edómetro.
 UNE 103 800:1992 Geotecnia. Ensayos in situ. Ensayo de penetración estándar (SPT).
 UNE 103 801:1994 Prueba de penetración dinámica superpesada.
 UNE 103 802:1998 Geotecnia. Prueba de penetración dinámica pesada.
 UNE 103 804:1993 Geotecnia. Procedimiento internacional de referencia para el ensayo de penetración con el cono (CPT).
 UNE EN 1 536:2000 Ejecución de trabajos especiales de geotecnia. Pilotes perforados.
 UNE EN 1 537:2001 Ejecución de trabajos geotécnicos especiales. Anclajes.
 UNE EN 1 538:2000 Ejecución de trabajos geotécnicos especiales. Muros-pantalla.
 UNE EN 12 699:2001 Realización de trabajos geotécnicos especiales. Pilotes de desplazamiento.

NORMATIVA ASTM
 ASTM : G57-78 (G57-95a) Standard Test Method for field measurement of soil resistivity using the Wenner Four-Electrode Method.
 ASTM : D 4428/D4428M-00 Standard Test Methods for Crosshole Seismic Testing.

NORMATIVA NLT
 NLT 225:1999 Estabilidad de los áridos y fragmentos de roca frente a la acción de desmoronamiento en agua.
 NLT 254:1999 Ensayo de colapso en suelos.
 NLT 251:1996 Determinación de la durabilidad al desmoronamiento de rocas blandas.

NORMAS INCLUIDAS EN EL DB-SE-FÁBRICA
 El título de las normas UNE citadas en el texto o utilizables para ensayos es el siguiente:

UNE EN 771-1:2003 Especificaciones de piezas para fábrica de albañilería. Parte 1: Piezas de arcilla cocida
 UNE EN 771-2:2000 Especificación de piezas para fábrica de albañilería. Parte 2: Piezas silicocalcáreas.
 EN 771-3:2003 Specification for masonry units - Part 3: Aggregate concrete masonry units (Dense and light-weight aggregates)
 UNE EN 771-4:2000 Especificaciones de piezas para fábrica de albañilería. Parte 4: Bloques de hormigón celular curado en autoclave.
 UNE EN 772-1:2002 Métodos de ensayo de piezas para fábrica de albañilería. Parte 1: Determinación de la resistencia a compresión.
 UNE EN 845-1:200 Especificación de componentes auxiliares para fábricas de albañilería. Parte 1: Llaves, amarres, colgadores, ménsulas y ángulos.
 UNE EN 845-3:2001 Especificación de componentes auxiliares para fábricas de albañilería. Parte 3: Armaduras de tendel prefabricadas de malla de acero.
 UNE EN 846-2:2001 Métodos de ensayo de componentes auxiliares para fábricas de albañilería. Parte 2: Determinación de la adhesión de las armaduras de tendel prefabricadas en juntas de mortero.
 UNE EN 846-5 :2001 Métodos de ensayo de componentes auxiliares para fábricas de albañilería. Parte 5: Determinación de la resistencia a tracción y a compresión y las características de carga-desplazamiento de las llaves (ensayo entre dos elementos).
 UNE EN 846-6:2001 Métodos de ensayo de componentes auxiliares para fábricas de albañilería. Parte 6: Determinación de la resistencia a tracción y a compresión y las características de carga-desplazamiento de las llaves (ensayo sobre un solo extremo).
 UNE EN 998-2:2002 Especificaciones de los morteros para albañilería. Parte 2: Morteros para albañilería
 UNE EN 1015-11:2000 Métodos de ensayo de los morteros para albañilería. Parte 11: Determinación de la resistencia a flexión y a compresión del mortero endurecido.
 UNE EN 1052-1:1999 Métodos de ensayo para fábricas de albañilería. Parte 1: Determinación de la resistencia a compresión.
 UNE EN 1052-2:2000 Métodos de ensayo para fábricas de albañilería. Parte 2: Determinación de la resistencia a la flexión.
 UNE EN 1052-3 :2003 Métodos de ensayo para fábricas de albañilería. Parte 3: Determinación de la resistencia inicial a cortante.
 UNE EN 1052-4:2001 Métodos de ensayo para fábrica de albañilería. Parte 4: Determinación de la resistencia al cizallamiento incluyendo la barrer al agua por capilaridad
 UNE EN 10088-1:1996 Aceros inoxidables. Parte 1: Relación de aceros inoxidables.

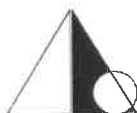

UNE EN 10088-2:1996 Aceros inoxidables. Parte 2: Condiciones técnicas de suministro de planchas y bandas para uso general.

UNE EN 10088-3:1996 Aceros inoxidables. Parte 3: Condiciones técnicas de suministro para semiproductos, barras, alambroón y perfiles para aplicaciones en general.

UNE ENV 10080:1996 Acero para armaduras de hormigón armado. Acero corrugado soldable B500. Condiciones técnicas de suministro para barras, rollos y mallas electrosoldadas.

EN 10138-1 Aceros para pretensado - Parte 1: Requisitos generales

NORMAS INCLUIDAS EN EL DB-SE-MADERA

A continuación se relacionan los títulos, por orden numérico, de las normas UNE, UNE EN y UNE ENV citadas en el texto del DB-SE-Madera.

UNE 36137: 1996 Bandas (chapas y bobinas), de acero de construcción, galvanizadas en continuo por inmersión en caliente. Condiciones técnicas de suministro.

UNE 56544: 2003 Clasificación visual de la madera aserrada de conífera para uso estructural

UNE 56530: 1977 Características físico-mecánicas de la madera. Determinación del contenido de humedad mediante higrómetro de resistencia.

UNE 56544: 1997 Clasificación visual de la madera aserrada para uso estructural.

UNE 102023: 1983 Placas de cartón-yeso. Condiciones generales y especificaciones. (En tanto no se disponga de la prEN 520)

UNE 112036: 1993 Recubrimientos metálicos. Depósitos electrolíticos de cinc sobre hierro o acero.

UNE EN 300: 1997 Tableros de virutas orientadas.(OSB). Definiciones, clasificación y especificaciones.

UNE EN 301: 1994 Adhesivos para estructuras de madera bajo carga. Adhesivos de policondensación de tipos fenólico y aminoplásticos. Clasificación y especificaciones de comportamiento.

UNE EN 302-1: 1994 Adhesivos para estructuras de madera bajo carga. Métodos de ensayo. Parte 1: Determinación de la resistencia del pegado a la cizalladura por tracción longitudinal.

UNE EN 302-2: 1994 Adhesivos para estructuras de madera bajo carga. Métodos de ensayo. Parte 2: Determinación de la resistencia a la delaminación. (Método de laboratorio).

UNE EN 302-3: 1994 Adhesivos para estructuras de madera bajo carga. Métodos de ensayo. Parte 3: Determinación de la influencia de los tratamientos cíclicos de temperatura y humedad sobre la resistencia a la tracción transversal.

UNE EN 302-4: 1994 Adhesivos para estructuras de madera bajo carga. Métodos de ensayo. Parte 4: Determinación de la influencia de la contracción sobre la resistencia a la cizalladura.

UNE EN 309: 1994 Tableros de partículas. Definición y clasificación.

UNE EN 312-1: 1997 Tableros de partículas. Especificaciones Parte 1. Especificaciones generales para todos los tipos de tableros. (+ERRATUM)

UNE EN 312-4: 1997 Tableros de partículas. Especificaciones Parte 4. Especificaciones de los tableros estructurales para uso en ambiente seco

UNE EN 312-5: 1997 Tableros de partículas. Especificaciones Parte 5. Especificaciones de los tableros estructurales para uso en ambiente húmedo

UNE EN 312-6: 1997 Tableros de partículas. Especificaciones Parte 6. Especificaciones de los tableros estructurales de alta prestación para uso en ambiente seco

UNE EN 312-7: 1997 Tableros de partículas. Especificaciones Parte 7. Especificaciones de los tableros estructurales de alta prestación para uso en ambiente húmedo

UNE EN 313-1: 1996 Tableros contrachapados. Clasificación y terminología. Parte 1: Clasificación.

UNE EN 313-2: 1996 Tableros contrachapados. Clasificación y terminología. Parte 2: Terminología.

UNE EN 315: 1994 Tableros contrachapados. Tolerancias dimensionales.

UNE EN 316: 1994 Tableros de fibras. Definiciones, clasificación y símbolos.

UNE EN 335-1: 1993 Durabilidad de la madera y de sus materiales derivados. Definición de las clases de riesgo de ataque biológico. Parte 1:Generalidades.

UNE EN 335-2: 1994 Durabilidad de la madera y de sus productos derivados. Definición de las clases de riesgo de ataque biológico. Parte 2: Aplicación a madera maciza.

UNE EN 335-3: 1996 Durabilidad de la madera y de sus productos derivados. Definición de las clases de riesgo de ataque biológico. Parte 3: Aplicación a los tableros derivados de la madera. (+ ERRATUM).

UNE EN 336: 1995 Madera estructural. Coníferas y chopo. Dimensiones y tolerancias.

UNE EN 338: 1995 Madera estructural. Clases resistentes.

UNE EN 350-1: 1995 Durabilidad de la madera y de los materiales derivados de la madera. Durabilidad natural de la madera maciza. Parte 1.Guía para los principios de ensayo y clasificación de la durabilidad natural de la madera.

UNE EN 350-2: 1995 Durabilidad de la madera y de los materiales derivados de la madera. Durabilidad



natural de la madera maciza. Parte 2: Guía de la durabilidad natural y de la impregnabilidad de especies de madera seleccionada por su importancia en Europa

UNE EN 351-1: 1996 Durabilidad de la madera y de los productos derivados de la madera.. Madera maciza tratada con productos protectores. Parte 1: Clasificación de las penetraciones y retenciones de los productos protectores. (+ ERRATUM)

UNE EN 351-2: 1996 Durabilidad de la madera y de los productos derivados de la madera. Madera maciza tratada con productos protectores. Parte 2: Guía de muestreo de la madera tratada para su análisis.

UNE EN 383: 1998 Estructuras de madera. Métodos de ensayo. Determinación de la resistencia al aplastamiento y del módulo de aplastamiento para los elementos de fijación de tipo clavija.

UNE EN 384: 2004 Madera estructural. Determinación de los valores característicos de las propiedades mecánicas y la densidad.

UNE EN 386: 1995 Madera laminada encolada. Especificaciones y requisitos de fabricación.

UNE EN 390: 1995 Madera laminada encolada. Dimensiones y tolerancias.

UNE EN 408: 1996 Estructuras de madera. Madera aserrada y madera laminada encolada para uso estructural. Determinación de algunas propiedades físicas y mecánicas.

UNE EN 409: 1998 Estructuras de madera. Métodos de ensayo. Determinación del momento plástico de los elementos de fijación de tipo clavija. Clavos.

UNE EN 460: 1995 Durabilidad de la madera y de los materiales derivados de la madera. Durabilidad natural de la madera maciza. Guía de especificaciones de durabilidad natural de la madera para su utilización según las clases de riesgo (de ataque biológico)

UNE EN 594: 1996 Estructuras de madera. Métodos de ensayo. Método de ensayo para la determinación de la resistencia y rigidez al descuadre de los paneles de muro entramado.

UNE EN 595: 1996 Estructuras de madera. Métodos de ensayo. Ensayo para la determinación de la resistencia y rigidez de las cerchas.

UNE EN 599-1: 1997 Durabilidad de la madera y de los productos derivados de la madera. Prestaciones de los protectores de la madera determinadas mediante ensayos biológicos. Parte 1: Especificaciones para las distintas clases de riesgo.

UNE EN 599-2: 1996 Durabilidad de la madera y de los productos derivados de la madera. Características de los productos de protección de la madera establecidas mediante ensayos biológicos. Parte 2: Clasificación y etiquetado.

UNE EN 622-1: 2004 Tableros de fibras. Especificaciones. Parte 1: Especificaciones generales.

UNE EN 622-2: 1997 Tableros de fibras. Especificaciones. Parte 2: Especificaciones para los tableros de fibras duros.

UNE EN 622-3: 1997 Tableros de fibras. Especificaciones. Parte 3: Especificaciones para los tableros de fibras semiduros.

UNE EN 622-5: 1997 Tableros de fibras. Especificaciones. Parte 5: Especificaciones para los tableros de fibras fabricados por proceso seco (MDF).

UNE EN 636-1: 1997 Tableros contrachapados. Especificaciones. Parte 1: Especificaciones del tablero contrachapado para uso en ambiente seco.

UNE EN 636-2: 1997 Tableros contrachapados. Especificaciones. Parte 2: Especificaciones del tablero contrachapado para uso en ambiente húmedo.

UNE EN 636-3: 1997 Tableros contrachapados. Especificaciones. Parte 3: Especificaciones del tablero contrachapado para uso en exterior.

UNE EN 789: 1996 Estructuras de madera. Métodos de ensayo. Determinación de las propiedades mecánicas de los tableros derivados de la madera.

UNE EN 1058: 1996 Tableros derivados de la madera. Determinación de los valores característicos de las propiedades mecánicas y de la densidad.

UNE EN 1193: 1998 Estructuras de madera. Madera estructural y madera laminada encolada. Determinación de la resistencia a esfuerzo cortante y de las propiedades mecánicas en dirección perpendicular a la fibra.

UNE EN 26891: 1992 Estructuras de madera. Uniones realizadas con elementos de fijación mecánicos. Principios generales para la determinación de las características de resistencia y deslizamiento.

UNE EN 28970: 1992 Estructuras de madera. Ensayo de uniones realizadas con elementos de fijación mecánicos. Requisitos para la densidad de la madera.

UNE EN 1194 Estructuras de madera. Madera laminada encolada. Clases resistentes y determinación de los valores característicos.

UNE EN 1912: 1999 Madera estructural. Clases resistentes. Asignación de especies y calidad visuales.

UNE EN 1059: 2000 Estructuras de madera. Requisitos de las cerchas fabricadas con conectores de placas metálicas dentadas.

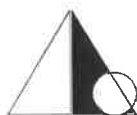

UNE EN 13183-1: 2002 Contenido de humedad de una pieza de madera aserrada. Parte 1: Determinación por el método de secado en estufa.

UNE EN 13183-2: 2003 Contenido de humedad de una pieza de madera aserrada. Parte 2: Estimación por el método de la resistencia eléctrica.

UNE EN 12369-1: 2003 Tableros derivados de la madera. Valores característicos para el cálculo estructural. Parte 1: OSB, tableros de partículas y de fibras. (+ Corrección 2003)

UNE EN 12369-2: 2004 Tableros derivados de la madera. Valores característicos para el cálculo estructural. Parte 2: Tablero contrachapado

UNE EN 14251: 2004 Madera en rollo estructural. Métodos de ensayo

NORMAS INCLUIDAS EN EL DB-SI-INCENDIO

1. REACCIÓN AL FUEGO

13501 CLASIFICACIÓN EN FUNCIÓN DEL COMPORTAMIENTO FRENTE AL FUEGO DE LOS PRODUCTOS DE CONSTRUCCIÓN Y ELEMENTOS PARA LA EDIFICACIÓN

UNE EN 13501-1: 2002 Parte 1: Clasificación a partir de datos obtenidos en ensayos de reacción al fuego.

prEN 13501-5 Parte 5: Clasificación en función de datos obtenidos en ensayos de cubiertas ante la acción de un fuego exterior.

UNE EN ISO 1182: 2002 Ensayos de reacción al fuego para productos de construcción - Ensayo de no combustibilidad.

UNE ENV 1187: 2003 Métodos de ensayo para cubiertas expuestas a fuego exterior.

UNE EN ISO 1716: 2002 Ensayos de reacción al fuego de los productos de construcción - Determinación del calor de combustión.

UNE EN ISO 9239-1: 2002 Ensayos de reacción al fuego de los revestimientos de suelos Parte 1: Determinación del comportamiento al fuego mediante una fuente de calor radiante.

UNE EN ISO 11925-2:2002 Ensayos de reacción al fuego de los materiales de construcción - Inflamabilidad de los productos de construcción cuando se someten a la acción directa de la llama. Parte 2: Ensayo con una fuente de llama única.

UNE EN 13823: 2002 Ensayos de reacción al fuego de productos de construcción - Productos de construcción, excluyendo revestimientos de suelos, expuestos al ataque térmico provocado por un único objeto ardiendo.

UNE EN 13773: 2003 Textiles y productos textiles. Comportamiento al fuego. Cortinas y cortinajes. Esquema de clasificación.

UNE EN 13772: 2003 Textiles y productos textiles. Comportamiento al fuego. Cortinas y Cortinajes. Medición de la propagación de la llama de probetas orientadas verticalmente frente a una fuente de ignición de llama grande.

UNE EN 1101:1996 Textiles y productos textiles. Comportamiento al fuego. Cortinas y Cortinajes. Procedimiento detallado para determinar la inflamabilidad de probetas orientadas verticalmente (llama pequeña).

UNE EN 1021- 1:1994 "Valoración de la inflamabilidad del mobiliario tapizado - Parte 1: fuente de ignición: cigarrillo en combustión".

UNE EN 1021-2:1994 Mobiliario. Valoración de la inflamabilidad del mobiliario tapizado. Parte 2: Fuente de ignición: llama equivalente a una cerilla.

UNE 23727: 1990 Ensayos de reacción al fuego de los materiales de construcción. Clasificación de los materiales utilizados en la construcción.

2. RESISTENCIA AL FUEGO

13501 Clasificación de los productos de construcción y de los elementos constructivos en función de su comportamiento ante el fuego

UNE EN 13501-2: 2004 Parte 2: Clasificación a partir de datos obtenidos de los ensayos de resistencia al fuego, excluidas las instalaciones de ventilación.

prEN 13501-3 Parte 3: Clasificación a partir de datos obtenidos en los ensayos de resistencia al fuego de productos y elementos utilizados en las instalaciones de servicio de los edificios: conductos y compuertas resistentes al fuego.

prEN 13501-4 Parte 4: Clasificación a partir de datos obtenidos en ensayos de resistencia al fuego de componentes de sistemas de control de humo.

1363 Ensayos de resistencia al fuego

UNE EN 1363-1: 2000 Parte 1: Requisitos generales.

UNE EN 1363-2: 2000 Parte 2: Procedimientos alternativos y adicionales.

1364 Ensayos de resistencia al fuego de elementos no portantes

UNE EN 1364-1: 2000 Parte 1: Paredes.

UNE EN 1364-2: 2000 Parte 2: Falsos techos.

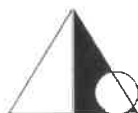

prEN 1364-3 Parte 3: Fachadas ligeras. Configuración a tamaño real (conjunto completo)

prEN 1364-3 Parte 4: Fachadas ligeras. Configuraciones parciales

prEN 1364-5 Parte 5: Ensayo de fachadas y muros cortina ante un fuego seminatural.

1365 Ensayos de resistencia al fuego de elementos portantes

UNE EN 1365-1: 2000 Parte 1: Paredes.

UNE EN 1365-2: 2000 Parte 2: Suelos y cubiertas.

UNE EN 1365-3: 2000 Parte 3: Vigas.

UNE EN 1365-4: 2000 Parte 4: Pilares.

UNE EN 1365-5: 2004 Parte 5: Balcones y pasarelas.

UNE EN 1365-6: 2004 Parte 6: Escaleras.

1366 Ensayos de resistencia al fuego de instalaciones de servicio

UNE EN 1366-1: 2000 Parte 1: Conductos.

UNE EN 1366-2: 2000 Parte 2: Compuertas cortafuegos.

UNE EN 1366-3: 2005 Parte 3: Sellados de penetraciones.

prEN 1366-4 Parte 4: Sellados de juntas lineales.

UNE EN 1366-5: 2004 Parte 5: Conductos para servicios y patinillos.

UNE EN 1366-6: 2005 Parte 6: Suelos elevados.

UNE EN 1366-7: 2005 Parte 7: Cerramientos para sistemas transportadores y de cintas transportadoras.

UNE EN 1366-8: 2005 Parte 8: Conductos para extracción de humos.

prEN 1366-9 Parte 9: Conductos para extracción de humo en un único sector de incendio.

prEN 1366-10 Parte 10: Compuertas para control de humos.

1634 Ensayos de resistencia al fuego de puertas y elementos de cerramiento de huecos

UNE EN 1634-1: 2000 Parte 1: Puertas y cerramientos cortafuegos.

prEN 1634-2 Parte 2: Herrajes para puertas y ventanas practicables resistentes al fuego.

UNE EN 1634-3: 2001 Parte 3: Puertas y cerramientos para control de humos.

UNE EN 81-58: 2004 Reglas de seguridad para la construcción e instalación de ascensores - Exámenes y ensayos. Parte 58: Ensayo de resistencia al fuego de las puertas de piso.

13381 Ensayos para determinar la contribución a la resistencia al fuego de elementos estructurales

prENV 13381-1 Parte 1: Membranas protectoras horizontales.

UNE ENV 13381-2: 2004 Parte 2: Membranas protectoras verticales.

UNE ENV 13381-3: 2004 Parte 3: Protección aplicada a elementos de hormigón.

UNE ENV 13381-4: 2005 Parte 4: Protección aplicada a elementos de acero.

UNE ENV 13381-5: 2005 Parte 5: Protección aplicada a elementos mixtos de hormigón/láminas de acero perfiladas.

UNE ENV 13381-6: 2004 Parte 6: Protección aplicada a columnas de acero huecas rellenas de hormigón

ENV 13381-7: 2002 Parte 7: Protección aplicada a elementos de madera.

UNE EN 14135: 2005 Revestimientos. Determinación de la capacidad de protección contra el fuego.

15080 Extensión de la aplicación de los resultados de los ensayos de resistencia al fuego

prEN 15080-2 Parte 2: Paredes no portantes.

prEN 15080-8 Parte 8: Vigas.

prEN 15080-12 Parte 12: Sellados de penetración.

prEN 15080-14 Parte 14: Conductos y patinillos para instalaciones. .

prEN 15080-17 Parte 17: Conductos para extracción del humo en un único sector de incendio.

prEN 15080-19 Parte 19: Puertas y cierres resistentes al fuego.

15254 Extensión de la aplicación de los resultados de los ensayos de resistencia al fuego de paredes no portantes

prEN 15254-1 Parte 1: Generalidades.

prEN 15254-2 Parte 2: Tabiques de fábrica y de bloques de yeso

prEN 15254-3 Parte 3: Tabiques ligeros.

prEN 15254-4 Parte 4: Tabiques acristalados.

prEN 15254-5 Parte 5: Tabiques a base de paneles sandwich metálicos.

prEN 15254-6 Parte 6: Tabiques desmontables.

15269 Extensión de la aplicación de los resultados de los ensayos de resistencia al fuego de puertas y persianas

prEN 15269-1 Parte 1: Requisitos generales de resistencia al fuego.

prEN 15269-2 Parte 2: Puertas abisagradas pivotantes de acero.

prEN 15269-3 Parte 3: Puertas abisagradas pivotantes de madera.

prEN 15269-4 Parte 4: Puertas abisagradas pivotantes de vidrio.



prEN 15269-5 Parte 5: Puertas abisagradas pivotantes de aluminio.

prEN 15269-6 Parte 6: Puertas correderas de madera.

prEN 15269-7 Parte 7: Puertas correderas de acero.

prEN 15269-8 Parte 8: Puertas plegables horizontalmente de madera.

prEN 15269-9 Parte 9: Puertas plegables horizontalmente de acero.

prEN 15269-10 Parte 10: Cierres enrollables de acero.

prEN 15269-20 Parte 20: Puertas para control del humo.

UNE EN 1991-1-2: 2004 Eurocódigo 1: Acciones en estructuras. Parte 1-2: Acciones generales. Acciones en estructuras expuestas al fuego.

UNE ENV 1992-1-2: 1996 Eurocódigo 2: Proyecto de estructuras de hormigón. Parte 1-2: Reglas generales. Proyecto de estructuras frente al fuego

ENV 1993-1-2: 1995 Eurocódigo 3: Proyecto de estructuras de acero. Parte 1-2: Reglas generales. Proyecto de estructuras expuestas al fuego

UNE ENV 1994-1-2: 1996 Eurocódigo 4: Proyecto de estructuras mixtas de hormigón y acero. Parte 1-2: Reglas generales. Proyecto de estructuras sometidas al fuego

UNE ENV 1995-1-2: 1999 Eurocódigo 5: Proyecto de estructuras de madera. Parte 1-2: Reglas generales. Proyecto de estructuras sometidas al fuego.

ENV 1996-1-2: 1995 Eurocódigo 6: Proyecto de estructuras de fábrica. Parte 1-2: Reglas generales. Proyecto de estructuras frente al fuego.

EN 1992-1-2: 2004 Eurocódigo 2: Proyecto de estructuras de hormigón. Parte 1-2: Reglas generales. Proyecto de estructuras expuestas al fuego.

EN 1993-1-2: 2005 Eurocódigo 3: Proyecto de estructuras de acero. Parte 1-2: Reglas generales. Proyecto de estructuras expuestas al fuego.

EN 1994-1-2: 2005 Eurocódigo 4: Proyecto de estructuras mixtas de hormigón y acero. Parte 1-2: Reglas generales. Proyecto de estructuras sometidas al fuego.

EN 1995-1-2: 2004 Eurocódigo 5: Proyecto de estructuras de madera. Parte 1-2: Reglas generales. Proyecto de estructuras sometidas al fuego.

EN 1996-1-2: 2005 Eurocódigo 6: Proyecto de estructuras de fábrica. Parte 1-2: Reglas generales. Estructuras sometidas al fuego

3. INSTALACIONES PARA CONTROL DEL HUMO Y DEL CALOR

12101 Sistemas para el control del humo y el calor

EN 12101-1:2005 Parte 1: Especificaciones para barreras para control de humo.

UNE EN 12101-2: 2004 Parte 2: Especificaciones para aireadores de extracción natural de humos y calor.

UNE EN 12101-3: 2002 Parte 3: Especificaciones para aireadores extractores de humos y calor mecánicos.

UNE 23585: 2004 Seguridad contra incendios. Sistemas de control de temperatura y evacuación de humo (SCTEH). Requisitos y métodos de cálculo y diseño para proyectar un sistema de control de temperatura y de evacuación de humos en caso de incendio.

EN 12101-6 Parte 6: Especificaciones para sistemas de presión diferencial. Equipos.

prEN 12101-7 Parte 7: Especificaciones para Conductos para control de humos.

prEN 12101-8 Parte 8: Especificaciones para compuertas para control del humo.

prEN 12101-9 Parte 9: Especificaciones para paneles de control.

prEN 12101-10 Parte 10: Especificaciones para equipos de alimentación eléctrica.

prEN 12101-11 Parte 11: Requisitos de diseño y métodos de cálculo de sistemas de extracción de humo y de calor considerando fuegos variables en función del tiempo.

4 HERRAJES Y DISPOSITIVOS DE APERTURA PARA PUERTAS RESISTENTES AL FUEGO

UNE EN 1125: 2003 VC1 Herrajes para la edificación. Dispositivos antipánico para salidas de emergencia activados por una barra horizontal. Requisitos y métodos de ensayo.

UNE EN 179: 2003 VC1 Herrajes para la edificación. Dispositivos de emergencia accionados por una manilla o un pulsador para salidas de socorro. Requisitos y métodos de ensayo.

UNE EN 1154: 2003 Herrajes para la edificación. Dispositivos de cierre controlado de puertas. Requisitos y métodos de ensayo.

UNE EN 1155: 2003 Herrajes para la edificación. Dispositivos de retención electromagnética para puertas batientes. Requisitos y métodos de ensayo.

UNE EN 1158: 2003 Herrajes para la edificación. Dispositivos de coordinación de puertas. Requisitos y métodos de ensayo.

prEN 13633 Herrajes para la edificación. Dispositivos antipánico controlados eléctricamente para salidas de emergencia. Requisitos y métodos de ensayo.

prEN 13637 Herrajes para la edificación. Dispositivos de emergencia controlados eléctricamente para salidas de emergencia. Requisitos y métodos de ensayo.



5 SEÑALIZACIÓN

UNE 23033-1:1981 Seguridad contra incendios. Señalización.

UNE 23034:1988 Seguridad contra incendios. Señalización de seguridad. Vías de evacuación.

UNE 23035-4:2003 Seguridad contra incendios. Señalización fotoluminiscente. Parte 4: Condiciones generales Mediciones y clasificación.

6 OTRAS MATERIAS

UNE EN ISO 13943: 2001 Seguridad contra incendio. Vocabulario.



MEDICIONES Y PRESUPUESTO



PROYECTO BÁSICO Y DE EJECUCIÓN DE REURBANIZACIÓN DE LA RÚA PINZÓN DE CAMARIÑAS

Promotor **Excmo. Concello de Camariñas** C.I.F. **P-1501600-I** Emplazamiento **Rúa Pinzón. Camariñas. A Coruña**



Arquitecto **Jorge Roura Traseira** Colg. Nº: 1.910 C.O.A.G. Expediente **092-16** Fecha **Enero de 2.017**

www.areaquatro.es Oficina en A Coruña c/ Industrial nº 7, bajo, C.P.-15.005. Tlf. y Fax 981 168 418 areaquatro@areaquatro.es

PRECIOS UNITARIOS



PROYECTO BÁSICO Y DE EJECUCIÓN DE REURBANIZACIÓN DE LA RÚA PINZÓN DE CAMARIÑAS

Promotor **Excmo. Concello de Camariñas** C.I.F. **P-1501600-I** Emplazamiento **Rúa Pinzón. Camariñas. A Coruña**

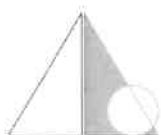

Arquitecto **Jorge Roura Traseira** Colg. Nº: 1.910 C.O.A.G. Expediente **092-16** Fecha **Enero de 2.017**

www.areaquatro.es Oficina en A Coruña c/ Industrial nº 7, bajo, C.P.-15.005. Tlf. y Fax 981 168 418 areaquatro@areaquatro.es

Código	Ud	Descripción	Precio
U%10	%	Amortización y otros gastos	10,00
U01AA011	H.	Peón ordinario	7,56
U01AA015	Hr	Maquinista o conductor	9,90
U01AA501	H.	Cuadrilla A	27,54
U01FA201	Hr	Oficial 1ª ferralla	13,52
U01FA204	Hr	Ayudante ferralla	12,77
U02FK001	Hr	Retroexcavadora	17,30
U02FP021	Hr	Rulo autopropulsado 10 a 12 T	36,06
U02JA003	Hr	Camión 10 T. basculante	5,59
U02JX003	Hr	Dumper de 0,5 m3 hydr.giratorio	3,10
U02LA201	H.	Hormigonera 250 l.	1,28
U04AA001	M3	Arena de río (0-5mm)	12,00
U04AA101	Tm	Arena de río (0-5mm)	9,38
U04AF150	Tm	Garbancillo 20/40 mm.	7,72
U04AF400	M3	Zahorra artificial	7,00
U04CA001	Tm	Cemento CEM II/A-P 32,5R	65,26
U04CF005	Tm	Lechada cemento BL-II 42,5 R Granel	157,47
U04MA431	M3	Hormigón HM-20/P/20 central	61,65
U04PY001	M3	Agua	0,52
U05DC001	Ud	Anillo pozo horm. D=80 h=100	40,35
U05DC015	Ud	Cerco y tapa de fundición	150,15
U06AA001	Kg	Alambre atar 1,3 mm.	1,26
U06GA001	Kg	Acero corrugado B 400-S	0,41
U17AA002	M2	Granito gris Mondariz 60x40/30 e=8cm.	37,54
U18RA108	m2	Tratamiento Pulido c/ polvos negros	3,00
U37HA005	Ud	Tapa - Rejilla de fundición	70,00
U37OE001	Hr	Grua automovil	30,00
U37SA221	MI	Tubería E-C, clase R, D=20 cm.	6,83
U37SE015	MI	Tubería PVC lisa D=315 SN4	12,18
U37SE208	MI	Tubería PVC Serie KE 160 mm.	6,50
U37UA050	Ud	Cono asimétrico D=80 H=60	45,41



PRECIOS AUXILIARES



PROYECTO BÁSICO Y DE EJECUCIÓN DE REURBANIZACIÓN DE LA RÚA PINZÓN DE CAMARIÑAS

Promotor **Excmo. Concello de Camariñas** C.I.F. **P-1501600-I** Emplazamiento **Rúa Pinzón. Camariñas. A Coruña**



Arquitecto **Jorge Roura Traseira** Colg. Nº: 1.910 C.O.A.G. Expediente **092-16** Fecha **Enero de 2.017**

www.areaquatro.es Oficina en A Coruña c/ Industrial nº 7, bajo, C.P.-15.005. Tlf. y Fax 981 168 418 areaquatro@areaquatro.es

Código	Ud	Descripción	Precio	Cantidad	Importe
A01JF006	M3	MORTERO CEMENTO 1/6 M-40			
		Mortero de cemento CEM II/A-P 32,5R y arena de río de dosificación 1/6 M-40 confeccionado con hormigonera de 250 l. Elaborado según RC-97.			
U01AA011	H.	Peón ordinario	7,56	2,160	16,33
U04CA001	Tm	Cemento CEM II/A-P 32,5R	65,26	0,250	16,32
U04AA001	M3	Arena de río (0-5mm)	12,00	1,100	13,20
U04PY001	M3	Agua	0,52	0,255	0,13
A03LA005	H	HORMIGONERA ELECTRICA 250 L.	1,69	0,400	0,68
TOTAL PARTIDA					46,66

Asciende el precio total de la partida a la mencionada cantidad de CUARENTA Y SEIS EUROS con SESENTA Y SEIS CÉNTIMOS.

A02AA510	M3	HORMIGÓN HM-20/40 elab. obra			
		Hormigón en masa de resistencia 20 N/mm ² . según EHE, elaborado con cemento CEM II/A-P 32,5 R, arena de río y árido rodado tamaño máximo 40 mm. confeccionado con hormigonera de 250 l., para vibrar y consistencia plástica.			
U01AA011	H.	Peón ordinario	7,56	2,150	16,25
U04CA001	Tm	Cemento CEM II/A-P 32,5R	65,26	0,365	23,82
U04AA101	Tm	Arena de río (0-5mm)	9,38	0,660	6,19
U04AF150	Tm	Garbancillo 20/40 mm.	7,72	1,320	10,19
U04PY001	M3	Agua	0,52	0,160	0,08
A03LA005	H	HORMIGONERA ELECTRICA 250 L.	1,69	0,500	0,85
TOTAL PARTIDA					57,38

Asciende el precio total de la partida a la mencionada cantidad de CINCUENTA Y SIETE EUROS con TREINTA Y OCHO CÉNTIMOS.

A02FA500	M3	HORM. HM-20/P/20 CENTRAL			
		Hormigón en masa HM-20/P/20, de resistencia característica 20 N/mm ² , elaborado en central con cemento CEM II/A-P 32,5 R, arena de río y árido rodado tamaño máximo 20 mm., para vibrar y consistencia plástica, puesto en obra, con p.p. de mermas y cargas incompletas. Según EHE.			
U04MA431	M3	Hormigón HM-20/P/20 central	61,65	1,000	61,65
TOTAL PARTIDA					61,65

Asciende el precio total de la partida a la mencionada cantidad de SESENTA Y UN EUROS con SESENTA Y CINCO CÉNTIMOS.



Código	Ud	Descripción	Precio	Cantidad	Importe
A03CF005	Hr	RETROEXCAVADORA S/NEUMAT 117 CV			
		Retroexcavadora sobre neumáticos con una potencia de 117 CV (159Kw), con una cuchara de balancín medio de capacidad 1.000 lts y un peso total de 3.880 Kg de la casa Akerman ó similar, alcance máximo 9,5 mts, altura máxima de descarga 8,8 mts., profundidad máxima de excavación vertical en ángulo de 45° de 0,5 mts, profundidad máxima de excavación vertical 4,2 mts, fuerza de arranque en los dientes de la cuchara 149 Kn, fuerza de penetración en los dientes de la cuchara 81 Kn., longitud de transporte 9 mts, altura mínima de transporte 3,25 mts, longitud de brazo 5,25 mts, i/ colocación y retirada del lugar de las obras.			
U02FK001	Hr	Retroexcavadora	17,30	1,000	17,30
U%10	%	Amortización y otros gastos	17,30	10,000	1,73
U01AA015	Hr	Maquinista o conductor	9,90	1,000	9,90
U02SW001	Lt	Gasoleo A	0,69	19,000	13,11
TOTAL PARTIDA					42,04

Asciende el precio total de la partida a la mencionada cantidad de CUARENTA Y DOS EUROS con CUATRO CÉNTIMOS.

A03FB010	Hr	CAMION BASCULANTE 10 Tn			
		H. Camión basculante de dos ejes con una potencia de 138 CVDIN (102Kw), y capacidad para un peso total a tierra de 10 Tn con 4 tiempos y 4 cilindros en línea, de la casa Iveco ó similar, capaz de desarrollar una velocidad máxima cargada de 50 Km/h, una carga de 10,9 Tn y una capacidad de caja a ras de 5 m3 y de 9 m3 colmada, con un radio de giro de 5,35 mts, longitud total máxima de 6.125 mm, anchura total máxima de 2.120 mm, distancia entre ejes 3.200 mm, suspensión mediante balistas parabólicas, barra de torsión estabilizadora de diámetro 45 mm, frenos tipo duplex y duoservo con recuperación automática.			
U02JA003	Hr	Camión 10 T. basculante	5,59	1,000	5,59
U%10	%	Amortización y otros gastos	5,60	10,000	0,56
U01AA015	Hr	Maquinista o conductor	9,90	1,000	9,90
U02SW001	Lt	Gasoleo A	0,69	20,220	13,95
TOTAL PARTIDA					30,00

Asciende el precio total de la partida a la mencionada cantidad de TREINTA EUROS.

A03LA005	H	HORMIGONERA ELECTRICA 250 L.			
		Hormigonera eléctrica de 250 Lts con un motor eléctrico de 3CV, con bastidor y cabina de acero, pala mezcladoras, adecuadas para asegurar una mezcla rápida y homogénea, mecanismos protegidos herméticamente, con un peso en vacío de 290Kg y un rendimiento aproximado de 3,4m3.			
U02LA201	H.	Hormigonera 250 l.	1,28	1,000	1,28
U%10	%	Amortización y otros gastos	1,30	10,000	0,13
U02SW005	Ud	Kilowatio	0,08	3,500	0,28
TOTAL PARTIDA					1,69

Asciende el precio total de la partida a la mencionada cantidad de UN EUROS con SESENTA Y NUEVE CÉNTIMOS.



Código	Ud	Descripción	Precio	Cantidad	Importe
D04AP303	M2	MALLAZO 30x15cm. D=5 mm.			
		M2. Mallazo electrosoldado con acero corrugado de D=6 mm., en cuadrícula 15x15cm., i/cortado, doblado, armado y colocado, y p.p. de mermas y despuntes.			
U01FA201	Hr	Oficial 1ª ferralla	13,52	0,032	0,43
U01FA204	Hr	Ayudante ferralla	12,77	0,033	0,42
U06AA001	Kg	Alambre atar 1,3 mm.	1,26	0,018	0,02
U06GA001	Kg	Acero corrugado B 400-S	0,41	2,850	1,17
%0100000	%	Costes indirectos...(s/total)	2,00	3,000	0,06
TOTAL PARTIDA.....					2,10

Asciende el precio total de la partida a la mencionada cantidad de DOS EUROS con DIEZ CÉNTIMOS.

E39SSE080	Ud	SEÑALIZ., PROTECC. INDIV. Y COLECTIVAS			
U42CA001	ud	Placa informativa PVC 50x30	485,44	1,000	485,44
TOTAL PARTIDA.....					485,44

Asciende el precio total de la partida a la mencionada cantidad de CUATROCIENTOS OCHENTA Y CINCO EUROS con CUARENTA Y CUATRO CÉNTIMOS.



CUADRO DE PRECIOS Nº 1



PROYECTO BÁSICO Y DE EJECUCIÓN DE REURBANIZACIÓN DE LA RÚA PINZÓN DE CAMARIÑAS

Promotor **Excmo. Concello de Camariñas** C.I.F. **P-1501600-I** Emplazamiento **Rúa Pinzón. Camariñas. A Coruña**

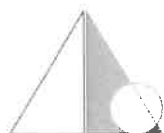

Arquitecto **Jorge Roura Traseira** Colg. Nº: 1.910 C.O.A.G. Expediente **092-16** Fecha **Enero de 2.017**

www.areaquatro.es Oficina en A Coruña c/ Industrial nº 7, bajo, C.P.-15.005. Tlf. y Fax 981 168 418 areaquatro@areaquatro.es

CÓDIGO UD	DESCRIPCIÓN	PRECIO
CAPÍTULO C01 DEMOLICIONES Y EXCAVACIONES		
1.01	M2 DEMOLICIÓN A MAQ. PAVIMENTO	1,51
	Demolición, con retroexcavadora provista con martillo picador, del pavimento asfáltico y de hormigón existente en la calle, retirando y cargando todo el material obtenido, sin transporte a vertedero.	
		UN EUROS con CINCUENTA Y UN CÉNTIMOS
1.02	M3 EXCAV. MEC. EN ZANJAS T.T.	5,02
	Excavación en zanja, con retroexcavadora con martillo picador, en todo tipo de terrenos incluso roca, por medios mecánicos, con extracción de tierras a los bordes, y posterior relleno, una vez colocada la tubería, con material seleccionado (sin aridos de gran tamaño) de la propia excavación, sin incluir carga ni transporte a vertedero, i/p.p. de costes indirectos.	
		CINCO EUROS con DOS CÉNTIMOS
1.03	M3 TRANSP.TIERRAS < 10KM.CARG.MEC.	4,65
	Transporte del material procedente de la demolición y excavación a vertedero autorizado en camión volquete, para su posterior reciclado y gestión de los mismos, i/carga por medios mecánicos, ayuda a carga con dumper giratorio y p.p. de costes indirectos.	
		CUATRO EUROS con SESENTA Y CINCO CÉNTIMOS



CÓDIGO	UD	DESCRIPCIÓN	PRECIO
CAPÍTULO C02 SANEAMIENTO Y PLUVIALES			
2.01	MI	TUBERIA ENTERRADA PVC D=315mm Tubería lisa enterrada de PVC sanitario tipo SN-4, conforme con normas UNE 5332, de unión en copa con junta elástica, de 315mm. de diámetro exterior, 302,6mm. de diámetro interior y 6,2mm. de espesor, enterrada en zanja sobre solera de hormigón HM-20 y cama de relleno de arena de río, con p.p. de excavación y posterior relleno de tierras, de piezas especiales en desvíos, y con p.p. de medios auxiliares totalmente instalada.	17,90
			DIECISIETE EUROS con NOVENTA CÉNTIMOS
2.02	Ud	POZO REGISTRO D=80 H=100cm. Pozo de registro con anillos prefabricados de hormigón en masa con un diámetro interior de 80 cm. y una altura total de pozo de 1,50 m., i/solera de hormigón y tapa de fundición, incluso medios auxiliares, ejecutada la unidad de obra según NTE-ISA-14.	260,18
			DOSCIENOS SESENTA EUROS con DIECIOCHO CÉNTIMOS
2.03	Ud	SUMIDERO SIFONICO DE CALZADA Sumidero de calzada de 30x40cm. de hormigón HM-20 N/mm2. para desagüe de pluviales, con rejilla de fundición sobre cerco de ángulo, totalmente terminado y con p.p. de conexión a red de aguas pluviales, con tubería enterrada de PVC sanitario, de unión en copa con junta elástica, de 200 mm. de diámetro interior, colocada sobre cama de arena de río, medios auxiliares, incluso excavación y relleno perimetral posterior.	156,54
			CIENTO CINCUENTA Y SEIS EUROS con CINCUENTA Y CUATRO CÉNTIMOS
2.04	Ud	ACOMETIDATUBERIA PVC D=160 mm. Tubería de PVC para evacuación y desagüe en canalizaciones subterráneas de 160 mm. de diámetro y 4,9 mm. de espesor, unión por junta elástica, color gris, colocada sobre solera de hormigón HM-20 N/mm2, i/ p.p. de piezas especiales según UNE 53332.	37,35
			TREINTA Y SIETE EUROS con TREINTA Y CINCO CÉNTIMOS



CÓDIGO UD	DESCRIPCIÓN	PRECIO
-----------	-------------	--------

CAPÍTULO C03 ALBAÑILERÍA

3.01	Ud CORRECCIÓN TAPAS REGISTRO	306,02
-------------	--	---------------

Corrección a nueva rasante de las distintas tapas de registro y bocas de acometida de agua existentes en los distintos tramos y travesías de la calle, incluso sustitución de las tapas que estén deterioradas y rotas.

TRESCIENTOS SEIS EUROS con DOS CÉNTIMOS



CÓDIGO UD	DESCRIPCIÓN	PRECIO
CAPÍTULO C04 PAVIMENTACIÓN		
4.01	M3 PREPARACIÓN FIRME C/APORTE ZAHORRA Relleno, extendido y compactado de zahorra artificial, por medios mecánicos, en tongadas de 5 cm. de espesor, i/aporte de las mismas, regado y p.p. de costes indirectos.	16,25
		DIECISEIS EUROS con VEINTICINCO CÉNTIMOS
4.02	M2 SOLERA PAVIMENTO LOSAS PIEDRA E=10cm. Solera de 10 cm. de espesor, realizada con hormigón HA-20/P/20/IIa, de resistencia característica 20 N/mm ² , tamaño máximo del árido 20 mm. elaborado en central, i/vertido, colocación y armado con mallazo electrosoldado #300*150*5 mm..	12,31
		DOCE EUROS con TREINTA Y UN CÉNTIMOS
4.03	M2 PAVIMENTO LOSAS GRANITO E=8cm. Solado de losas de piedra granítica gris Mondariz de dimensiones 60x40/30cm., según las zonas definidas en el apartado de planos, y 8cm. de espesor, con acabado superficial aserrado, recibidas con mortero de cemento y arena de río 1:4, sin incluir solera o base de asiento.	47,95
		CUARENTA Y SIETE EUROS con NOVENTA Y CINCO CÉNTIMOS
4.04	M2 PAVIMENTO HORMIGÓN PULIDO E=15cm. Pavimento, de 15cm. de espesor, realizado con hormigón HA-20/P/20/IIa, de resistencia característica 20 N/mm ² , tamaño máximo del árido 20 mm. elaborado en central, y armado con mallazo electrosoldado #300*150*5mm., siendo el acabado superficial pulido y con polvos de color negro, i/vertido, colocación, p.p. de juntas, aserrado de las mismas y fratasado, dejándolo todo perfectamente terminado.	17,63
		DIECISIETE EUROS con SESENTA Y TRES CÉNTIMOS



CÓDIGO UD	DESCRIPCIÓN	PRECIO
CAPÍTULO C05 SEGURIDAD Y SALUD		
5.01	Ud SEGURIDAD Y SALUD	500,00
	Medidas de seguridad y salud durante la ejecución de las obras consistentes en señalización, protecciones individuales y protecciones colectivas, cumpliendo con lo dispuesto en el R.D. 1627/97, relativo a las disposiciones mínimas en materia de seguridad y salud en las obras de construcción.	
		QUINIENTOS EUROS



CÓDIGO	UD	DESCRIPCIÓN	PRECIO
CAPÍTULO C06 GESTIÓN DE RESIDUOS			
6.01	M3	GESTIÓN DE RESIDUOS	7,75
		Gestión de residuos de construcción y demolición, i/tasas y p.p. de costes indirectos.	
			SIETE EUROS con SETENTA Y CINCO CÉNTIMOS



CUADRO DE PRECIOS Nº 2



PROYECTO BÁSICO Y DE EJECUCIÓN DE REURBANIZACIÓN DE LA RÚA PINZÓN DE CAMARIÑAS

Promotor **Excmo. Concello de Camariñas** C.I.F. **P-1501600-I** Emplazamiento **Rúa Pinzón. Camariñas. A Coruña**

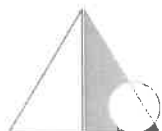

Arquitecto **Jorge Roura Traseira** Colg. Nº: 1.910 C.O.A.G. Expediente **092-16** Fecha **Enero de 2.017**

www.areaquatro.es Oficina en A Coruña c/ Industrial nº 7, bajo, C.P.-15.005. Tlf. y Fax 981 168 418 areaquatro@areaquatro.es

CÓDIGO UD	DESCRIPCIÓN	PRECIO
CAPÍTULO C01 DEMOLICIONES Y EXCAVACIONES		
1.01	M2 DEMOLICIÓN A MAQ. PAVIMENTO	
	Demolición, con retroexcavadora provista con martillo picador, del pavimento asfáltico y de hormigón existente en la calle, retirando y cargando todo el material obtenido, sin transporte a vertedero.	
	Mano de obra.....	0,79
	Maquinaria	0,40
	Resto de obra y materiales.....	0,33
	TOTAL PARTIDA.....	1,51
1.02	M3 EXCAV. MEC. EN ZANJAS T.T.	
	Excavación en zanja, con retroexcavadora con martillo picador, en todo tipo de terrenos incluso roca, por medios mecánicos, con extracción de tierras a los bordes, y posterior relleno, una vez colocada la tubería, con material seleccionado (sin aridos de gran tamaño) de la propia excavación, sin incluir carga ni transporte a vertedero, i/p.p. de costes indirectos.	
	Mano de obra.....	2,62
	Maquinaria	1,33
	Resto de obra y materiales.....	1,07
	TOTAL PARTIDA.....	5,02
1.03	M3 TRANSP.TIERRAS < 10KM.CARG.MEC.	
	Transporte del material procedente de la demolición y excavación a vertedero autorizado en camión volquete, para su posterior reciclado y gestión de los mismos, i/carga por medios mecánicos, ayuda a carga con dumper giratorio y p.p. de costes indirectos.	
	Mano de obra.....	1,39
	Maquinaria	1,19
	Resto de obra y materiales.....	2,08
	TOTAL PARTIDA.....	4,65



CÓDIGO UD	DESCRIPCIÓN	PRECIO
CAPÍTULO C02 SANEAMIENTO Y PLUVIALES		
2.01	MI TUBERIA ENTERRADA PVC D=315mm	
	Tubería lisa enterrada de PVC sanitario tipo SN-4, conforme con normas UNE 5332, de unión en copa con junta elástica, de 315mm. de diámetro exterior, 302,6mm. de diámetro interior y 6,2mm. de espesor, enterrada en zanja sobre solera de hormigón HM-20 y cama de relleno de arena de río, con p.p. de excavación y posterior relleno de tierras, de piezas especiales en desvíos, y con p.p. de medios auxiliares totalmente instalada.	
	Mano de obra.....	1,71
	Maquinaria	0,01
	Resto de obra y materiales.....	16,18
	TOTAL PARTIDA.....	17,90
2.02	Ud POZO REGISTRO D=80 H=100cm.	
	Pozo de registro con anillos prefabricados de hormigón en masa con un diámetro interior de 80 cm. y una altura total de pozo de 1,50 m., i/solera de hormigón y tapa de fundición, incluso medios auxiliares, ejecutada la unidad de obra según NTE-ISA-14.	
	Mano de obra.....	10,30
	Maquinaria	1,88
	Resto de obra y materiales.....	248,01
	TOTAL PARTIDA.....	260,18
2.03	Ud SUMIDERO SIFONICO DE CALZADA	
	Sumidero de calzada de 30x40cm. de hormigón HM-20 N/mm2. para desagüe de pluviales, con rejilla de fundición sobre cerco de ángulo, totalmente terminado y con p.p. de conexión a red de aguas pluviales, con tubería enterrada de PVC sanitario, de unión en copa con junta elástica, de 200 mm. de diámetro interior, colocada sobre cama de arena de río, medios auxiliares, incluso excavación y relleno perimetral posterior.	
	Mano de obra.....	41,41
	Maquinaria	0,17
	Resto de obra y materiales.....	114,96
	TOTAL PARTIDA.....	156,54
2.04	Ud ACOMETIDATUBERIA PVC D=160 mm.	
	Tubería de PVC para evacuación y desagüe en canalizaciones subterráneas de 160 mm. de diámetro y 4,9 mm. de espesor, unión por junta elástica, color gris, colocada sobre solera de hormigón HM-20 N/mm2, i/ p.p. de piezas especiales según UNE 53332.	
	Mano de obra.....	14,62
	Maquinaria	0,04
	Resto de obra y materiales.....	22,70
	TOTAL PARTIDA.....	37,35



CÓDIGO UD	DESCRIPCIÓN	PRECIO
-----------	-------------	--------

CAPÍTULO C03 ALBAÑILERÍA**3.01 Ud CORRECCIÓN TAPAS REGISTRO**

Corrección a nueva rasante de las distintas tapas de registro y bocas de acometida de agua existentes en los distintos tramos y travesías de la calle, incluso sustitución de las tapas que estén deterioradas y rotas.

Mano de obra.....	282,33
Maquinaria	0,26
Resto de obra y materiales.....	23,42
TOTAL PARTIDA.....	306,02



CÓDIGO UD	DESCRIPCIÓN	PRECIO
CAPÍTULO C04 PAVIMENTACIÓN		
4.01	M3 PREPARACIÓN FIRME C/APORTE ZAHORRA Relleno, extendido y compactado de zahorra artificial, por medios mecánicos, en tongadas de 5 cm. de espesor, i/aporte de las mismas, regado y p.p. de costes indirectos.	
	Mano de obra.....	5,37
	Maquinaria	1,49
	Resto de obra y materiales.....	9,39
	TOTAL PARTIDA.....	16,25
4.02	M2 SOLERA PAVIMENTO LOSAS PIEDRA E=10cm. Solera de 10 cm. de espesor, realizada con hormigón HA-20/P/20/Ila, de resistencia característica 20 N/mm ² , tamaño máximo del árido 20 mm. elaborado en central, i/vertido, colocación y armado con mallazo electrosoldado #300*150*5 mm..	
	Mano de obra.....	4,51
	Resto de obra y materiales.....	7,80
	TOTAL PARTIDA.....	12,31
4.03	M2 PAVIMENTO LOSAS GRANITO E=8cm. Solado de losas de piedra granítica gris Mondariz de dimensiones 60x40/30cm., según las zonas definidas en el apartado de planos, y 8cm. de espesor, con acabado superficial aserrado, recibidas con mortero de cemento y arena de río 1:4, sin incluir solera o base de asiento.	
	Mano de obra.....	6,89
	Resto de obra y materiales.....	41,06
	TOTAL PARTIDA.....	47,95
4.04	M2 PAVIMENTO HORMIGÓN PULIDO E=15cm. Pavimento, de 15cm. de espesor, realizado con hormigón HA-20/P/20/Ila, de resistencia característica 20 N/mm ² , tamaño máximo del árido 20 mm. elaborado en central, y armado con mallazo electrosoldado #300*150*5mm., siendo el acabado superficial pulido y con polvos de color negro, i/vertido, colocación, p.p. de juntas, aserrado de las mismas y fratasado, dejándolo todo perfectamente terminado.	
	Mano de obra.....	3,61
	Resto de obra y materiales.....	14,02
	TOTAL PARTIDA.....	17,63



CÓDIGO UD	DESCRIPCIÓN	PRECIO
CAPÍTULO C05 SEGURIDAD Y SALUD		
5.01	Ud SEGURIDAD Y SALUD	
	Medidas de seguridad y salud durante la ejecución de las obras consistentes en señalización, protecciones individuales y protecciones colectivas, cumpliendo con lo dispuesto en el R.D. 1627/97, relativo a las disposiciones mínimas en materia de seguridad y salud en las obras de construcción.	
	Resto de obra y materiales.....	500,00
	TOTAL PARTIDA.....	500,00



CÓDIGO	UD	DESCRIPCIÓN	PRECIO
CAPÍTULO C06 GESTIÓN DE RESIDUOS			
6.01	M3	GESTIÓN DE RESIDUOS	
		Gestión de residuos de construcción y demolición, i/tasas y p.p. de costes indirectos.	
		Resto de obra y materiales.....	7,75
		TOTAL PARTIDA.....	7,75

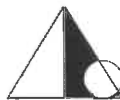

PRECIOS DESCOMPUESTOS



PROYECTO BÁSICO Y DE EJECUCIÓN DE REURBANIZACIÓN DE LA RÚA PINZÓN DE CAMARIÑAS

Promotor Excmo. Concello de Camariñas C.I.F. P-1501600-I Emplazamiento Rúa Pinzón. Camariñas. A Coruña

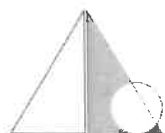

Arquitecto Jorge Roura Traseira Colg. Nº: 1.910 C.O.A.G. Expediente 092-16 Fecha Enero de 2.017

www.areaquatro.es Oficina en A Coruña c/ Industrial nº 7, bajo, C.P.-15.005. Tlf. y Fax 981 168 418 areaquatro@areaquatro.es

Código	Cantidad	Ud	Descripción	Precio	Subtotal	Importe
--------	----------	----	-------------	--------	----------	---------

CAPÍTULO C01 DEMOLICIONES Y EXCAVACIONES

1.01 M2 DEMOLICIÓN A MAQ. PAVIMENTO

Demolición, con retroexcavadora provista con martillo picador, del pavimento asfáltico y de hormigón existente en la calle, retirando y cargando todo el material obtenido, sin transporte a vertedero.

U01AA501	0,021	H.	Cuadrilla A	27,54	0,58	
A03CF005	0,021	Hr	RETROEXCAVADORA S/NEUMAT 117 CV	42,04	0,88	
%0100000	3,000	%	Costes indirectos...(s/total)	1,50	0,05	

TOTAL PARTIDA..... 1,51

Asciende el precio total de la partida a la mencionada cantidad de UN EUROS con CINCUENTA Y UN CÉNTIMOS

1.02 M3 EXCAV. MEC. EN ZANJAS T.T.

Excavación en zanja, con retroexcavadora con martillo picador, en todo tipo de terrenos incluso roca, por medios mecánicos, con extracción de tierras a los bordes, y posterior relleno, una vez colocada la tubería, con material seleccionado (sin aridos de gran tamaño) de la propia excavación, sin incluir carga ni transporte a vertedero, i/p.p. de costes indirectos.

U01AA501	0,070	H.	Cuadrilla A	27,54	1,93	
A03CF005	0,070	Hr	RETROEXCAVADORA S/NEUMAT 117 CV	42,04	2,94	
%0100000	3,000	%	Costes indirectos...(s/total)	4,90	0,15	

TOTAL PARTIDA..... 5,02

Asciende el precio total de la partida a la mencionada cantidad de CINCO EUROS con DOS CÉNTIMOS

1.03 M3 TRANSP.TIERRAS < 10KM.CARG.MEC.

Transporte del material procedente de la demolición y excavación a vertedero autorizado en camión volquete, para su posterior reciclado y gestión de los mismos, i/carga por medios mecánicos, ayuda a carga con dumper giratorio y p.p. de costes indirectos.

A03CF005	0,020	Hr	RETROEXCAVADORA S/NEUMAT 117 CV	42,04	0,84	
U02JX003	0,021	Hr	Dumper de 0,5 m3 hydr.giratorio	3,10	0,07	
A03FB010	0,120	Hr	CAMION BASCULANTE 10 Tn	30,00	3,60	
%0100000	3,000	%	Costes indirectos...(s/total)	4,50	0,14	

TOTAL PARTIDA..... 4,65

Asciende el precio total de la partida a la mencionada cantidad de CUATRO EUROS con SESENTA Y CINCO CÉNTIMOS



Código	Cantidad	Ud	Descripción	Precio	Subtotal	Importe
--------	----------	----	-------------	--------	----------	---------

CAPÍTULO C02 SANEAMIENTO Y PLUVIALES

2.01 MI TUBERIA ENTERRADA PVC D=315mm

Tubería lisa enterrada de PVC sanitario tipo SN-4, conforme con normas UNE 5332, de unión en copa con junta elástica, de 315mm. de diámetro exterior, 302,6mm. de diámetro interior y 6,2mm. de espesor, enterrada en zanja sobre solera de hormigón HM-20 y cama de relleno de arena de río, con p.p. de excavación y posterior relleno de tierras, de piezas especiales en desvíos, y con p.p. de medios auxiliares totalmente instalada.

U01AA501	0,050	H.	Cuadrilla A	27,54	1,38	
U37SE015	1,007	M	Tubería PVC lisa D=315 SN4	12,18	12,27	
U04AA001	0,215	M3	Arena de río (0-5mm)	12,00	2,58	
A02AA510	0,020	M3	HORMIGÓN HM-20/40 elab. obra	57,38	1,15	
%0100000	3,000	%	Costes indirectos...(s/total)	17,40	0,52	

TOTAL PARTIDA..... 17,90

Asciende el precio total de la partida a la mencionada cantidad de DIECISIETE EUROS con NOVENTA CÉNTIMOS

2.02 Ud POZO REGISTRO D=80 H=100cm.

Pozo de registro con anillos prefabricados de hormigón en masa con un diámetro interior de 80 cm. y una altura total de pozo de 1,50 m., i/solera de hormigón y tapa de fundición, incluso medios auxiliares, ejecutada la unidad de obra según NTE-ISA-14.

U01AA501	0,300	H.	Cuadrilla A	27,54	8,26	
U05DC001	1,000	Ud	Anillo pozo horm. D=80 h=100	40,35	40,35	
U37UA050	1,000	Ud	Cono asimétrico D=80 H=60	45,41	45,41	
U05DC015	1,000	Ud	Cerco y tapa de fundición	150,15	150,15	
A01JF006	0,050	M3	MORTERO CEMENTO 1/6 M-40	46,66	2,33	
A02AA510	0,075	M3	HORMIGÓN HM-20/40 elab. obra	57,38	4,30	
U37OE001	0,060	Hr	Grua automovil	30,00	1,80	
%0100000	3,000	%	Costes indirectos...(s/total)	252,60	7,58	

TOTAL PARTIDA..... 260,18

Asciende el precio total de la partida a la mencionada cantidad de DOSCIENTOS SESENTA EUROS con DIECIOCHO CÉNTIMOS

2.03 Ud SUMIDERO SIFONICO DE CALZADA

Sumidero de calzada de 30x40cm. de hormigón HM-20 N/mm2. para desagüe de pluviales, con rejilla de fundición sobre cerco de ángulo, totalmente terminado y con p.p. de conexión a red de aguas pluviales, con tubería enterrada de PVC sanitario, de unión en copa con junta elástica, de 200 mm. de diámetro interior, colocada sobre cama de arena de río, medios auxiliares, incluso excavación y relleno perimetral posterior.

U01AA501	1,350	H.	Cuadrilla A	27,54	37,18	
A01JF006	0,080	M3	MORTERO CEMENTO 1/6 M-40	46,66	3,73	
A02AA510	0,180	M3	HORMIGÓN HM-20/40 elab. obra	57,38	10,33	
U37SA221	4,500	M	Tubería E-C, clase R, D=20 cm.	6,83	30,74	
U37HA005	1,000	Ud	Tapa - Rejilla de fundición	70,00	70,00	
%0100000	3,000	%	Costes indirectos...(s/total)	152,00	4,56	

TOTAL PARTIDA..... 156,54

Asciende el precio total de la partida a la mencionada cantidad de CIENTO CINCUENTA Y SEIS EUROS con CINCUENTA Y CUATRO CÉNTIMOS



Código	Cantidad	Ud	Descripción	Precio	Subtotal	Importe
2.04		Ud	ACOMETIDATUBERIA PVC D=160 mm. Tubería de PVC para evacuación y desagüe en canalizaciones subterráneas de 160 mm. de diámetro y 4,9 mm. de espesor, unión por junta elástica, color gris, colocada sobre solera de hormigón HM-20 N/mm2, i/p.p. de piezas especiales según UNE 53332.			
U01AA501	0,500	H.	Cuadrilla A	27,54	13,77	
U37SE208	3,001	M	Tubería PVC Serie KE 160 mm.	6,50	19,51	
A02AA510	0,052	M3	HORMIGÓN HM-20/40 elab. obra	57,38	2,98	
%0100000	3,000	%	Costes indirectos...(s/total)	36,30	1,09	
TOTAL PARTIDA.....						37,35

Asciende el precio total de la partida a la mencionada cantidad de TREINTA Y SIETE EUROS con TREINTA Y CINCO CÉNTIMOS



Código	Cantidad	Ud	Descripción	Precio	Subtotal	Importe
--------	----------	----	-------------	--------	----------	---------

CAPÍTULO C03 ALBAÑILERÍA

3.01 Ud CORRECCIÓN TAPAS REGISTRO

Corrección a nueva rasante de las distintas tapas de registro y bocas de acometida de agua existentes en los distintos tramos y travesías de la calle, incluso sustitución de las tapas que estén deterioradas y rotas.

U01AA501	10,000	H.	Cuadrilla A	27,54	275,40	
A01JF006	0,250	M3	MORTERO CEMENTO 1/6 M-40	46,66	11,67	
A02AA510	0,175	M3	HORMIGÓN HM-20/40 elab. obra	57,38	10,04	
%0100000	3,000	%	Costes indirectos...(s/total)	297,10	8,91	

TOTAL PARTIDA..... 306,02

Asciende el precio total de la partida a la mencionada cantidad de TRESCIENTOS SEIS EUROS con DOS CÉNTIMOS



Código	Cantidad	Ud	Descripción	Precio	Subtotal	Importe
--------	----------	----	-------------	--------	----------	---------

CAPÍTULO C04 PAVIMENTACIÓN

4.01 M3 PREPARACIÓN FIRME C/APORTE ZAHORRA

Relleno, extendido y compactado de zahorra artificial, por medios mecánicos, en tongadas de 5 cm. de espesor, i/aporte de las mismas, regado y p.p. de costes indirectos.

U01AA501	0,150	H.	Cuadrilla A	27,54	4,13	
A03FB010	0,125	Hr	CAMION BASCULANTE 10 Tn	30,00	3,75	
U02FP021	0,020	Hr	Rulo autopropulsado 10 a 12 T	36,06	0,72	
U04AF400	1,025	M3	Zahorra artificial	7,00	7,18	
%0100000	3,000	%	Costes indirectos...(s/total)	15,80	0,47	

TOTAL PARTIDA..... 16,25

Asciende el precio total de la partida a la mencionada cantidad de DIECISEIS EUROS con VEINTICINCO CÉNTIMOS

4.02 M2 SOLERA PAVIMENTO LOSAS PIEDRA E=10cm.

Solera de 10 cm. de espesor, realizada con hormigón HA-20/P/20/Ila, de resistencia característica 20 N/mm², tamaño máximo del árido 20 mm. elaborado en central, i/vertido, colocación y armado con mallazo electrosoldado #300*150*5 mm..

U01AA501	0,132	H.	Cuadrilla A	27,54	3,64	
D04AP303	1,020	M2	MALLAZO 30x15cm. D=5 mm.	2,10	2,14	
A02FA500	0,100	M3	HORM. HM-20/P/20 CENTRAL	61,65	6,17	
%0100000	3,000	%	Costes indirectos...(s/total)	12,00	0,36	

TOTAL PARTIDA..... 12,31

Asciende el precio total de la partida a la mencionada cantidad de DOCE EUROS con TREINTAY UN CÉNTIMOS

4.03 M2 PAVIMENTO LOSAS GRANITO E=8cm.

Solado de losas de piedra granítica gris Mondariz de dimensiones 60x40/30cm., según las zonas definidas en el apartado de planos, y 8cm. de espesor, con acabado superficial aserrado, recibidas con mortero de cemento y arena de río 1:4, sin incluir solera o base de asiento.

U01AA501	0,250	H.	Cuadrilla A	27,54	6,89	
U04AA001	0,047	M3	Arena de río (0-5mm)	12,00	0,56	
U04CA001	0,010	Tm	Cemento CEM III/A-P 32,5R	65,26	0,65	
U17AA002	1,020	M2	Granito gris Mondariz 60x40/30 e=8cm.	37,54	38,29	
U04CF005	0,001	Tm	Lechada cemento BL-II 42,5 R Granel	157,47	0,16	
%0100000	3,000	%	Costes indirectos...(s/total)	46,60	1,40	

TOTAL PARTIDA..... 47,95

Asciende el precio total de la partida a la mencionada cantidad de CUARENTA Y SIETE EUROS con NOVENTA Y CINCO CÉNTIMOS

4.04 M2 PAVIMENTO HORMIGÓN PULIDO E=15cm.

Pavimento, de 15cm. de espesor, realizado con hormigón HA-20/P/20/Ila, de resistencia característica 20 N/mm², tamaño máximo del árido 20 mm. elaborado en central, y armado con mallazo electrosoldado #300*150*5mm., siendo el acabado superficial pulido y con polvos de color negro, i/vertido, colocación, p.p. de juntas, aserrado de las mismas y fratasado, dejándolo todo perfectamente terminado.

U01AA501	0,100	H.	Cuadrilla A	27,54	2,75	
D04AP303	1,010	M2	MALLAZO 30x15cm. D=5 mm.	2,10	2,12	
A02FA500	0,150	M3	HORM. HM-20/P/20 CENTRAL	61,65	9,25	
U18RA108	1,000	m2	Tratamiento Pulido c/ polvos negros	3,00	3,00	
%0100000	3,000	%	Costes indirectos...(s/total)	17,10	0,51	

TOTAL PARTIDA..... 17,63

Asciende el precio total de la partida a la mencionada cantidad de DIECISIETE EUROS con SESENTA Y TRES CÉNTIMOS



Código	Cantidad	Ud	Descripción	Precio	Subtotal	Importe
--------	----------	----	-------------	--------	----------	---------

CAPÍTULO C05 SEGURIDAD Y SALUD

5.01 Ud SEGURIDAD Y SALUD

Medidas de seguridad y salud durante la ejecución de las obras consistentes en señalización, protecciones individuales y protecciones colectivas, cumpliendo con lo dispuesto en el R.D. 1627/97, relativo a las disposiciones mínimas en materia de seguridad y salud en las obras de construcción.

E39SSE080	1,000	Ud	SEÑALIZ., PROTECC. INDIV. Y COLECTIVAS	485,44	485,44	
%0100000	3,000	%	Costes indirectos...(s/total)	485,40	14,56	

TOTAL PARTIDA..... 500,00

Asciende el precio total de la partida a la mencionada cantidad de QUINIENTOS EUROS

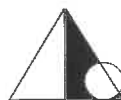

Código	Cantidad	Ud	Descripción	Precio	Subtotal	Importe
--------	----------	----	-------------	--------	----------	---------

CAPÍTULO C06 GESTIÓN DE RESIDUOS

6.01 M3 GESTIÓN DE RESIDUOS

Gestión de residuos de construcción y demolición, i/tasas y p.p. de costes indirectos.

U02FW001	1,000	M3	Gestión residuos de demolición	7,52	7,52	
%0100000	3,000	%	Costes indirectos...(s/total)	7,50	0,23	
TOTAL PARTIDA.....						7,75

Asciende el precio total de la partida a la mencionada cantidad de SIETE EUROS con SETENTA Y CINCO CÉNTIMOS





PROYECTO BÁSICO Y DE EJECUCIÓN DE REURBANIZACIÓN DE LA RÚA PINZÓN DE CAMARIÑAS

Promotor Excmo. Concello de Camariñas C.I.F. P-1501600-I Emplazamiento Rúa Pinzón. Camariñas. A Coruña



Arquitecto Jorge Roura Traseira Colg. Nº: 1.910 C.O.A.G. Expediente 092-16 Fecha Enero de 2.017

www.areaquatro.es Oficina en A Coruña c/ Industrial nº 7, bajo, C.P.-15.005. Tlf. y Fax 981 168 418 areaquatro@areaquatro.es

Código	Descripción	Uds	Longitud	Anchura	Altura	Parciales	Cantidad
CAPÍTULO C01 DEMOLICIONES Y EXCAVACIONES							
1.01	M2 DEMOLICIÓN A MAQ. PAVIMENTO						
	Demolición, con retroexcavadora provista con martillo picador, del pavimento asfáltico y de hormigón existente en la calle, retirando y cargando todo el material obtenido, sin transporte a vertedero.						
	RÚA PINZÓN						
	-Calzada	1	1.685,00				1.685,00
	-Acera	1	370,00				370,00
	TRAVESÍA PINZÓN						
	-Calzada	1	320,00				320,00
	TRAVESÍA						
	-Calzada	1	294,00				294,00
	-Acera	1	98,00				98,00
							2.767,00
1.02	M3 EXCAV. MEC. EN ZANJAS T.T.						
	Excavación en zanja, con retroexcavadora con martillo picador, en todo tipo de terrenos incluso roca, por medios mecánicos, con extracción de tierras a los bordes, y posterior relleno, una vez colocada la tubería, con material seleccionado (sin aridos de gran tamaño) de la propia excavación, sin incluir carga ni transporte a vertedero, i/p.p. de costes indirectos.						
	RED SANEAMIENTO						
	-RÚA PINZÓN						
		1	130,00	0,60	1,00		78,00
		1	120,00	0,60	1,00		72,00
	-Conexión a red	1	6,00	0,60	1,00		3,60
	-Conexión Rúa Cruz de Cedeira	1	6,00	0,60	1,00		3,60
	-TRAVESÍA PINZÓN						
		1	54,00	0,60	1,00		32,40
	-TRAVESÍA						
		1	54,00	0,60	1,00		32,40
	RED PLUVIALES						
	-RÚA PINZÓN						
		1	130,00	0,60	1,00		78,00
		1	115,00	0,60	1,00		69,00
	-Conexión a red	1	6,00	0,60	1,00		3,60
	-Conexión Rúa Cruz de Cedeira	1	6,00	0,60	1,00		3,60
	-TRAVESÍA PINZÓN						
		1	36,00	0,60	1,00		21,60
	-TRAVESÍA						
		1	36,00	0,60	1,00		21,60
							419,40
1.03	M3 TRANSP.TIERRAS < 10KM.CARG.MEC.						
	Transporte del material procedente de la demolición y excavación a vertedero autorizado en camión volquete, para su posterior reciclado y gestión de los mismos, i/carga por medios mecánicos, ayuda a carga con dumper giratorio y p.p. de costes indirectos.						
	Part. 1.01	1	2.767,00		0,10		276,70
	Part. 1.02	1	419,40	0,40	1,10		184,54
							461,24



Código	Descripción	Uds	Longitud	Anchura	Altura	Parciales	Cantidad
--------	-------------	-----	----------	---------	--------	-----------	----------

CAPÍTULO C02 SANEAMIENTO Y PLUVIALES

2.01 MI TUBERIA ENTERRADA PVC D=315mm

Tubería lisa enterrada de PVC sanitario tipo SN-4, conforme con normas UNE 5332, de unión en copa con junta elástica, de 315mm. de diámetro exterior, 302,6mm. de diámetro interior y 6,2mm. de espesor, enterrada en zanja sobre solera de hormigón HM-20 y cama de relleno de arena de río, con p.p. de excavación y posterior relleno de tierras, de piezas especiales en desvíos, y con p.p. de medios auxiliares totalmente instalada.

RED SANEAMIENTO

-RÚA PINZÓN	1	130,00				130,00
	1	120,00				120,00
-Conexión a red	1	6,00				6,00
-Conexión Rúa Cruz de Cedeira	1	6,00				6,00
-TRAVESÍA PINZÓN	1	54,00				54,00
-TRAVESÍA	1	54,00				54,00

RED PLUVIALES

-RÚA PINZÓN	1	130,00				130,00
	1	115,00				115,00
-Conexión a red	1	6,00				6,00
-Conexión Rúa Cruz de Cedeira	1	6,00				6,00
-TRAVESÍA PINZÓN	1	36,00				36,00
-TRAVESÍA	1	36,00				36,00

699,00

2.02 Ud POZO REGISTRO D=80 H=100cm.

Pozo de registro con anillos prefabricados de hormigón en masa con un diámetro interior de 80 cm. y una altura total de pozo de 1,50 m., i/solera de hormigón y tapa de fundición, incluso medios auxiliares, ejecutada la unidad de obra según NTE-ISA-14.

RED SANEAMIENTO

-Rúa Pinzón	1	5,00				5,00
	1	6,00				6,00
-Travesía Pinzón	1	2,00				2,00
-Travesía	1	2,00				2,00

RED PLUVIALES

-Rúa Pinzón	1	1,00				1,00
	1	1,00				1,00

17,00

2.03 Ud SUMIDERO SIFONICO DE CALZADA

Sumidero de calzada de 30x40cm. de hormigón HM-20 N/mm². para desagüe de pluviales, con rejilla de fundición sobre cerco de ángulo, totalmente terminado y con p.p. de conexión a red de aguas pluviales, con tubería enterrada de PVC sanitario, de unión en copa con junta elástica, de 200 mm. de diámetro interior, colocada sobre cama de arena de río, medios auxiliares, incluso excavación y relleno perimetral posterior.

RED PLUVIALES

-Rúa Pinzón	1	5,00				5,00
	1	5,00				5,00
-Travesía Pinzón	1	2,00				2,00
-Travesía	1	2,00				2,00

14,00

2.04 Ud ACOMETIDATUBERIA PVC D=160 mm.

Tubería de PVC para evacuación y desagüe en canalizaciones subterráneas de 160 mm. de diámetro y 4,9 mm. de espesor, unión por junta elástica, color gris, colocada sobre solera de hormigón HM-20 N/mm², i/ p.p. de piezas especiales según UNE 53332.

RED SANEAMIENTO



Código	Descripción	Uds	Longitud	Anchura	Altura	Parciales	Cantidad
	-Rúa Pinzón	1	25,00			25,00	
		1	15,00			15,00	
	-Travesía Pinzón	1	12,00			12,00	
	-Travesía	1	8,00			8,00	
	RED PLUVIALES						
	-Rúa Pinzón	1	25,00			25,00	
		1	15,00			15,00	
	-Travesía Pinzón	1	12,00			12,00	
	-Travesía	1	8,00			8,00	
							120,00



Código	Descripción	Uds	Longitud	Anchura	Altura	Parciales	Cantidad
CAPÍTULO C03 ALBAÑILERÍA							
3.01	Ud CORRECCIÓN TAPAS REGISTRO Corrección a nueva rasante de las distintas tapas de registro y bocas de acometida de agua existentes en los distintos tramos y travesías de la calle, incluso sustitución de las tapas que esten deterioradas y rotas.						
	-Rúa Pinzón	1	1,00			1,00	
							1,00

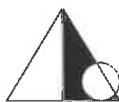

Código	Descripción	Uds	Longitud	Anchura	Altura	Parciales	Cantidad
CAPÍTULO C04 PAVIMENTACIÓN							
4.01	M3 PREPARACIÓN FIRME C/APORTE ZAHORRA Relleno, extendido y compactado de zahorra artificial, por medios mecánicos, en tongadas de 5 cm. de espesor, i/aporte de las mismas, regado y p.p. de costes indirectos.						
	RÚA PINZÓN						
	-Calzada	1	1.685,00		0,10	168,50	
	-Acera	1	370,00		0,10	37,00	
	TRAVESÍA PINZÓN						
	-Calzada	1	320,00		0,10	32,00	
	TRAVESÍA						
	-Calzada	1	294,00		0,10	29,40	
	-Acera	1	98,00		0,10	9,80	
							276,70
4.02	M2 SOLERA PAVIMENTO LOSAS PIEDRA E=10cm. Solera de 10 cm. de espesor, realizada con hormigón HA-20/P/20/IIa, de resistencia característica 20 N/mm ² , tamaño máximo del árido 20 mm. elaborado en central, i/vertido, colocación y armado con mallazo electrosoldado #300*150*5 mm..						
	RÚA PINZÓN						
	-Calzada	1	411,00			411,00	
	TRAVESÍA PINZÓN						
	-Calzada	1	8,00			8,00	
	TRAVESÍA						
	-Calzada	1	11,00			11,00	
							430,00
4.03	M2 PAVIMENTO LOSAS GRANITO E=8cm. Solado de losas de piedra granítica gris Mondariz de dimensiones 60x40/30cm., según las zonas definidas en el apartado de planos, y 8cm. de espesor, con acabado superficial aserrado, recibidas con mortero de cemento y arena de río 1:4, sin incluir solera o base de asiento.						
	RÚA PINZÓN						
	-Calzada	1	411,00			411,00	
	TRAVESÍA PINZÓN						
	-Calzada	1	8,00			8,00	
	TRAVESÍA						
	-Calzada	1	11,00			11,00	
							430,00
4.04	M2 PAVIMENTO HORMIGÓN PULIDO E=15cm. Pavimento, de 15cm. de espesor, realizado con hormigón HA-20/P/20/IIa, de resistencia característica 20 N/mm ² , tamaño máximo del árido 20 mm. elaborado en central, y armado con mallazo electrosoldado #300*150*5mm., siendo el acabado superficial pulido y con polvos de color negro, i/vertido, colocación, p.p. de juntas, aserrado de las mismas y fratasado, dejándolo todo perfectamente terminado.						
	RÚA PINZÓN						
	-Calzada	1	1.644,00			1.644,00	
	TRAVESÍA PINZÓN						
	-Calzada	1	312,00			312,00	
	TRAVESÍA						
	-Calzada	1	381,00			381,00	
							2.337,00



Código	Descripción	Uds	Longitud	Anchura	Altura	Parciales	Cantidad
CAPÍTULO C05 SEGURIDAD Y SALUD							
5.01	Ud SEGURIDAD Y SALUD Medidas de seguridad y salud durante la ejecución de las obras consistentes en señalización, protecciones individuales y protecciones colectivas, cumpliendo con lo dispuesto en el R.D. 1627/97, relativo a las disposiciones mínimas en materia de seguridad y salud en las obras de construcción.						
	-Seguridad Obra	1				1,00	
							1,00



Código	Descripción	Uds	Longitud	Anchura	Altura	Parciales	Cantidad
--------	-------------	-----	----------	---------	--------	-----------	----------

CAPÍTULO C06 GESTIÓN DE RESIDUOS

6.01 M3 GESTIÓN DE RESIDUOS

Gestión de residuos de construcción y demolición, i/tasas y p.p. de costes indirectos.

RESÍDUOS NO PÉTREOS

ASFALTO

-Rúa Pinzón	1	1.685,00			0,03	50,55
-Travesía	1	294,00			0,03	8,82

RESÍDUOS PÉTREOS

MEZCLA DE TIERRA Y PIEDRAS

-Rúa Pinzón	1	1.685,00			0,07	117,95
-Travesía	1	294,00			0,07	20,58
-Excavación en zanja	1	419,40	0,40		1,10	184,54

HORMIGÓN

-Rúa Pinzón	1	370,00			0,10	37,00
-Travesía Pinzón	1	320,00			0,10	32,00
-Travesía	1	98,00			0,10	9,80

461,24



PRESUPUESTO



PROYECTO BÁSICO Y DE EJECUCIÓN DE REURBANIZACIÓN DE LA RÚA PINZÓN DE CAMARIÑAS

Promotor Excmo. Concello de Camariñas C.I.F. P-1501600-I Emplazamiento Rúa Pinzón. Camariñas. A Coruña

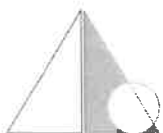

Arquitecto Jorge Roura Traseira Colg. Nº: 1.910 C.O.A.G. Expediente 092-16 Fecha Enero de 2.017

www.areaquatro.es Oficina en A Coruña c/ Industrial nº 7, bajo, C.P.-15.005. Tlf. y Fax 981 168 418 areaquatro@areaquatro.es

Código	Descripción	Cantidad	Precio	Importe
CAPÍTULO C01 DEMOLICIONES Y EXCAVACIONES				
1.01	M2 DEMOLICIÓN A MAQ. PAVIMENTO Demolición, con retroexcavadora provista con martillo picador, del pavimento asfáltico y de hormigón existente en la calle, retirando y cargando todo el material obtenido, sin transporte a vertedero.			
		2.767,00	1,51	4.178,17
1.02	M3 EXCAV. MEC. EN ZANJAS T.T. Excavación en zanja, con retroexcavadora con martillo picador, en todo tipo de terrenos incluso roca, por medios mecánicos, con extracción de tierras a los bordes, y posterior relleno, una vez colocada la tubería, con material seleccionado (sin aridos de gran tamaño) de la propia excavación, sin incluir carga ni transporte a vertedero, i/p.p. de costes indirectos.			
		419,40	5,02	2.105,39
1.03	M3 TRANSP.TIERRAS < 10KM.CARG.MEC. Transporte del material procedente de la demolición y excavación a vertedero autorizado en camión volquete, para su posterior reciclado y gestión de los mismos, i/carga por medios mecánicos, ayuda a carga con dumper giratorio y p.p. de costes indirectos.			
		461,24	4,65	2.144,77
TOTAL CAPÍTULO C01 DEMOLICIONES Y EXCAVACIONES.....				8.428,33



Código	Descripción	Cantidad	Precio	Importe
CAPÍTULO C02 SANEAMIENTO Y PLUVIALES				
2.01	MI TUBERIA ENTERRADA PVC D=315mm Tubería lisa enterrada de PVC sanitario tipo SN-4, conforme con normas UNE 5332, de unión en copa con junta elástica, de 315mm. de diámetro exterior, 302,6mm. de diámetro interior y 6,2mm. de espesor, enterrada en zanja sobre solera de hormigón HM-20 y cama de relleno de arena de río, con p.p. de excavación y posterior relleno de tierras, de piezas especiales en desvíos, y con p.p. de medios auxiliares totalmente instalada.	699,00	17,90	12.512,10
2.02	Ud POZO REGISTRO D=80 H=100cm. Pozo de registro con anillos prefabricados de hormigón en masa con un diámetro interior de 80 cm. y una altura total de pozo de 1,50 m., i/solera de hormigón y tapa de fundición, incluso medios auxiliares, ejecutada la unidad de obra según NTE-ISA-14.	17,00	260,18	4.423,06
2.03	Ud SUMIDERO SIFONICO DE CALZADA Sumidero de calzada de 30x40cm. de hormigón HM-20 N/mm2. para desagüe de pluviales, con rejilla de fundición sobre cerco de ángulo, totalmente terminado y con p.p. de conexión a red de aguas pluviales, con tubería enterrada de PVC sanitario, de unión en copa con junta elástica, de 200 mm. de diámetro interior, colocada sobre cama de arena de río, medios auxiliares, incluso excavación y relleno perimetral posterior.	14,00	156,54	2.191,56
2.04	Ud ACOMETIDATUBERIA PVC D=160 mm. Tubería de PVC para evacuación y desagüe en canalizaciones subterráneas de 160 mm. de diámetro y 4,9 mm. de espesor, unión por junta elástica, color gris, colocada sobre solera de hormigón HM-20 N/mm2, i/ p.p. de piezas especiales según UNE 53332.	120,00	37,35	4.482,00
TOTAL CAPÍTULO C02 SANEAMIENTO Y PLUVIALES				23.608,72



Código	Descripción	Cantidad	Precio	Importe
CAPÍTULO C03 ALBAÑILERÍA				
3.01	Ud CORRECCIÓN TAPAS REGISTRO Corrección a nueva rasante de las distintas tapas de registro y bocas de acometida de agua existentes en los distintos tramos y travesías de la calle, incluso sustitución de las tapas que estén deterioradas y rotas.			
		1,00	306,02	306,02
TOTAL CAPÍTULO C03 ALBAÑILERÍA				306,02



Código	Descripción	Cantidad	Precio	Importe
CAPÍTULO C04 PAVIMENTACIÓN				
4.01	M3 PREPARACIÓN FIRME C/APORTE ZAHORRA Relleno, extendido y compactado de zahorra artificial, por medios mecánicos, en tongadas de 5 cm. de espesor, i/aporte de las mismas, regado y p.p. de costes indirectos.			
		276,70	16,25	4.496,38
4.02	M2 SOLERA PAVIMENTO LOSAS PIEDRA E=10cm. Solera de 10 cm. de espesor, realizada con hormigón HA-20/P/20/IIa, de resistencia característica 20 N/mm ² , tamaño máximo del árido 20 mm. elaborado en central, i/vertido, colocación y armado con mallazo electrosoldado #300*150*5 mm..			
		430,00	12,31	5.293,30
4.03	M2 PAVIMENTO LOSAS GRANITO E=8cm. Solado de losas de piedra granítica gris Mondariz de dimensiones 60x40/30cm., según las zonas definidas en el apartado de planos, y 8cm. de espesor, con acabado superficial aserrado, recibidas con mortero de cemento y arena de río 1:4, sin incluir solera o base de asiento.			
		430,00	47,95	20.618,50
4.04	M2 PAVIMENTO HORMIGÓN PULIDO E=15cm. Pavimento, de 15cm. de espesor, realizado con hormigón HA-20/P/20/IIa, de resistencia característica 20 N/mm ² , tamaño máximo del árido 20 mm. elaborado en central, y armado con mallazo electrosoldado #300*150*5mm., siendo el acabado superficial pulido y con polvos de color negro, i/vertido, colocación, p.p. de juntas, aserrado de las mismas y fratasado, dejándolo todo perfectamente terminado.			
		2.337,00	17,63	41.201,31
TOTAL CAPÍTULO C04 PAVIMENTACIÓN.....				71.609,49



Código	Descripción	Cantidad	Precio	Importe
CAPÍTULO C05 SEGURIDAD Y SALUD				
5.01	Ud SEGURIDAD Y SALUD Medidas de seguridad y salud durante la ejecución de las obras consistentes en señalización, protecciones individuales y protecciones colectivas, cumpliendo con lo dispuesto en el R.D. 1627/97, relativo a las disposiciones mínimas en materia de seguridad y salud en las obras de construcción.			
		1,00	500,00	500,00
TOTAL CAPÍTULO C05 SEGURIDAD Y SALUD.....				500,00



Código	Descripción	Cantidad	Precio	Importe
CAPÍTULO C06 GESTIÓN DE RESIDUOS				
6.01	M3 GESTIÓN DE RESIDUOS Gestión de residuos de construcción y demolición, i/tasas y p.p. de costes indirectos.			
		461,24	7,75	3.574,61
TOTAL CAPÍTULO C06 GESTIÓN DE RESIDUOS				3.574,61



RESUMEN GENERAL DE PRESUPUESTO



PROYECTO BÁSICO Y DE EJECUCIÓN DE REURBANIZACIÓN DE LA RÚA PINZÓN DE CAMARIÑAS

Promotor Excmo. Concello de Camariñas C.I.F. P-1501600-I Emplazamiento Rúa Pinzón. Camariñas. A Coruña



Arquitecto Jorge Roura Traseira Colg. Nº: 1.910 C.O.A.G. Expediente 092-16 Fecha Enero de 2017

www.areaquatro.es Oficina en A Coruña c/ Industrial nº 7, bajo, C.P.-15.005. Tlf. y Fax 981 168 418 areaquatro@areaquatro.es

CAPITULO RESUMEN	EUROS	%
C01 DEMOLICIONES Y EXCAVACIONES	8.428,33	7,80
C02 SANEAMIENTO Y PLUVIALES.....	23.608,72	21,85
C03 ALBAÑILERÍA.....	306,02	0,28
C04 PAVIMENTACIÓN.....	71.609,49	66,29
C05 SEGURIDAD Y SALUD.....	500,00	0,46
C06 GESTIÓN DE RESIDUOS.....	3.574,61	3,31
TOTALPRESUPUESTO DE EJECUCIÓN MATERIAL	108.027,17	
13,00% Gastos generales	14.043,53	
6,00% Beneficio industrial	6.481,63	
SUMA DE GASTOS Y BENEFICIOS.	20.525,16	
TOTAL P.E.M + B.I + G.G.	128.552,33	
21,00 % I.V.A.....	26.995,99	
TOTAL PRESUPUESTO CONTRATA	155.548,32	

Asciende el presupuesto general a la expresada cantidad de CIENTO CINCUENTA Y CINCO MIL QUINIENTOS CUARENTA Y OCHO EUROS con TREINTA Y DOS CÉNTIMOS

Camariñas, a 31 de enero de 2017.

EL ARQUITECTO

Jorge Roura Traseira



ESTUDIO BÁSICO DE SEGURIDAD



PROYECTO BÁSICO Y DE EJECUCIÓN DE REURBANIZACIÓN DE LA RÚA PINZÓN DE CAMARIÑAS

Promotor Excmo. Concello de Camariñas C.I.F. P-1501600-I Emplazamiento Rúa Pinzón. Camariñas. A Coruña

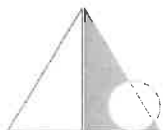

Arquitecto Jorge Roura Traseira Colg. Nº: 1.910 C.O.A.G. Expediente 092-16 Fecha Enero de 2.017

www.areaquatro.es Oficina en A Coruña c/ Industrial nº 7, bajo, C.P.-15.005. Tlf. y Fax 981 168 418 areaquatro@areaquatro.es

ESTUDIO BÁSICO DE SEGURIDAD Y SALUD**ÍNDICE:****0.- INTRODUCCIÓN.****1.- MEMORIA DESCRIPTIVA:**

- 1.1.- Datos de la obra y antecedentes:
 - 1.1.1.- Peticionario.
 - 1.1.2.- Denominación.
 - 1.1.3.- Emplazamiento.
 - 1.1.4.- Presupuesto.
 - 1.1.5.- Plazo de ejecución.
 - 1.1.6.- Autor del estudio básico de seguridad y salud.
 - 1.1.7.- Antecedentes urbanísticos.
 - 1.1.8.- Accesos.
 - 1.1.9.- Edificios colindantes.
 - 1.1.10.- Centros asistenciales.
- 1.2.- Descripción de la obra y del entorno:
 - 1.2.1.- Tipo de obra.
 - 1.2.2.- Estructura.
 - 1.2.3.- Cerramientos.
 - 1.2.4.- Cubierta.
 - 1.2.5.- Acabados e instalaciones.
 - 1.2.6.- Albañilería.
 - 1.2.7.- Existencia de antiguas instalaciones.
 - 1.2.8.- Circulación de personas ajenas a la obra.
 - 1.2.9.- Suministros de energía eléctrica y agua potable.
 - 1.2.10.- Vertido de aguas residuales.

2.- MEMORIA DE LA SEGURIDAD:

- 2.1.- Aplicación de la seguridad en el proceso constructivo:
 - 2.1.1.- Estructura.
 - 2.1.2.- Cerramientos.
 - 2.1.3.- Cubierta.
 - 2.1.4.- Acabados.
 - 2.1.5.- Instalaciones.
 - 2.1.6.- Albañilería.
- 2.2.- Instalaciones de obra:
 - 2.2.1.- Instalaciones sanitarias.
 - 2.2.2.- Instalación provisional eléctrica.
 - 2.2.3.- Instalación de producción de hormigón.
 - 2.2.4.- Instalación contra incendios.
- 2.3.- Maquinaria:
 - 2.3.1.- Maquinaria de movimiento de tierras y asfaltado.
 - 2.3.2.- Maquinaria de elevación.
 - 2.3.3.- Maquinas herramientas.
- 2.4.- Medios auxiliares.

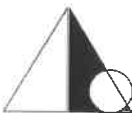
3.- NORMAS DE OBLIGADO CUMPLIMIENTO.

0.- INTRODUCCIÓN.

Se realiza este Estudio básico de Seguridad, en cumplimiento de lo establecido en el Real Decreto 1627/1997 de 24 de octubre, por el que se establecen disposiciones mínimas de seguridad y de salud en las obras de construcción.

Según se establece en el capítulo III, artículo 4 del R.D. 1627/1997, en su apartado uno, el promotor estará obligado a que en la fase de proyecto se elabore un estudio de seguridad y salud en los proyectos de obras en que se den alguno de los supuestos siguientes:

- Que el presupuesto de ejecución de contrata incluido en el proyecto, sea igual o superior a 450.000 euros.
- Que la duración estimada sea superior a 30 días laborables, empleándose en algún momento a más de 20 trabajadores simultáneamente.
- Que el volumen de mano de obra estimada, entendiéndose por tal la suma de los días de trabajo del total de los trabajadores en la obra, sea superior a 500.
- Las obras de túneles, galerías, conducciones subterráneas y presas.

Dado que en el proyecto que nos ocupa, no se cumple ninguno de estos requisitos, dado que el presupuesto no supera los 450.000 euros, ni van asistir 20 trabajadores en la obra en ningún momento y además al ser la duración estimada de la obra inferior a los seis meses con una media de cuatro trabajadores por jornada, el número de jornales será inferior a las 500. Es por tanto de aplicación lo establecido en el apartado dos del mismo capítulo III, artículo 4, en el cual se obliga a la redacción un estudio básico de seguridad y salud en el caso de no estar incluido en los supuestos anteriores.

1.- MEMORIA DESCRIPTIVA.

1.1.- DATOS DE LA OBRA Y ANTECEDENTES.

1.1.1.- Peticionario: El proyecto se redacta por encargo del Excmo. Concello de Camariñas (C.I.F. P-1501600-I), representado por el Sr. Alcalde-Presidente de la corporación municipal, Sr. D. Manuel Valeriano Alonso De León, con D.N.I. 76.311.474-G, y domicilio en la rúa San Xurxo, nº23 de Camariñas, en la provincia de A Coruña.

1.1.2.- Denominación: El presente proyecto tiene por objeto la descripción y valoración de las obras que se han de realizar para la renovación de la canalización enterrada de saneamiento existente e instalación paralela de una red, también enterrada, para la recogida y evacuación de las aguas pluviales en la Rúa Pinzón. Una vez realizados estos trabajos se procederá a la pavimentación final de la misma mediante la ejecución de un pavimento mixto de hormigón armado, con acabado superficial pulido, y losas de piedra granítica. Actualmente esta calle presenta un grado de deterioro que impide su uso normal, tanto para los peatones como para los vehículos. Asimismo este proyecto servirá de base para la solicitud de cuantas ayudas y subvenciones le puedan ser de aplicación.

1.1.3.- Emplazamiento: Las obras se desarrollarán en la Rúa Pinzón de Camariñas, provincia de A Coruña, tal y como aparece reflejado en el plano de situación adjunto.

1.1.4.- Presupuesto: El Presupuesto de Contrata de las obras descritas en el presente proyecto, y cuyo desglose por capítulos se incluye en este documento, asciende a la cantidad de:

Ciento cincuenta y cinco mil quinientos cuarenta y ocho euros con treinta y dos céntimos (155.548,32€)

1.1.5.- Plazo de ejecución: El plazo de ejecución de la totalidad de las obras se estima en una duración de Cuatro (4) meses.

1.1.6.- Autor del Estudio Básico de Seguridad: Como autor del presente Estudio Básico de Seguridad figura D. Jorge Roura Traseira, Arquitecto Redactor del Proyecto Básico y de Ejecución.

1.1.7.- Antecedentes urbanístico: La Rúa Pinzón, según el Plan General de Ordenación Municipal que se encuentra en vigor en el Concello de Camariñas, está dentro del suelo urbano consolidado de ordenación directa del núcleo de Camariñas. Asimismo se hace patente la titularidad pública de la misma, lo que posibilita la actuación proyectada.

1.1.8.- Accesos: El acceso a la obra para el transporte de materiales necesarios en la ejecución de la misma no presenta dificultades, al ser los viales de acceso de anchura suficiente.

1.1.9.- Edificios colindantes: En la calle de actuación existen edificaciones a ambos lados, por lo que se tomarán las medidas necesarias para prevenir daños en los mismos, así como se extremarán las precauciones en la ejecución de los distintos trabajos.

1.1.10.- Centro asistencial: Se hará constar en lugar accesible, y en todo caso en el botiquín, el centro asistencial más cercano a la obra.

1.2.- DESCRIPCIÓN DE LA OBRA.

1.2.1.- Tipo de obra: Las obras que se proyectan, las cuales están valoradas y descritas en el apartado de mediciones y presupuesto, son las necesarias para proceder a la renovación del pavimento de la mencionada calle, dejándola en perfectas condiciones para su uso normal, ya que actualmente se encuentra bastante deteriorada. Para ello se procederá, inicialmente, a la demolición del pavimento existente y a la preparación del firme, ejecutando posteriormente un nuevo pavimento mixto de hormigón armado, con acabado superficial pulido, y losas de piedra granítica, tal y como se define en el apartado de planos. Previamente a la ejecución de los trabajos de pavimentación, se procederá a la sustitución de la red de saneamiento



existente y a la instalación de una red para la recogida y evacuación las aguas pluviales. De forma resumida, los trabajos comprenden:

1.- DEMOLICIONES Y EXCAVACIÓN EN ZANJA:

Demolición, por medios mecánicos, del pavimento deteriorado de la calzada, así como del bordillo prefabricado de hormigón y de las aceras de plaqueta hidráulica que existen actualmente en la Rúa Pinzón. Asimismo se procederá a la excavación de una zanja, mediante medios mecánicos, con las dimensiones adecuadas, para la instalación de las canalizaciones de saneamiento y de aguas pluviales. Paralelamente se procederá a la carga y transporte del material procedente de la demolición y de la excavación a vertedero autorizado.

2.- INSTALACIONES:

-Ejecución de una nueva red de saneamiento, mediante la colocación de tubería de PVC de 315mm. de diámetro, con la pendiente adecuada, y pozos de registro prefabricados de hormigón. La tubería irá enterrada, para lo cual se procederá a la excavación de una zanja, mediante medios mecánicos, con las dimensiones adecuadas, adaptándose al diámetro de la tubería, y con la pendiente necesaria para la evacuación de las aguas residuales. Asimismo se realizarán las conexiones, con tubería de PVC, desde las acometidas de las viviendas hasta la nueva red de saneamiento.

-Paralelamente, se ejecutará una red para la recogida y evacuación de las aguas pluviales, mediante la colocación de tubería de PVC de 315 mm. de diámetro, con la pendiente adecuada a fin de conseguir una mejor y más rápida evacuación de las aguas pluviales. La tubería irá enterrada, por lo que se excavará una zanja mediante medios mecánicos, de modo que una vez colocada y asentada la tubería convenientemente, se tapaná la zanja con la tierra procedente de la excavación. Se proyecta la ejecución de sumideros con rejilla de fundición conectados a la red de tuberías para la recogida de las aguas pluviales.

3.- PAVIMENTACIÓN:

-Extendido y compactado de una capa a base de zahorra de 5 cm. de espesor medio, como sub-base de la solera del pavimento de hormigón pulido y del pavimento de losas de piedra.

-Ejecución de una solera de hormigón HA-20, de resistencia característica $F_{ck} = 20 \text{ N/mm}^2$ de 15cm. de espesor medio y armada con mallazo #30x15x5 mm. de acero B 400 S. Se terminará la superficie con la utilización de regla vibrante, siendo el acabado superficial del pavimento pulido, previo extendido de polvos de color negro.

-Ejecución de un pavimento de losas de piedra granítica, con acabado superficial aserrado, de dimensiones 60x40/30 cm., según zonas, asentadas convenientemente sobre solera de hormigón ejecutada previamente.

4.- ALBAÑILERÍA:

Se corregirán las cotas de las tapas de los pozos, así como de las bocas de acometida de agua a las edificaciones existentes en la travesía, adaptándolas a la rasante del nuevo pavimento.

1.2.2.- Estructura: No se realizarán trabajos de esta índole, debido a la naturaleza de la obra.

1.2.3.- Cerramientos: No se realizarán trabajos de esta índole, debido a la naturaleza de la obra.

1.2.4.- Cubierta: No se realizarán trabajos de esta índole, debido a la naturaleza de la obra.

1.2.5.- Acabados e instalaciones: Como acabado del pavimento de la travesía se ejecutará un pavimento mixto de solera de hormigón HA-20 con acabado superficial pulido, previo extendido de polvos de color negro, y losas de piedra granítica, con acabado superficial aserrado y dimensiones 60x40/30cm., según zonas. Se colocará tubería de PVC para la ejecución de la red de saneamiento y para la red de recogida y evacuación de las aguas pluviales.

1.2.6.- Albañilería: Los trabajos de albañilería consistirán en corregir las cotas de todas las tapas de los pozos y bocas de acometida de agua a las edificaciones existentes en la travesía, adaptándonos a la rasante del nuevo pavimento.

1.2.7.- Existencia de antiguas instalaciones. Se proyectan obras que influyen en las posibles instalaciones existentes en los viales, por lo que se extremarán las precauciones.

1.2.8.- Circulación de personas ajenas a las obras: Con el fin de cubrir el riesgo de las personas y vehículos que transiten por las inmediaciones de las obras se tendrán en cuenta las siguientes medidas:

a) Se colocarán vallas reglamentarias, según la normativa municipal, separando la zona de las obras de la zona de tránsito exterior.

b) Si fuese necesario ocupar la acera o la calle con acopios de material, se canalizará el tránsito de peatones con vallas de metálicas de separación de áreas y se colocarán señales de tráfico que avisen a los automovilistas de la situación de peligro.

1.2.9.- Suministros de energía eléctrica y agua potable: La energía eléctrica procederá de un generador de gas-oil,



mientras que para el suministro de agua potable se harán las gestiones oportunas con la empresa suministradora con el fin de realizar la conexión pertinente.

1.2.10.-Vertido de aguas residuales: El vertido de aguas residuales procedentes de los servicios higiénicos se realizará desde el comienzo de las obras a la red general de saneamiento.

2.- MEMORIA DE SEGURIDAD.

2.1.- APLICACIÓN DE LA SEGURIDAD EN EL PROCESO CONSTRUCTIVO.

2.1.1.- Estructura.

No se realizarán trabajos de esta índole, debido a la naturaleza de las obras.

2.1.2.- Cerramientos.

No se realizarán trabajos de esta índole, debido a la naturaleza de las obras.

2.1.3.- Cubierta.

No se realizarán trabajos de esta índole, debido a la naturaleza de las obras.

2.1.4.- Acabados.

A.- Descripción de los trabajos: En esta obra tenemos, únicamente como acabado final de la calle, la ejecución del pavimento mixto de solera de hormigón HA-20, con acabado superficial pulido, previo extendido de polvos de color negro, y losas de piedra granítica, con acabado superficial aserrado y dimensiones 60x40/30cm., según zonas.

B.- Riesgos más frecuentes: Los riesgos más frecuentes en esta fase de obra son:

- Caídas al descargar el material.
- Caídas al mismo nivel.
- Sobreesfuerzos al trabajar arrodillado durante largo tiempo.
- Salpicaduras de partículas a los ojos.

C.- Normas básicas de seguridad: Se tendrá en cuenta la siguiente norma básica de seguridad:

-Se tendrá especial cuidado en el manejo del material para evitar golpes y aplastamientos.

D.- Protecciones personales: Como protecciones personales es preciso tener en cuenta las siguientes:

- Mono de trabajo.
- Casco de seguridad homologado.
- Guantes de goma.
- Botas de goma con puntera reforzada.

E.- Protecciones colectivas: Las protección colectiva a tener en cuenta es la siguiente:

- Uso de los medios auxiliares adecuados.
- La zona de trabajo estará limpia y ordenada.

2.1.5.- Instalaciones.

A - Descripción de los trabajos: En lo referente a los trabajos de instalaciones se contempla y comprueba la realización de una red de saneamiento y una paralela para la recogida y evacuación de las aguas pluviales, así como se realizaran las acometidas domiciliarias correspondientes.

B - Riesgos más frecuentes: Los riesgos más frecuentes en los trabajos a realizar son los siguientes:

- Golpes con objetos.
- Heridas en las extremidades superiores.

C - Normas básicas de seguridad: Las normas básicas de seguridad a tener en cuenta serán las siguientes:

- Las máquinas portátiles que se usen tendrán doble aislamiento.
- Nunca se usará como toma de tierra o neutro las tuberías.
- Se comprobará el estado general de las herramientas manuales para evitar golpes y cortes.

D - Protecciones personales: Las protecciones personales son las siguientes:

- Mono de trabajo.
- Casco de seguridad homologado.
- Guantes de seguridad homologado.

F - Protecciones colectivas: Las protecciones colectivas a tener en cuenta son las siguientes:

La zona de trabajo estará siempre limpia, ordenada e iluminada adecuadamente.

2.1.6.- Albañilería.

A - Descripción de los trabajos: Los trabajos de albañilería que se van a realizar consistirán en corregir las cotas de todas las tapas de los pozos y bocas de acometida de agua a las edificaciones existentes en las calles, adaptándonos a la rasante del nuevo pavimento.

B - Riesgos más frecuentes: Los riesgos más frecuentes en esta fase de obras serán los siguientes:

- Proyecciones de partículas al cortar los materiales.
- Golpes en las manos.
- Dermatitis por contacto con las pastas y morteros.
- Cortes y heridas.
- Aspiración de polvo al usar máquinas para cortar o lijar.

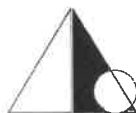

Además de estos riesgos específicos, existen otros más generales que se enumeran a continuación:

- Sobreesfuerzos.
- Caídas de altura a diferente nivel.
- Caídas al mismo nivel.
- Golpes en extremidades superiores e inferiores.

C - Normas básicas de seguridad: Para todos estos trabajos hay dos normas básicas y comunes para todos ellos:

- La limpieza y el orden en cada uno de los tajos, estando las superficies de tránsito libres de obstáculos (herramientas, materiales, escombros, etc.) los cuales pueden provocar golpes o caídas.
- La evacuación de escombros se realizará mediante conducción tubular, convenientemente anclada a los forjados con protección frente a caídas al vacío en las bocas de descarga.

D - Protecciones personales: Las protecciones personales necesarias en esta fase de trabajos son las siguientes:

- Mono de trabajo.
- Casco de seguridad homologado.
- Manoplas de cuero.
- Gafas de seguridad.
- Gafas protectoras.
- Mascarillas antipolvo.

E - Protecciones colectivas: Dentro de las protecciones colectivas se tendrán en cuenta las siguientes:

- Instalación de barandillas resistentes en la zona donde se ubicaran los pozos de registro.
- Coordinación con el resto de los oficios que intervienen en la obra.

2.2. INSTALACIONES DE OBRA.

2.2.1.- Instalaciones sanitarias.

A.- Descripción: Las instalaciones sanitarias básicas a realizar en la obra son: Aseos y Vestuarios.

Teniendo en cuenta la forma del solar, su situación y que existe espacio suficiente, se colocaran en el recinto de la propia obra.

Todas las estancias estarán dotadas convenientemente de luz eléctrica y de calefacción.

B.- Dotaciones mínimas: En cada uno de los locales se colocarán como mínimo los siguientes elementos:

- En Aseos:

- Un retrete con descarga automática de agua corriente, papel higiénico y percha.
- Un lavabo con secador de manos con aire caliente, de parada automática, jabón y espejo.

- En Vestuarios:

- Ocho taquillas metálicas individuales provistas de llave y percha.
- Banco de madera corrido.
- Espejo.
- Una ducha en cabina aislada con puerta de cierre por el interior, con dotación de agua fría y caliente, y percha para colgar la ropa.
- Se instalará un botiquín de urgencia con agua oxigenada, alcohol de 90º, tintura de yodo, mercurio-cromo, amoníaco, algodón hidrófilo, gasa estéril, vendas, esparadrapo, antiespasmódicos y termómetro clínico.

C.- Normas Generales de conservación y limpieza: Todas las estancias estarán siempre en perfecto estado de conservación y limpieza. Con el fin de facilitar lo anteriormente expuesto, los locales tendrán los suelos, paredes y techos continuos y lisos. Permitirán el lavado de los mismos con productos desinfectantes o antisépticos con la frecuencia necesaria. Los elementos móviles estarán siempre en perfecto estado de funcionamiento.

En la oficina de obra, en cuadro situado en el exterior, se colocará de forma bien visible la dirección del centro asistencias de urgencia y los teléfonos del mismo.

2.2.2.- Instalación provisional eléctrica.

Debido a la naturaleza de los trabajos no se precisa la instalación provisional eléctrica, utilizándose para ello un generador de gas-oil.

2.2.3.- Instalación de producción de hormigón.

A.- Descripción de los trabajos: En la presente obra se empleará el hormigón fabricado en central, transportado a obra en camiones. Para el hormigonado de pequeñas fases de obra y para trabajos de albañilería se realizará el hormigón y el mortero en obra con hormigonera de eje fijo o móvil.

B.- Riesgos más frecuentes: Los riesgos más frecuentes que se producen en la manipulación del hormigón son:

- Dermatitis, debido al contacto de la piel con el cemento.
- Neumoconiosis, debido a la aspiración del polvo de cemento.
- Golpes y caídas por falta de señalización de los accesos en el manejo y circulación de carretillas.
- Atrapamientos por falta de protección de los órganos motores de la hormigonera.
- Contactos eléctricos.

C.- Normas básicas de seguridad: Durante la manipulación del hormigón se tendrán en cuenta las siguientes normas básicas de seguridad:

- En el uso de hormigoneras:

- Se comprobará de forma periódica el dispositivo de bloqueo de la cuba, así como el estado de los cables, palancas y accesorios.



-Al terminar la operación de hormigonado o al terminar los trabajos, el operador dejará la cuba reposando, limpia y completamente inmovilizado.

-La hormigonera estará provista de toma de tierra, con todos los órganos que puedan producir atrapamientos convenientemente protegidos. El motor con carcasa y el cuadro eléctrico aislado y cerrado permanentemente.

- En operaciones de vertido manual de hormigones:

En el vertido con carretillas, la superficie por donde pasen estará limpia y sin obstáculos. Siendo frecuente la aparición de daños por sobreesfuerzos y caídas por transportar cargas excesivas.

D.- Protecciones personales: Las protecciones personales a tener en cuenta serán las siguientes:

-Mono de trabajo.

-Casco de seguridad homologado.

-Botas de goma para el agua.

-Guantes de goma.

E.- Protecciones colectivas: Las protecciones colectivas a considerar son las siguientes:

-El motor de la hormigonera y sus órganos de transmisión estarán correctamente cubiertos.

-Los elementos eléctricos estarán protegidos.

2.2.4.- Instalación contra incendios.

Las causas que pueden producir un incendio en una obra de pavimentación asfáltica son similares a las que lo pueden generar en otro lugar: hogueras, braseros, trabajos de soldadura, conexiones eléctricas, cigarrillos, etc.

Por todo ello, se realizará una revisión y comprobación periódica del correcto acopio de las sustancias combustibles, con los envases perfectamente cerrados e identificados, a lo largo de la ejecución de la obra, situando este acopio en planta baja.

Los medios de extinción serán extintores portátiles, instalando: 2 de óxido de carbono de 12 kg. en el acopio de líquidos inflamables, 1 de 6 kg. de polvo seco antibrasa en la oficina de obra y otro en el almacén de herramientas, y 1 de 12 kg. de óxido de carbono junto al cuadro general de protección.

También se tendrán en cuenta otros medios de extinción como son: el agua, la arena, herramientas de uso común (palas, rastrillos, picos, etc.).

Los caminos de evacuación estarán libres de obstáculos, siendo muy importante la limpieza y el orden en la totalidad de la obra. Existirá adecuada señalización, indicando los lugares de prohibición de fumar, situación de extintores, caminos de evacuación. Todas estas medidas se tendrán en cuenta para que el personal que extinga el fuego en una fase inicial, si es posible, disminuya sus efectos hasta la llegada de los bomberos, los cuales será avisados inmediatamente.

2.3.- MAQUINARIA.

2.3.1.- Maquinaria de demolición.

2.3.1.1.- Retroexcavadora con martillo picador.

A - Riesgos más frecuentes:

-Vuelco por hundimiento del terreno.

-Golpes a personas o cosas en el movimiento de giro.

B - Normas básicas de seguridad:

-No se repararán operaciones de mantenimiento con la máquina en funcionamiento.

-La cabina estará dotada de extintor de incendios, al igual que el resto de las máquinas.

-La intención de moverse se indicará con el claxon. Con dos pitidos para ir hacia adelante y un pitido para ir hacia atrás.

-El conductor no abandonará la máquina sin parar el motor y puesta de la marcha contraria al sentido de la pendiente.

-El personal de obras estará fuera del radio de acción de la máquina para evitar atropellos y golpes, durante los movimientos de ésta o por algún giro imprevisto.

-Al circular, lo hará con la cuchara plegada.

-Al finalizar el trabajo de la máquina, la cuchara quedará apoyada en el suelo o sobre la máquina. Si la parada es prolongada se desconectará la batería y se retirará la llave de contacto.

-Durante la excavación del terreno en la zona de entrada al solar, la máquina estará calzada al terreno mediante sus zapatas hidráulicas

C - Protecciones Personales:

-Casco homologado de seguridad.

-Ropa adecuada de trabajo.

-Botas antideslizantes.

-Limpiará el barro adherido al calzado, para que no resbalen los pies sobre los pedales.

D - Protecciones colectivas:

-No permanecerá nadie en el radio de acción de la máquina.

-Al descender por la rampa, el brazo de la cuchara quedará siempre hacia la parte más alta de la rampa.

2.3.1.2.- Camión Basculante.

A - Riesgos más frecuentes:

-Atropello y aprisionamiento de personas en maniobras y operaciones de mantenimiento.

-Choques con elementos fijos de obra.

-Vuelcos al circular por la rampa de acceso.

B - Normas básicas de seguridad:

-La caja será bajada inmediatamente después de efectuada la descarga y antes de emprender la marcha.



-Al realizar las entradas o salidas del solar, lo hará con precaución, auxiliado por las señales de un miembro del personal de la obra.

-Respetará todas las normas del Código de Circulación.

-Si por cualquier circunstancia tuviera que parar en la rampa de acceso, el vehículo quedará frenado y calzado con topes.

-Respetará en todo momento la señalización de la obra.

-Las maniobras dentro del recinto de la obra se realizarán sin brusquedades, anunciando con antelación las mismas y auxiliándose de personal de obra.

-La velocidad de circulación estará en consonancia con la carga transportada, la visibilidad y las condiciones del terreno.

C - Protecciones Personales:

-El conductor usará casco homologado, siempre que baje del camión.

-Durante la descarga permanecerá fuera del camión y alejado del mismo y del radio de acción de las máquinas.

-Antes de comenzar la descarga, tendrá echado el freno de mano del camión.

D - Protecciones colectivas:

-No permanecerá nadie en las proximidades del camión mientras éste realice maniobras.

-Si descarga material en las proximidades de una zanja o pozo, no se aproximará a estos mas de un metro, garantizándolo con topes de seguridad.

2.3.2.- Maquinaria de Elevación.

Debido a la naturaleza de las obras no se precisa este tipo de maquinaria.

2.3.3.- Máquinas Herramientas.

2.3.3.1.- Cortadora de material cerámico o de hormigón.

A.- Riesgos más frecuentes:

-Proyección de partículas de polvo.

-Descargas eléctricas.

-Rotura del disco.

-Cortes y amputaciones.

B.- Normas básicas de seguridad:

-La máquina tendrá en todo momento colocada la protección del disco y de la transmisión.

-Antes de comenzar el trabajo se comprobará el estado del disco. Si éste estuviera desgastado, resquebrajado o con algún otro desperfecto, se procederá a su inmediata sustitución.

- La pieza a cortar no deberá presionarse contra el disco, de forma que pueda bloquear éste; asimismo, la pieza no presionará el disco en oblicuo o por el lateral.

C.- Protecciones Personales:

-Casco homologado.

-Guantes de cuero.

-Mascarilla con filtro y gafas antipartículas

D.- Protecciones colectivas:

-La máquina estará colocada en zonas que no sean de paso y además bien ventiladas.

Conservación adecuada de la alimentación eléctrica.

2.3.3.2.- Sierra circular.

A - Riesgos más frecuentes:

-Cortes y amputaciones en extremidades superiores.

-Descargas eléctricas.

-Rotura del disco.

-Proyección de partículas.

-Incendios.

B - Normas básicas de seguridad:

-El disco estará dotado de carcasa protectora y resguardos que impidan los atrapamientos por los órganos móviles.

-Se controlará el estado de los dientes del disco, así como la estructura de éste.

-La zona de trabajo estará limpia de serrín y virutas, en evitación de incendios.

-Se evitará la presencia de clavos en la madera a cortar.

C - Protecciones Personales:

-Casco homologado de seguridad.

-Guantes de cuero.

-Gafas de protección contra proyección de partículas de madera.

-Calzado con plantilla anticlavo.

D - Protecciones colectivas:

-Zona acotada para la máquina e instalada en lugar libre de circulación.

-Extintor manual de polvo químico antibrasa, junto al puesto de trabajo.

2.3.3.3.- Amasadora.

A.- Riesgos más frecuentes:

-Descargas eléctricas.

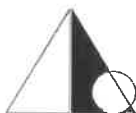

- Atrapamientos por órganos móviles.
- Vuelcos y atropellos al cambiarla de emplazamiento.
- B.- Normas básicas de seguridad:
 - La máquina estará situada en superficie llana y consistente.
 - Las partes móviles y de transmisión estarán protegidas con carcasas.
 - Bajo ningún concepto se introducirá el brazo en el tambor cuando funcione la máquina.
- C.- Protecciones Personales:
 - Casco homologado de seguridad.
 - Mono de trabajo.
 - Guantes de goma.
 - Botas de goma y mascarilla antipolvo.
- D.- Protecciones colectivas:
 - Zona de trabajo claramente delimitada.
 - Correcta conservación de la alimentación eléctrica.

2.3.4.- Herramientas Manuales.

En este grupo se incluyen pequeñas herramientas como son: taladro percutor, martillo rotativo, pistola clavadora, lijadora, disco radial, máquina de cortar terrazo y azulejo y rozadora.

A.- Riesgos más frecuentes:

- Descargas eléctricas.
- Proyección de partículas.
- Caídas en altura.
- Ambiente ruidoso.
- Generación de polvo.
- Explosiones e incendios.
- Cortes en extremidades.

B.- Normas básicas de seguridad:

- Todas las herramientas eléctricas estarán dotadas de doble aislamiento de seguridad. El personal que utilice estas herramientas ha de conocer las instrucciones de uso de las mismas.
- Las herramientas serán revisadas periódicamente, de manera que cumplan las instrucciones de conservación del fabricante.
- Estarán acopladas en el almacén de obra, llevándolas al mismo una vez finalizado el trabajo, colocando las herramientas más pesadas en las baldas más próximas al suelo.
- La desconexión de las herramientas no se hará con un tirón brusco.
- No se usará una herramienta eléctrica sin enchufe, si hubiera necesidad de emplear mangueras de extensión, éstas se harán de la herramienta al enchufe y nunca al revés.
- Los trabajos con estas herramientas se realizarán siempre en posición estable.

C.- Protecciones Personales:

- Casco homologado de seguridad.
- Guantes de cuero.
- Protecciones auditivas y oculares en el empleo de la pistola clavadora.
- Cinturón de seguridad para trabajos en altura.

D.- Protecciones colectivas:

- Zonas de trabajo limpias y ordenadas.
- Las máquinas de alimentación o herramientas estarán en buen uso. Los huecos estarán protegidos con barandillas.

2.4.- MEDIOS AUXILIARES.

Teniendo en cuenta que se trata de una obra de instalaciones y pavimentación, no se utilizarán, para la ejecución de la misma, medios auxiliares de la naturaleza de escaleras, andamios, etc..

NORMAS DE OBLIGADO CUMPLIMIENTO.

- 1.- La propiedad nombrará oficialmente un Aparejador o Arquitecto Técnico, al cual le corresponderán todas las funciones relacionadas con las medidas de seguridad durante la ejecución de las obras, que será el coordinador de las medidas de seguridad entre las distintas subcontratas que puedan trabajar en la obra.
- 2.- Todos los trabajadores de la obra estarán dados de alta en la seguridad social.
- 3.- El contratista de la obra contará con un seguro de Responsabilidad Civil, lo suficientemente amplio para cubrir los riesgos que se puedan derivar en la presente obra.

Camariñas, enero de 2.017
El Arquitecto

Fdo. Jorge Roura Traseira





PROYECTO BÁSICO Y DE EJECUCIÓN DE REURBANIZACIÓN DE LA RÚA PINZÓN DE CAMARIÑAS

Promotor **Excmo. Concello de Camariñas** C.I.F. **P-1501600-I** Emplazamiento **Rúa Pinzón. Camariñas. A Coruña**

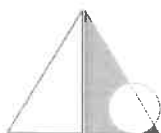

Arquitecto **Jorge Roura Traseira** Colg. Nº: 1.910 C.O.A.G. Expediente **092-16** Fecha **Enero de 2.017**

www.areaquatro.es Oficina en A Coruña c/ Industrial nº 7, bajo, C.P.-15.005. Tlf. y Fax 981 168 418 areaquatro@areaquatro.es

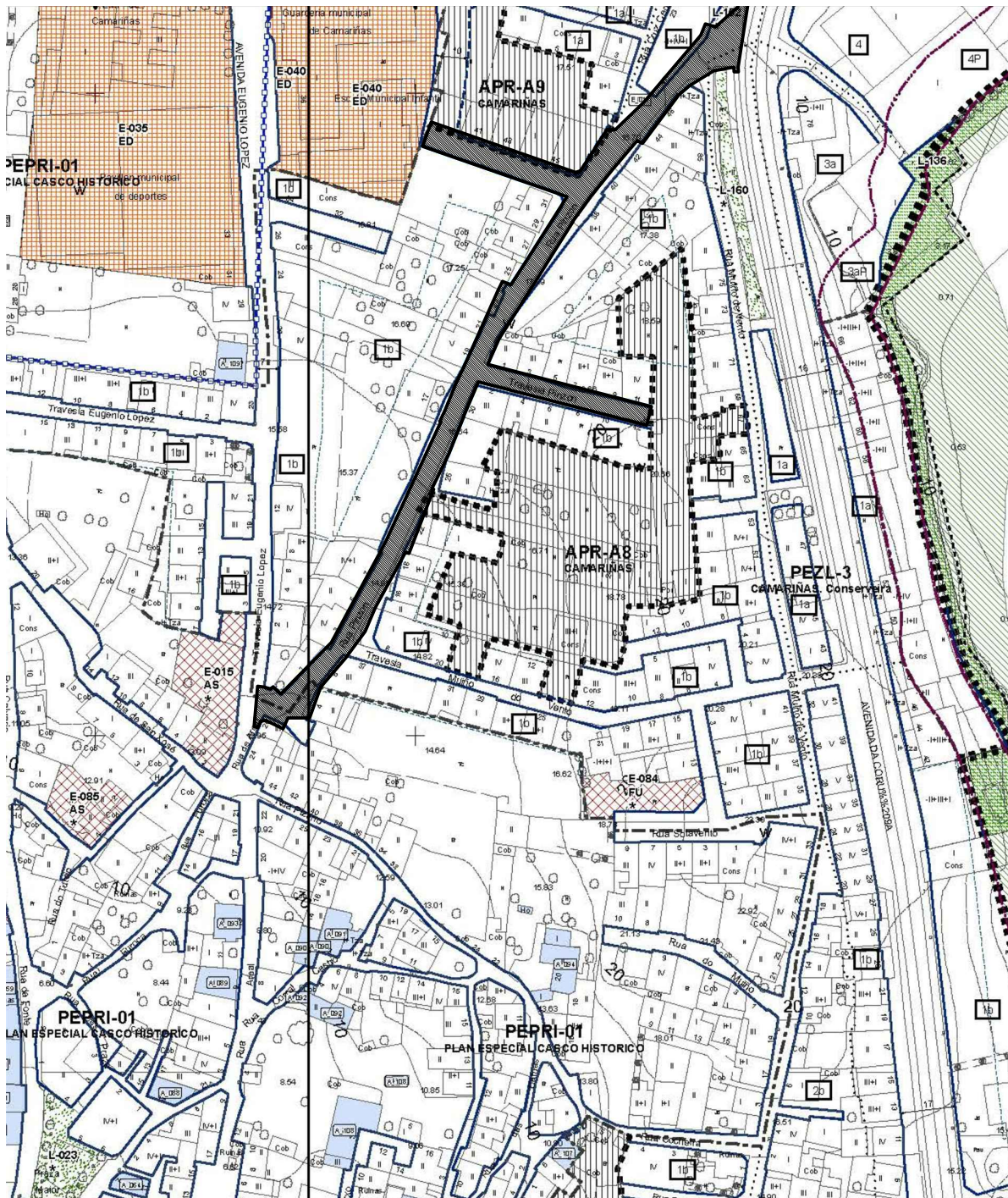

espacio para visado

consultora galega s.l. SAN MARTÍN, 34. PONTEVEGA ASINADO: Juan Carlos Portela Regodeseves Arquitecto Colex. nº1422	PLANO Nº: SERIE_O4	PLAN XERAL DE ORDENACIÓN MUNICIPAL CAMARIÑAS
	FOLLA: B-13	
	ESCALA: 1:2.000 	FASE: PARA APROBACIÓN DEFINITIVA
	OUTUBRO 2012	

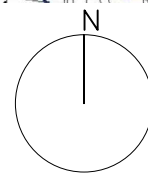

**SITUACIÓN
P.X.O.M. CAMARIÑAS.
ESCALA 1/2.000**

Oficina A Coruña: Calle Industrial 7-Bejo 15005; Telf 981 16 84 18 Fax 981 16 84 59 E-Mail areaquatro@areaquatro.es Oficina Camariñas: Avenida de A Coruña 28, 1º 15123; Telf y Fax 981 73 72 93

Arquitecto
Colg: 1.910 C.O.A.G. Jorge Roura Traseira

0 40 m m **PLANO**

SITUACIÓN

SITUACION EN CARTOGRAFIA DEL PXOM DE CAMARIÑAS

Exp 092-16

Enero de 2.017

Fichero 092-16 R.PINZON

S01

PROMOTOR
Excmo Concello de Camariñas
C.I.F.: P-1501600-I

SITUACION
Rúa Pinzón. Camariñas
Concello de Camariñas A Coruña

DE REURBANIZACIÓN DE LA RÚA PINZÓN DE CAMARIÑAS

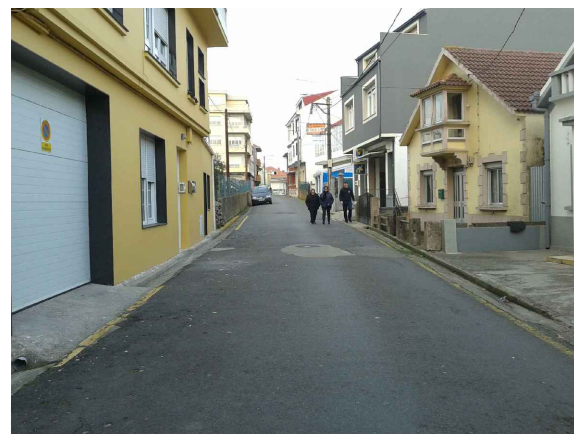

Oficina A Coruña: Calle Industrial 7-Bajo 15005; Telf 981 16 84 18 Fax 981 16 84 59 E-Mail areaqueatro@areaqueatro.es Oficina Camariñas: Avenida de A Coruña 28, 1° 15123; Telf y Fax 981 73 72 93

www.areaqueatro.es

Arquitecto
Colg: 1.910 C.O.A.G. Jorge Roura Traseira

PROMOTOR
Excmo Concello de Camariñas
C.I.F.: P-1501600-I

SITUACION
Rúa Pinzón, Camariñas
Concello de Camariñas, A Coruña

PROYECTO BÁSICO Y DE EJECUCIÓN
DE REURBANIZACIÓN DE LA RÚA PINZÓN DE CAMARIÑAS

ESTADO ACTUAL
ESTADO ACTUAL. COTAS. FOTOGRAFÍAS
ESCALA 1/500

EA01

0 10 m m

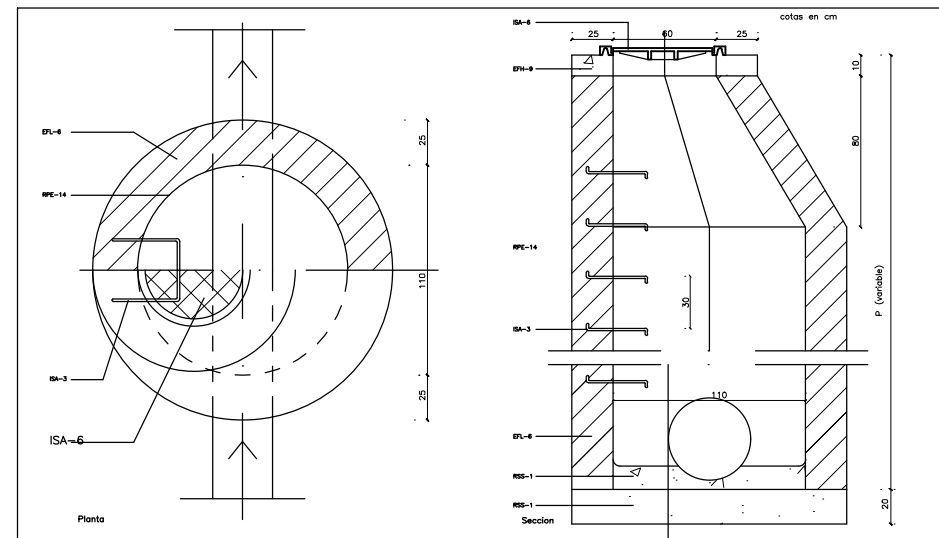
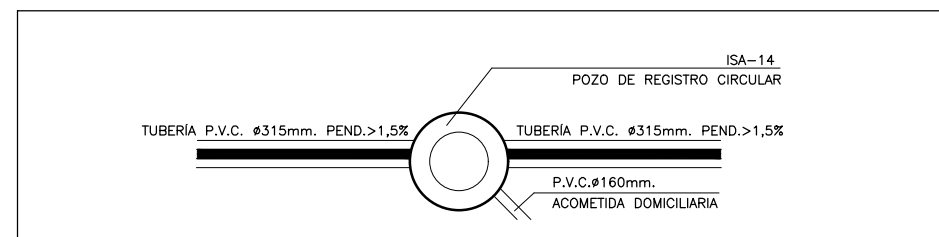

ISA-14 Pozo de registro circular
EFH-9 Hormigón en masa de resistencia característica 100 kg/cm².
EFL-6 Muro aparejado de 25 cm de espesor, de ladrillo macizo R-100 kg/cm², con juntas de mortero M-40 de espesor 1 cm.
ISA-3 Patés empotrados 15 cm. Separación 30 cm. Se colocarán a la vez que se levanta la fábrica.
ISA-6 Tapa circular y cerco enrasados con el pavimento.
RPE-14 Enfoscado con mortero 1:3 y bruñido. Angulos redondeados.
RSS-1 Solera de hormigón en masa de resistencia característica 100 kg/cm².

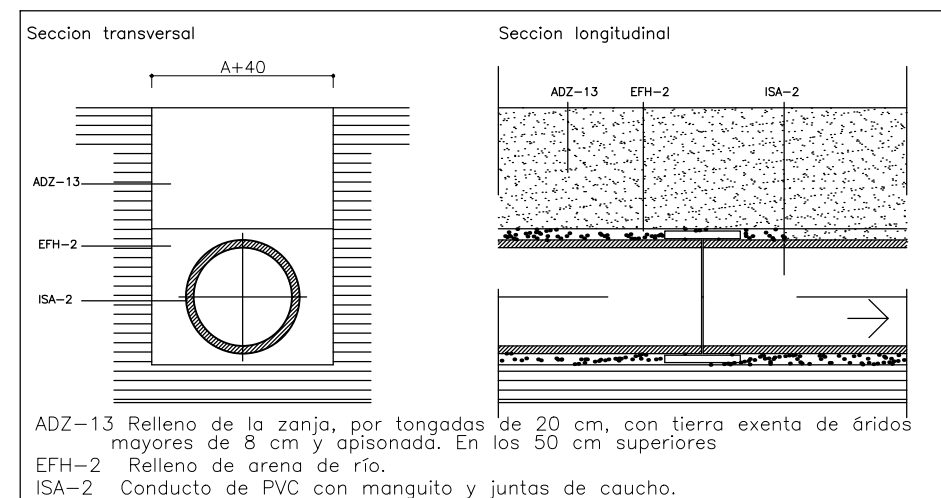
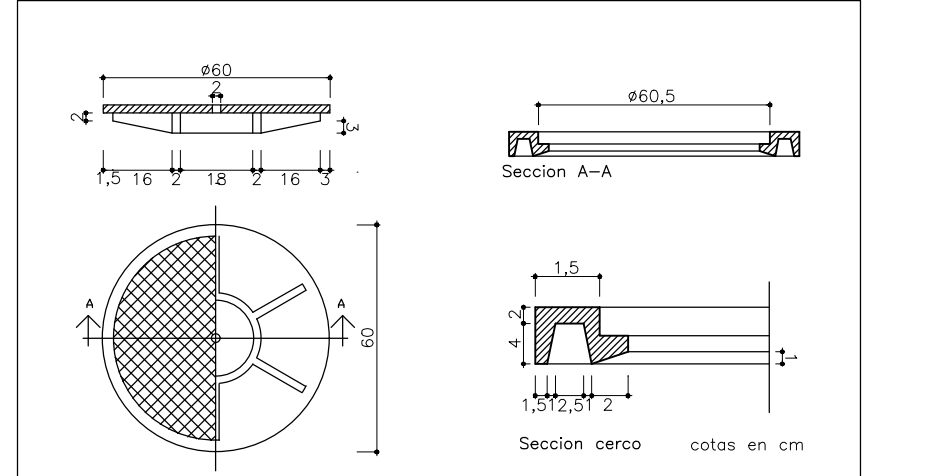

ADZ-13 Relleno de la zanja, por tongadas de 20 cm, con tierra exenta de áridos mayores de 8 cm y apisonada. En los 50 cm superiores
EFH-2 Relleno de arena de río.
ISA-2 Conducto de PVC con manguito y juntas de caucho.

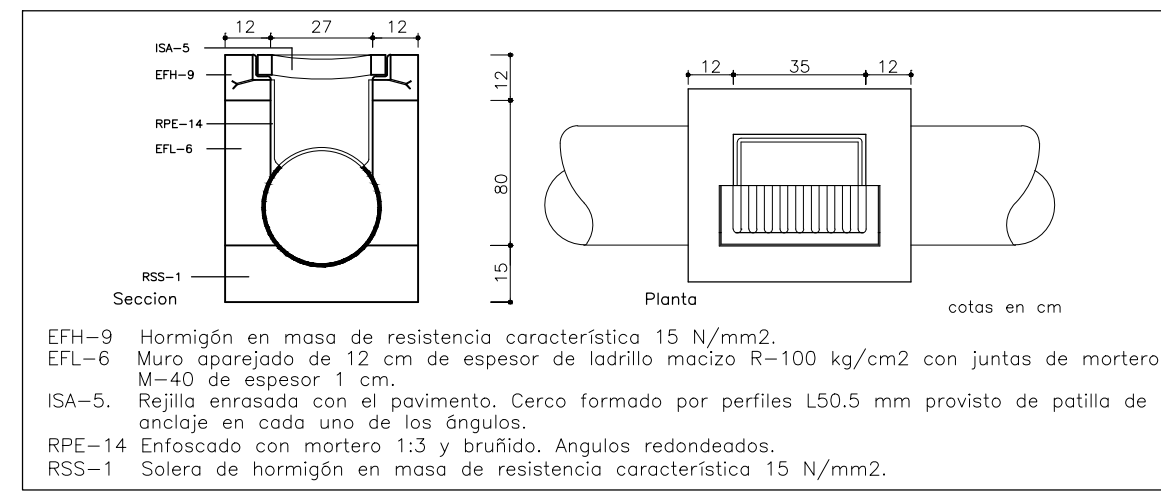

EFH-9 Hormigón en masa de resistencia característica 15 N/mm².
EFL-6 Muro aparejado de 12 cm de espesor de ladrillo macizo R-100 kg/cm² con juntas de mortero M-40 de espesor 1 cm.
ISA-5 Rejilla enrasada con el pavimento. Cerco formado por perfiles L50.5 mm provisto de patillo de anclaje en cada uno de los ángulos.
RPE-14 Enfoscado con mortero 1:3 y bruñido. Angulos redondeados.
RSS-1 Solera de hormigón en masa de resistencia característica 15 N/mm².

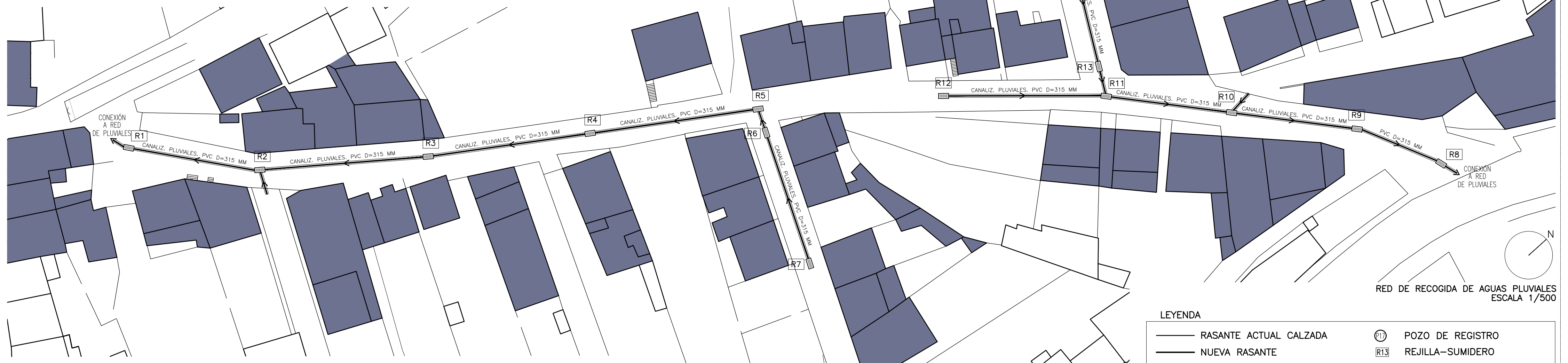

RED DE RECOGIDA DE AGUAS PLUVIALES
ESCALA 1/500

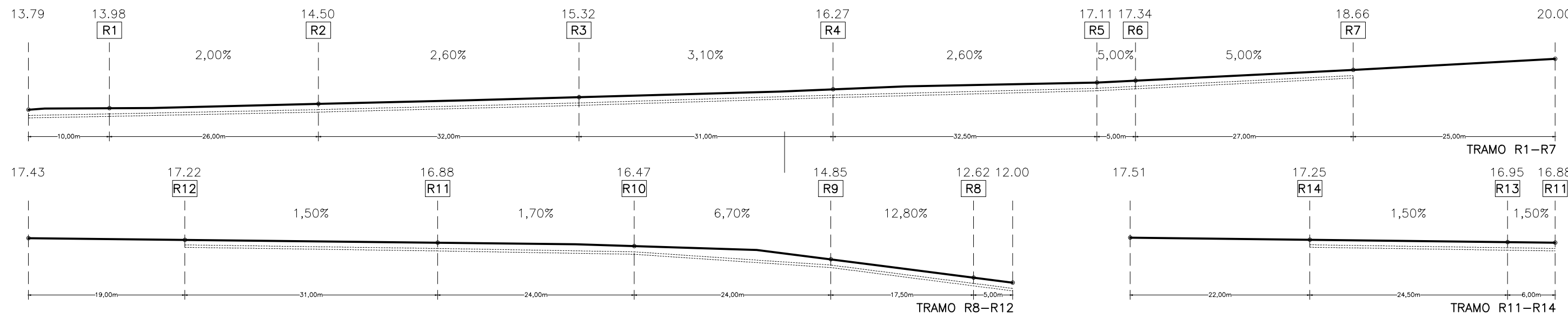

LEYENDA

— RASANTE ACTUAL CALZADA	⊙ P17 POZO DE REGISTRO
— NUEVA RASANTE	⊠ R13 REJILLA-SUMIDERO
— CANALIZACIÓN DE PLUVIALES	X 15,50 PUNTO-REFERENCIA DE COTA
— CANALIZACIÓN DE SANEAMIENTO	

Oficina A Coruña: Calle Industrial 7-Bajo 15005; Telf 981 16 84 18 Fax 981 16 84 59 E-Mail arearquatro@arearquatro.es Oficina Camariñas: Avenida de A Coruña 28, 1º 15123; Telf y Fax 981 73 72 93
 www.arearquatro.es
 Arquitecto
 Colg: 1.910 C.O.A.G. Jorge Roura Trasera

RED RECOGIDA DE AGUAS PLUVIALES

SUMIDEROS	R1	R2	R3	R4	R5	R6	R7	R8	R9	R10	R11	R12	R13	R14
COTA REJILLA	13,98	14,50	15,32	16,27	17,11	17,34	18,66	12,62	14,85	16,47	16,84	17,22	16,95	17,25
COTA INF CANAL	12,98	13,50	14,32	15,27	16,11	16,34	17,66	11,62	13,85	15,47	15,84	16,32	15,97	14,80

PROMOTOR
 Excmo Concello de Camariñas
 C.I.F.: P-1501600-I

SITUACION
 Rúa Pinzón, Camariñas
 Concello de Camariñas, A Coruña

PROYECTO BÁSICO Y DE EJECUCIÓN DE REURBANIZACIÓN DE LA RUA PINZÓN DE CAMARIÑAS

ISO 1

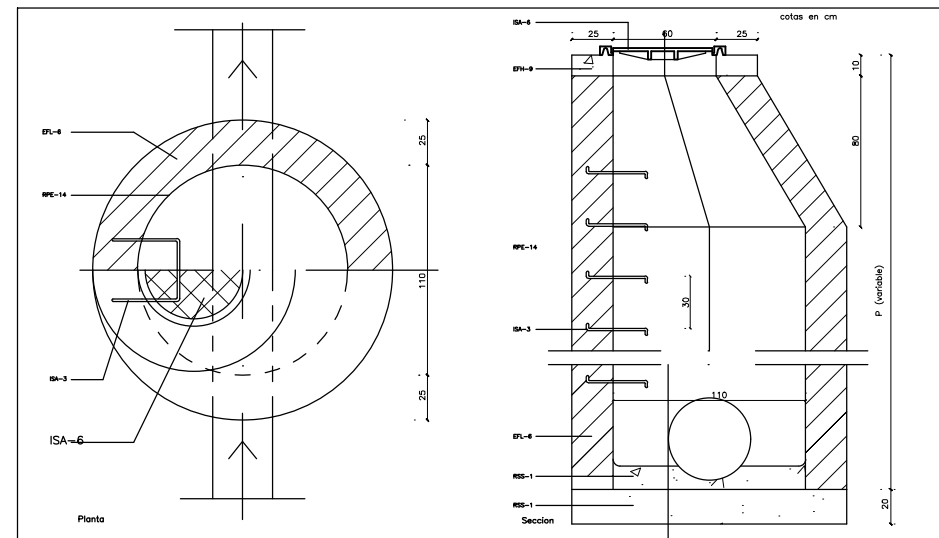
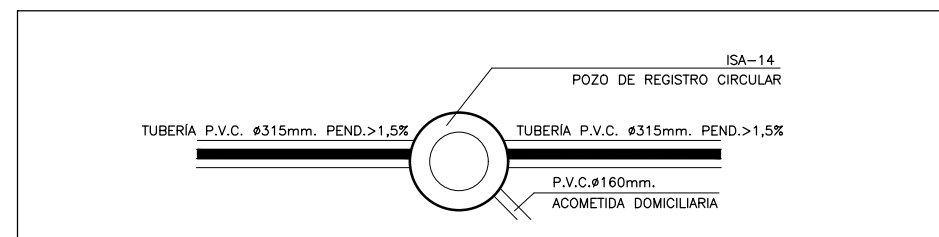

ISA-14 Pozo de registro circular
EFH-9 Hormigón en masa de resistencia característica 100 kg/cm².
EFL-6 Muro aparejado de 25 cm de espesor, de ladrillo macizo R-100 kg/cm², con juntas de mortero M-40 de espesor 1 cm.
ISA-3 Patés empotrados 15 cm. Separación 30 cm. Se colocarán a la vez que se levanta la fábrica.
ISA-6 Tapa circular y cerco enrasados con el pavimento.
RPE-14 Enfoscado con mortero 1:3 y bruñido. Angulos redondeados.
RSS-1 Solera de hormigón en masa de resistencia característica 100 kg/cm².

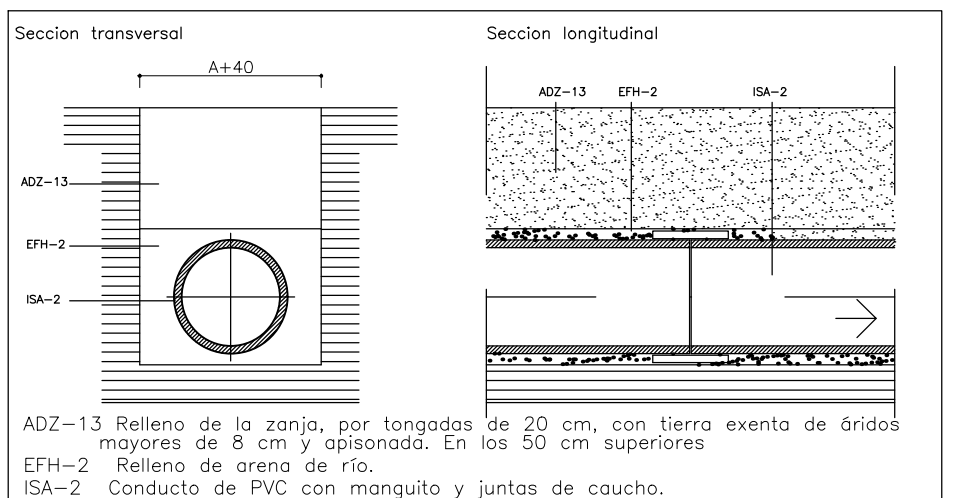
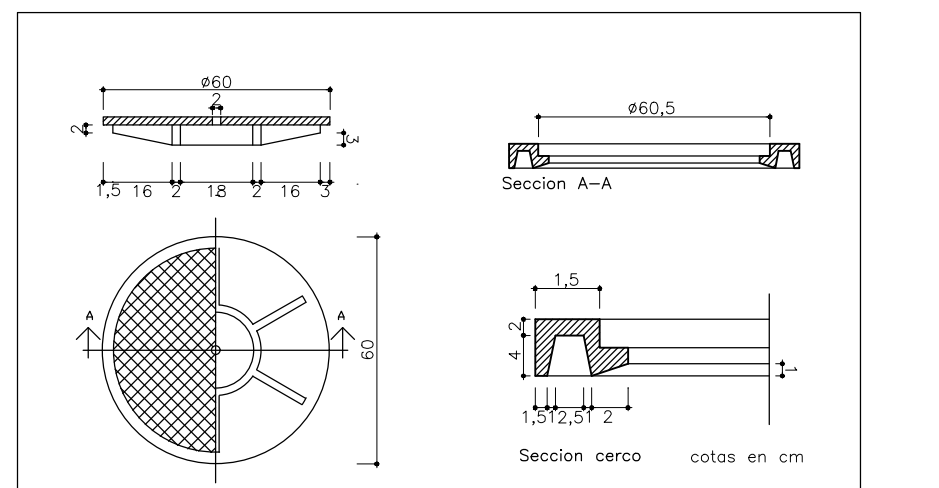

ADZ-13 Relleno de la zanja, por tongadas de 20 cm, con tierra exenta de áridos mayores de 8 cm y apisonada. En los 50 cm superiores
EFH-2 Relleno de arena de río.
ISA-2 Conducto de PVC con manguito y juntas de caucho.

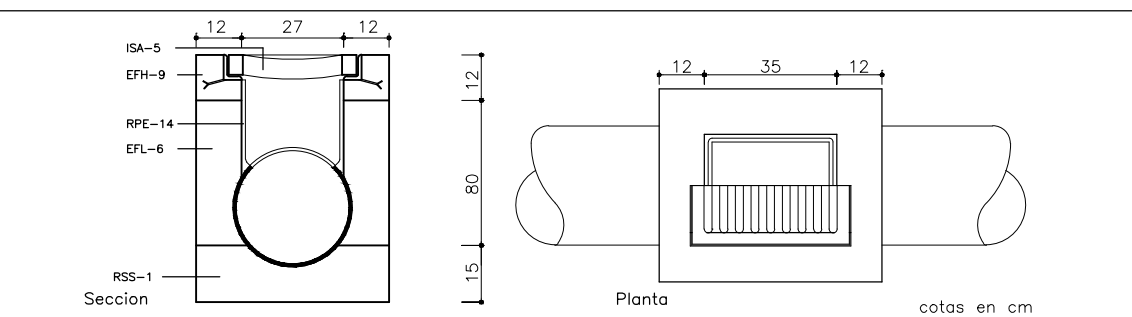

EFH-9 Hormigón en masa de resistencia característica 15 N/mm².
EFL-6 Muro aparejado de 12 cm de espesor de ladrillo macizo R-100 kg/cm² con juntas de mortero M-40 de espesor 1 cm.
ISA-5. Rejilla enrasada con el pavimento. Cerco formado por perfiles L50.5 mm provisto de patillo de anclaje en cada uno de los ángulos.
RPE-14 Enfoscado con mortero 1:3 y bruñido. Angulos redondeados.
RSS-1 Solera de hormigón en masa de resistencia característica 15 N/mm².

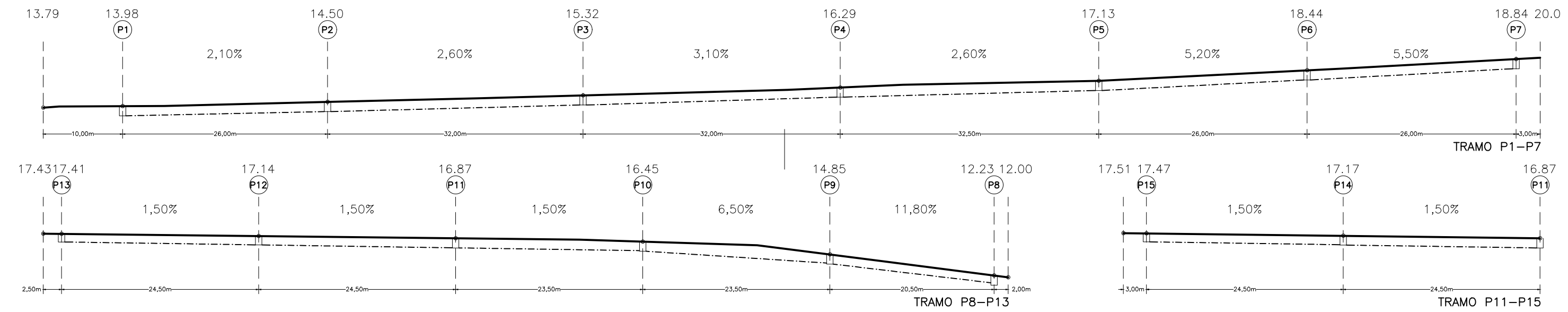

RED DE SANEAMIENTO-AGUAS FECALES

POZOS DE REGISTRO	P1	P2	P3	P4	P5	P6	P7	P8	P9	P10	P11	P12	P13	P14	P15
COTA TAPA	13,98	14,50	15,32	16,29	17,13	18,44	18,84	12,23	14,85	16,45	16,87	17,14	17,41	17,17	17,47
ALTURA POZO	1,20	1,20	1,20	1,20	1,20	1,20	1,20	1,20	1,20	1,20	1,20	1,10	1,00	1,15	1,05
COTA SOLERA POZO	12,78	13,30	14,12	15,09	15,93	17,24	17,64	11,03	13,65	15,25	15,67	16,04	16,41	16,02	16,42

LEYENDA

- RASANTE ACTUAL CALZADA
- NUEVA RASANTE
- CANALIZACIÓN DE PLUVIALES
- - - CANALIZACIÓN DE SANEAMIENTO
- ⊙ P17 POZO DE REGISTRO
- ⊠ R13 REJILLA-SUMIDERO
- X 15,50 PUNTO-REFERENCIA DE COTA

Oficina A Coruña: Calle Industrial 7-Bajo 15005; Telf 981 16 84 18 Fax 981 16 84 59 E-Mail arearquatro@arearquatro.es Oficina Camariñas: Avenida de A Coruña 28, 1º 15123; Telf y Fax 981 73 72 93

www.arearquatro.es

Arquitecto
Colg: 1.910 C.O.A.G. Jorge Roura Traseira

PLANO SANEAMIENTO
REDES DE RECOGIDA DE AGUAS FECALES, SECCIONES Y DETALLES
ESCALA 1/500

Exp 092-16
Enero de 2.017
Fichero 092-16 R.PINZON

PROMOTOR
Excmo Concello de Camariñas
C.I.F.: P-1501600-I

SITUACION
Rúa Pinzón, Camariñas
Concello de Camariñas, A Coruña

PROYECTO BÁSICO Y DE EJECUCIÓN DE REURBANIZACIÓN DE LA RUA PINZÓN DE CAMARIÑAS

ISO2

CUADRO DE CARACTERISTICAS DEL HORMIGÓN

HORMIGÓN	Tipo	f _{ck}	Cemento	Arido	Consistencia	Dosificación	Control	%
	(v/Dt art. 39.2)	7 días (N/mm ²)	28 días (N/mm ²)	Clase	Tipo	Asiento (Cm.)	Contenido mínimo cemento/(kg/m ³)	Relación máxima agua/cemento
Cimentación	HA-25/P/20/1e	17	25	I/Ax 42,5	machaqueo	3 - 5	300	0,55
Muros	HA-25/P/20/1e	17	25	I/Ax 42,5	machaqueo	3 - 5	300	0,55
Pilares	HA-25/P/20/1	17	25	I/Ax 42,5	machaqueo	3 - 5	250	0,65
Vigas	HA-25/P/20/1	17	25	I/Ax 42,5	machaqueo	3 - 5	250	0,65
Forjados	HA-25/P/20/1	17	25	I/Ax 42,5	machaqueo	3 - 5	250	0,65

ACERO	Tipo	f _{yk}	Control	%	Recubrimiento nominal (mm)	Coef. parciales de seguridad	Estados Límite Últimos de seguridad	Estados Límite Servicio
	(v/Dt art. 31.2) (art. 31.3)	(N/mm ²)	Tipo	Sit. persistente o transitoria			Sit. persistente o transitoria	Sit. persistente o transitoria
Cimentación	B 500S /B 500T	500	Normal	1,15	50	Favorable	Favorable	Favorable
Muros	B 500S /B 500T	500	Normal	1,15	50	Permanente	7α=1,00 7β=1,50	7α=1,00 7β=1,50
Pilares	B 500S	500	Normal	1,15	30	Variable	7α=1,00 7β=1,60	7α=1,00 7β=1,60
Vigas	B 500S	500	Normal	1,15	30			
Forjados	B 500S /B 500T	500	Normal	1,15	15			

NOTAS:
 EN LOSAS Y FORJADOS, EL TAMAÑO MÁXIMO DEL ARIDO SERÁ DE 15 mm, Y EL ASIENTO EN EL CONO DE ABRAS SERÁ MAYOR QUE 3 Cms. Y MENOR DE 5 Cms.
 LOS ENLACES A REALIZAR AL HORMIGÓN CONSTARÁN EN LA MEDIDA DE SU CONSISTENCIA CON LA FRECUENCIA INDICADA POR LA DIRECCIÓN DE OBRA Y NO MENOS DE CUATRO DETERMINACIONES ESPACIADAS EN EL DÍA, SE REALIZARÁN LAS TOMAS DE PROYECTO CORRESPONDIENTES AL NIVEL EXISTENTE.
 LOS RECURRIMIENTOS SE REALIZARÁN SEGÚN EL ARTÍCULO 37.2.4 DE LA NORMA EHE, SIENDO EL MÍNIMO DE 4 Cms.
 LOS ANCLAJES SE REALIZARÁN SEGÚN EL ARTÍCULO 66.5.2 DE LA NORMA EHE.
 LOS SOLAPES SE REALIZARÁN SEGÚN EL ARTÍCULO 66.6.2 DE LA NORMA EHE.
 TODAS LAS ARMADURAS TENDRÁN UNA PASELA COMO MÍNIMO 15 cm
 EL FORJADO SE ADAPTARÁ EN TODOS SUS ASPECTOS A LA EF-96
RESISTENCIA DEL HORMIGÓN 25N/mm²
NO SE HORMIGONARÁ NINGÚN ELEMENTO RESISTENTE, SIN LA PREVIA AUTORIZACIÓN DE LA DIRECCIÓN FACULTATIVA.

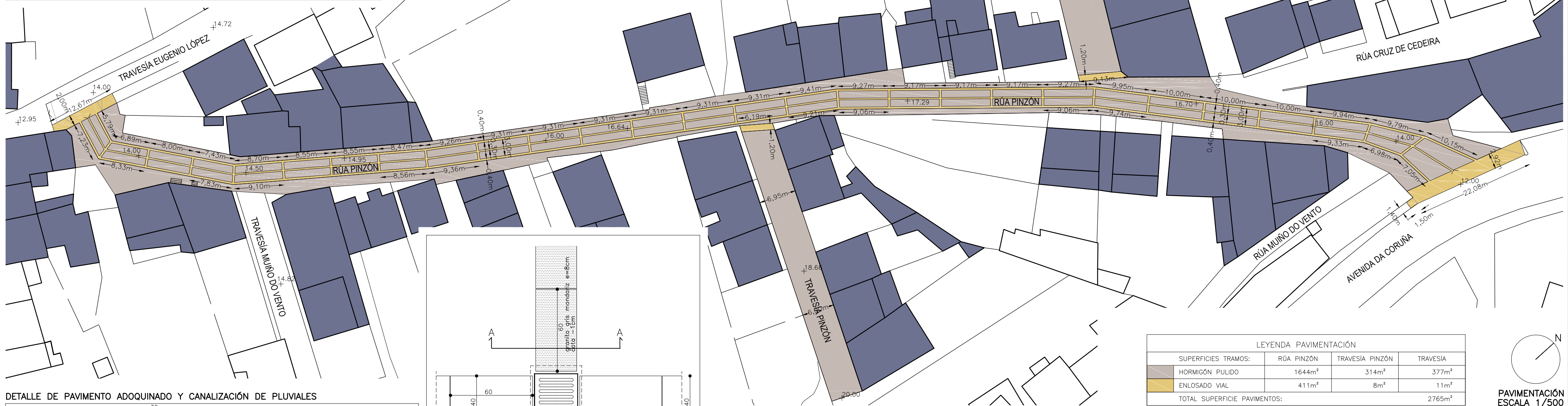

DETALLE DE PAVIMENTO ADOQUINADO Y CANALIZACIÓN DE PLUVIALES

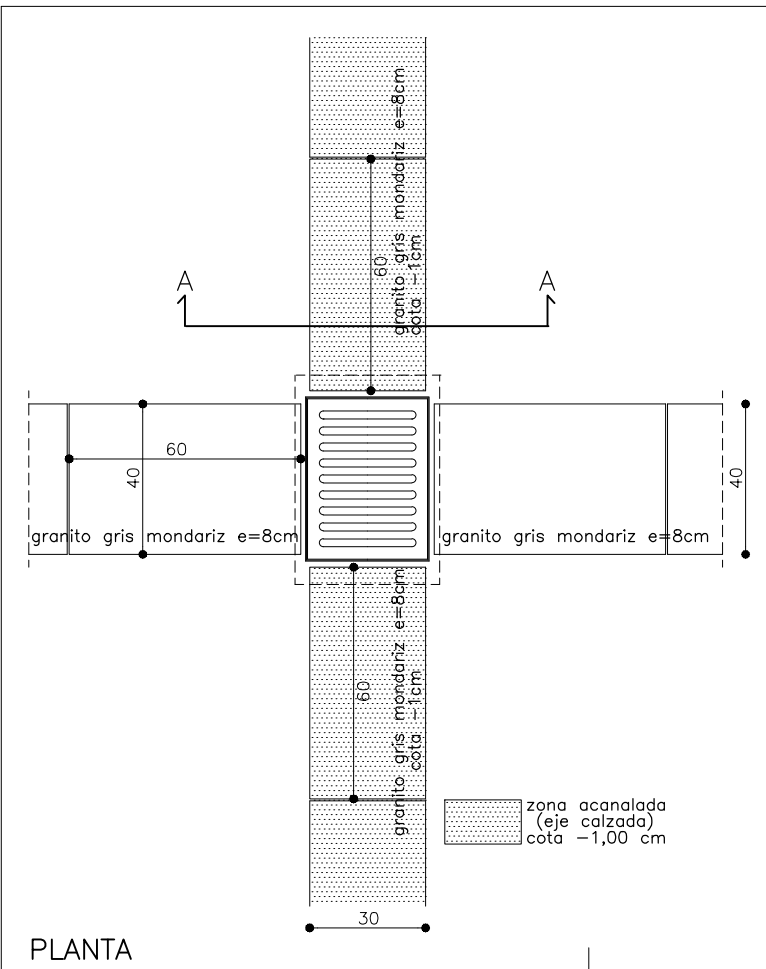
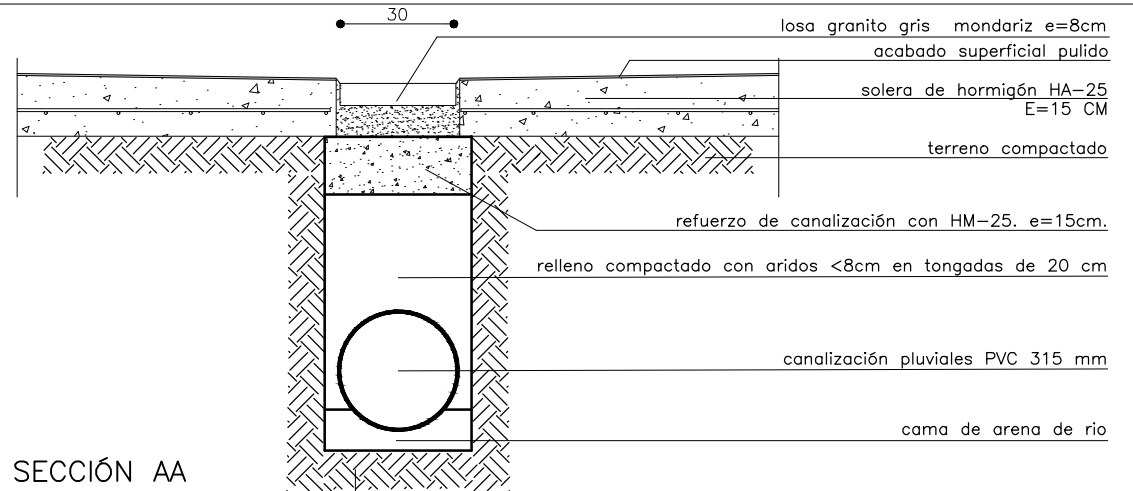

DETALLE PAVIMENTO DE HORMIGÓN PULIDO

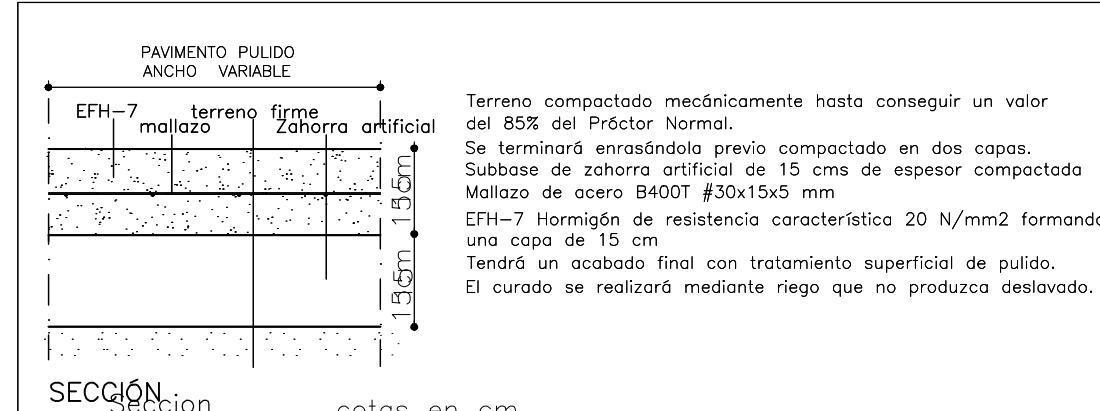

LEYENDA PAVIMENTACIÓN

SUPERFICIES TRAMOS:	RÚA PINZÓN	TRAVESÍA PINZÓN	TRAVESÍA
HORMIGÓN PULIDO	1644m ²	314m ²	377m ²
ENLÓSADO VIAL	411m ²	8m ²	11m ²
TOTAL SUPERFICIE PAVIMENTOS:			2765m ²

Oficina A Coruña: Calle Industrial 7-Bajo 15005; Telf 981 16 84 18 Fax 981 16 84 59 E-Mail areoquatro@areoquatro.es Oficina Camariñas: Avenida de A Coruña 28, 1° 15123; Telf y Fax 981 73 72 93

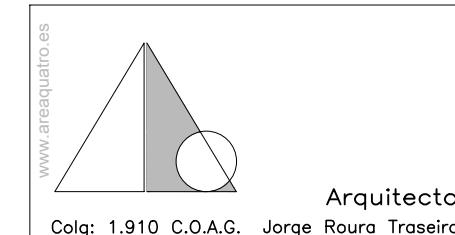

PROMOTOR
 Excmo Concello de Camariñas
 C.I.F.: P-1501600-I

0 10 m m PLANO PAVIMENTACIÓN

ACTUACIONES DE PAVIMENTACIÓN. COTAS, ACABADOS Y DETALLES

ESCALA 1/500
 Exp 092-16
 Enero de 2.017
 Fichero 092-16 R.PINZÓN

SITUACION
 Rúa Pinzón, Camariñas
 Concello de Camariñas, A Coruña

PROYECTO BÁSICO Y DE EJECUCIÓN

DE REURBANIZACIÓN DE LA RÚA PINZÓN DE CAMARIÑAS

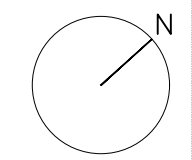

PAVIMENTACIÓN ESCALA 1/500

P01